

Guía del usuario de Dell Precision™ Mobile Workstation M70

[Localización de información](#)

[Acerca de su equipo](#)

[Uso de Microsoft® Windows® XP](#)

[Funciones de Dell™ QuickSet](#)

[Uso del teclado y de la superficie táctil](#)

[Uso de la pantalla](#)

[Uso del compartimento para módulos](#)

[Uso de CD, DVD y otros dispositivos del compartimento para módulos](#)

[Uso de la batería](#)

[Administración de energía](#)

[Conexión a una red de área local inalámbrica](#)

[Uso de tarjetas PC](#)

[Uso de tarjetas Smart](#)

[Viajes con el equipo](#)

[Contraseñas](#)

[Solución de problemas](#)

[Uso de Dell Diagnostics](#)

[Limpieza del equipo](#)

[Reinstalación de software](#)

[Adición y sustitución de piezas](#)

[Uso del programa de configuración del sistema](#)

[Formato de alerta estándar \(ASF\)](#)

[Obtención de ayuda](#)



[Especificaciones](#)

[Apéndice](#)

[Glosario](#)

Para obtener información sobre otra documentación incluida con el equipo, consulte el capítulo "[Localización de información](#)".

Notas, Avisos y Precauciones

-  **NOTA:** Una NOTA proporciona información importante que le ayuda a utilizar su equipo de la mejor manera posible.
-  **AVISO:** Un AVISO indica la posibilidad de daños en el hardware o pérdida de datos, y le explica cómo evitar el problema.
-  **PRECAUCIÓN:** Una PRECAUCIÓN indica un posible daño material, lesión corporal o muerte.

Abreviaturas y acrónimos

Para obtener una lista completa de abreviaturas y acrónimos, consulte el [Glosario](#).

-  **NOTA:** Es posible que algunas funciones o servicios no estén disponibles para su equipo o en determinados países.

La información contenida en este documento puede modificarse sin aviso previo.
© 2005 Dell Inc. Todos los derechos reservados.

Queda prohibida su reproducción en cualquier medio sin la autorización por escrito de Dell Inc.

Marcas comerciales utilizadas en este texto: *Dell*, el logotipo de *DELL*, *DellNet*, *Dimension*, *Dell TravelLite*, *ExpressCharge*, *Inspiron*, *Latitude*, *OptiPlex*, *PowerApp*, *PowerEdge*, *PowerConnect*, *PowerVault*, *Dell Precision*, *Strike Zone* y *Undock & Go* son marcas registradas de Dell Inc.; *Intel*, *Pentium*, y *SpeedStep* son marcas comerciales registradas de Intel Corporation; *Microsoft*, *Windows* y *Outlook* son marcas comerciales registradas de Microsoft Corporation; *Bluetooth* es una marca comercial registrada de Bluetooth SIG, Inc. y Dell Inc. la utiliza bajo licencia; *ENERGY STAR* es una marca comercial registrada de la Agencia para la Protección del Medioambiente de los Estados Unidos. Como miembro del programa ENERGY STAR, Dell Inc. ha determinado que este producto cumple con las pautas ENERGY STAR con respecto al uso eficiente de la energía.

Otras marcas y otros nombres comerciales pueden utilizarse en este documento para hacer referencia a las entidades que los poseen o a sus productos. Dell Inc. renuncia a cualquier interés sobre la propiedad de marcas y nombres comerciales que no sean los suyos.

Modelo PP15L

Mayo 2005 N/P D5983 Rev. A02

[Regresar a la página de contenido](#)

Acerca de su equipo

Guía del usuario de Dell Precision™ Mobile Workstation M70

- [Vista anterior](#)
- [Vista lateral izquierda](#)
- [Vista lateral derecha](#)
- [Vista posterior](#)
- [Vista inferior](#)

Vista anterior

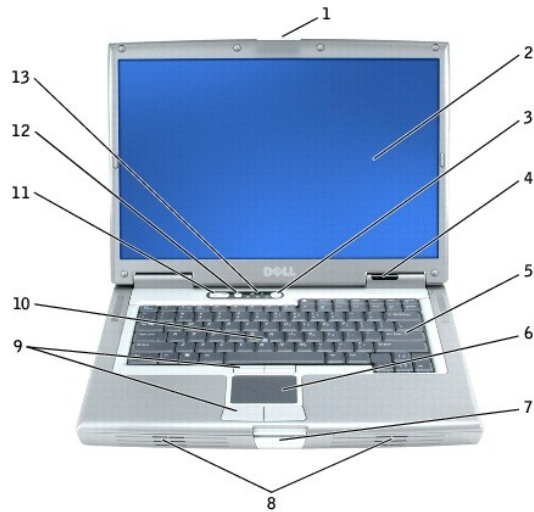

1	Seguro de la pantalla	8	Altavoces
2	Pantalla	9	Botones de la palanca de seguimiento y de la superficie táctil
3	Botón de alimentación	10	Palanca de seguimiento
4	Indicadores luminosos de estado del dispositivo	11	Botones de control de volumen
5	Teclado	12	Botón de silencio de audio
6	Superficie táctil	13	Indicadores luminosos de estado del teclado
7	Botón del seguro de la pantalla		

Seguro de la pantalla: mantiene la pantalla cerrada.

Pantalla: si desea más información sobre el uso de la pantalla, consulte "[Uso de la pantalla](#)".





Botón de alimentación: pulse el botón de alimentación para activar el equipo o para entrar o salir del modo de administración de energía.

⚠ **AVISO:** Para evitar perder datos, apague el equipo en lugar de presionar el botón de alimentación.

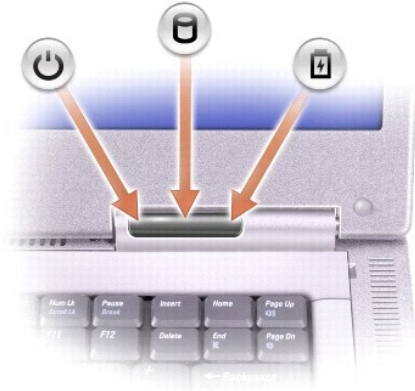
Si el equipo deja de responder, mantenga pulsado el botón de alimentación hasta que el equipo se apague totalmente (esto puede tardar unos segundos).

Indicadores luminosos de estado del dispositivo



	Se enciende al encender el equipo.
	Se ilumina cuando el equipo lee o escribe datos.
AVISO: Para evitar que se produzcan pérdidas de datos, no apague nunca el equipo si la luz  está parpadeando.	
	Se ilumina de manera continua o parpadea cuando el equipo se encuentra en un modo de administración de energía. También parpadea para indicar el estado de carga de la batería.

Si el equipo está conectado a una toma de alimentación eléctrica, la luz  funciona de la siguiente manera:

- o Luz verde continua: la batería se está cargando.
- o Luz verde intermitente: la batería está totalmente cargada.

Si el equipo está utilizando alimentación de la batería, la luz  funciona de la siguiente manera:

- o Apagado: la batería está cargada de forma correcta (o el equipo está apagado).
- o Luz naranja intermitente: la carga de la batería está baja.
- o Luz naranja continua: la carga de la batería está demasiado baja.

Teclado: el teclado incluye un teclado numérico, así como la tecla del logotipo de Microsoft® Windows®. Para obtener información sobre los métodos abreviados de teclado, consulte "[Uso del teclado y de la superficie táctil](#)".

Superficie táctil: proporciona la funcionalidad de un ratón. Para obtener más información, consulte "[Uso del teclado y de la superficie táctil](#)".

Botón del seguro de la pantalla: pulse este botón para liberar el seguro de la pantalla y abrirla.

Altavoces: para ajustar el volumen de los altavoces integrados, pulse los botones de control de volumen o los accesos directos del teclado de control de volumen. Para obtener más información, consulte "[Uso del teclado y la superficie táctil](#)".

Botones de la superficie táctil/palanca de seguimiento: los botones de la superficie táctil y la palanca de seguimiento proporcionan la funcionalidad de un ratón. Para obtener más información, consulte "[Uso del teclado y de la superficie táctil](#)".

Palanca de seguimiento: la palanca de seguimiento y sus botones proporcionan la funcionalidad de un ratón. Para obtener más información, consulte "[Uso del teclado y de la superficie táctil](#)".

Botones de control de volumen: pulse estos botones para ajustar el volumen.

Botón de silencio de audio: pulse este botón para apagar el volumen.

Indicadores luminosos de estado del teclado



Los indicadores luminosos verdes situados sobre el teclado indican lo siguiente:

	Se ilumina cuando el teclado numérico está activado.
	Se enciende cuando la conexión de red inalámbrica está activada. Para activar o desactivar las redes inalámbricas, pulse <Fn><F2>.
	Se ilumina cuando la función de letras mayúsculas está activada.
	Se ilumina cuando una tarjeta con tecnología inalámbrica Bluetooth® está activada. NOTA: La tarjeta con tecnología inalámbrica Bluetooth es un componente opcional, de modo que la luz se enciende sólo si solicitó la tarjeta con su equipo. Para obtener más información, consulte la documentación incluida con la tarjeta. Para desactivar únicamente la función de la tecnología inalámbrica Bluetooth, haga clic con el botón derecho del ratón en el icono de la bandeja del sistema y seleccione Disable Bluetooth Radio (Desactivar radio Bluetooth). Para activar o desactivar rápidamente todos los dispositivos inalámbricos, pulse <Fn><F2>.
	Se ilumina cuando el bloqueo de desplazamiento está activado.

Vista lateral izquierda

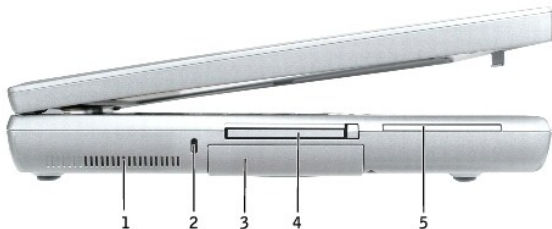

1	Rejilla de ventilación del ventilador del procesador	4	Ranura para tarjetas PC
2	Ranura para cable de seguridad	5	Ranura para tarjetas Smart
3	Unidad de disco duro		

Rejilla de ventilación del ventilador del procesador: el equipo utiliza ventiladores internos para crear circulación de aire a través de las rejillas, lo que evita que el equipo se caliente excesivamente.

NOTA: El equipo enciende los ventiladores cuando alcanza cierta temperatura. El ruido de los ventiladores es normal y no indica ningún problema del equipo o de los ventiladores.

PRECAUCIÓN: No introduzca objetos, bloquee ni permita que el polvo se acumule en las rejillas de ventilación. No almacene el equipo en un entorno con poca ventilación, como un maletín cerrado, mientras esté en funcionamiento. La circulación restringida de aire podría dañar el equipo o provocar un incendio.

Ranura para cable de seguridad: le permite fijar al equipo un dispositivo antirrobo de los que se venden en los establecimientos comerciales. Para obtener más información, consulte las instrucciones incluidas con el dispositivo.

AVISO: Antes de comprar uno, asegúrese de que encajará en la ranura para cable de seguridad del equipo.



Unidad de disco duro: almacena software y datos.

Ranura para tarjeta PC: admite una tarjeta PC, como un adaptador de red o módem. El equipo se envía con un panel protector de plástico instalado en la ranura. Para obtener más información, consulte el apartado "[Uso de tarjetas PC](#)".

Ranura de la tarjeta Smart: admite una tarjeta Smart. Para obtener más información, consulte el apartado "[Uso de tarjetas Smart](#)".

Vista lateral derecha





1	Compartimento para módulos	3	Conectores USB 2.0 (2)
2	Conectores de audio	4	Rejilla de ventilación del ventilador del vídeo

Compartimento para módulos: puede instalar dispositivos como una unidad óptica o el módulo Dell Travellite™ en el compartimento para módulos. Para obtener más información, consulte "[Uso del compartimento para módulos](#)".

Conectores de audio



Enchufe los auriculares o los altavoces al conector 
Enchufe un micrófono al conector 

Conectores USB 2.0 (2)

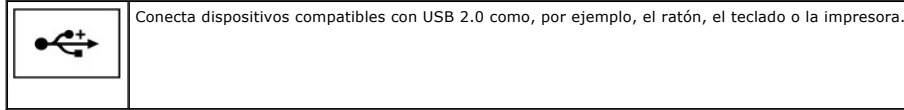

Rejilla de ventilación del ventilador del vídeo: el equipo utiliza ventiladores internos para crear circulación de aire a través de las rejillas, lo que evita que el equipo se caliente excesivamente.

NOTA: El equipo enciende los ventiladores cuando alcanza cierta temperatura. El ruido de los ventiladores es normal y no indica ningún problema del equipo o de los ventiladores.

PRECAUCIÓN: No introduzca objetos, bloquee ni permita que el polvo se acumule en las rejillas de ventilación. No almacene el equipo en un entorno con poca ventilación, como un maletín cerrado, mientras esté en funcionamiento. La circulación restringida de aire podría dañar el equipo o provocar un incendio.

Vista posterior

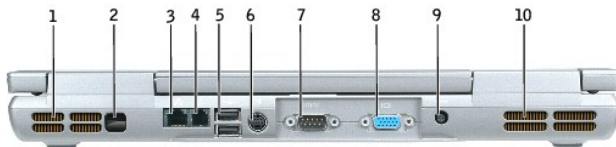

1	Rejilla de ventilación del ventilador del vídeo	6	Conector para S-vídeo y salida de TV
2	Sensor de infrarrojos	7	Conector serie
3	Conector de red (RJ-45)	8	Conector de vídeo
4	Conector de módem (RJ-11)	9	Conector del adaptador de CA
5	Conectores USB 2.0 (2)	10	Rejilla de ventilación del ventilador del procesador

Rejilla de ventilación del ventilador del vídeo: el equipo utiliza ventiladores internos para crear circulación de aire a través de las rejillas, lo que evita que el equipo se caliente excesivamente.

NOTA: El equipo enciende los ventiladores cuando alcanza cierta temperatura. El ruido de los ventiladores es normal y no indica ningún problema del equipo o de los ventiladores.

PRECAUCIÓN: No introduzca objetos, bloquee ni permita que el polvo se acumule en las rejillas de ventilación. No almacene el equipo en un entorno con poca ventilación, como un maletín cerrado, mientras esté en funcionamiento. La circulación restringida de aire podría dañar el equipo o provocar un incendio.

Sensor de infrarrojos: permite transferir archivos desde el equipo a otro dispositivo compatible con IrDA sin utilizar conexiones de cables.

Cuando recibe el equipo, el sensor está desactivado. Puede utilizar el [programa de configuración del sistema](#) para activar el sensor. Para obtener información sobre la transferencia de datos, consulte la *Ayuda de Windows*, el [Centro de ayuda y soporte técnico de Windows](#) o la documentación incluida con el dispositivo compatible con infrarrojos.

Conector de red (RJ-45)

AVISO: El conector de red es ligeramente más grande que el del módem. Para evitar que se dañe el equipo, no enchufe un cable de la línea telefónica en el conector de red.

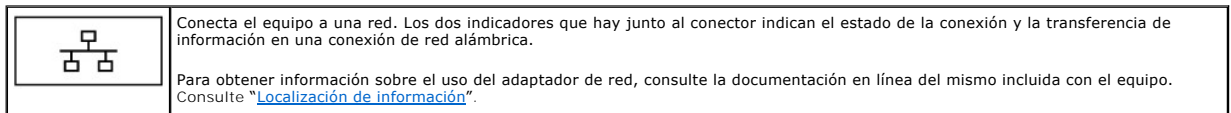

Conector de módem (RJ-11)

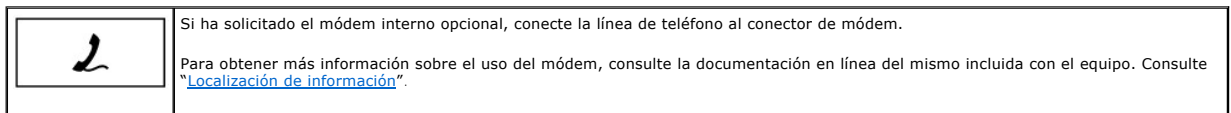

Conectores USB 2.0 (2)

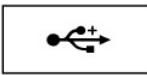
	Conectan dispositivos USB, como un ratón, un teclado o una impresora. También puede conectar la unidad de disco opcional directamente al conector USB mediante el cable opcional de la unidad de disco.
-----------------------------------------------------------------------------------	---------------------------------------------------------------------------------------------------------------------------------------------------------------------------------------------------------

Conector para S-vídeo y salida de TV

	Conecta el equipo a un TV. También conecta dispositivos capaces de reproducir audio digital mediante el cable adaptador para TV y audio digital. Para obtener más información, consulte " Conexión del equipo a un TV o dispositivo de audio ".
-----------------------------------------------------------------------------------	-----------------------------------------------------------------------------------------------------------------------------------------------------------------------------------------------------------------------------------------------------------------

Conector serie

	Conecta dispositivos serie, como un ratón o un dispositivo de bolsillo.
-----------------------------------------------------------------------------------	-------------------------------------------------------------------------

Conector de vídeo

	Conecta un monitor externo. Para obtener más información, consulte " Uso de la pantalla ".
-----------------------------------------------------------------------------------	------------------------------------------------------------------------------------------------------------

Conector del adaptador de CA: Conecta el adaptador de CA de modo que se pueda utilizar el equipo con alimentación de CA, en lugar de hacerlo con la alimentación de una batería.

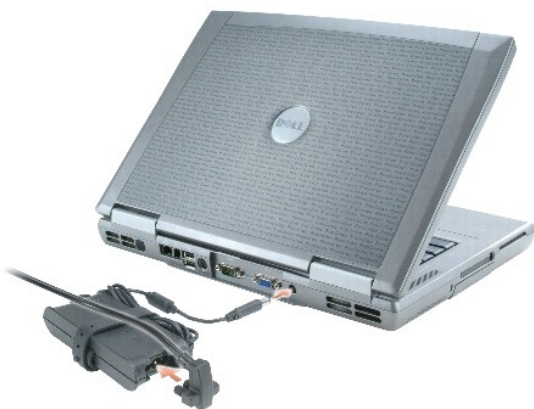

El adaptador de CA convierte la corriente alterna en la corriente continua que necesita el equipo. Puede conectar el adaptador de CA al equipo independientemente de que esté encendido o apagado.

⚠ PRECAUCIÓN: El adaptador de CA funciona con las tomas de alimentación eléctrica de todo el mundo. No obstante, los conectores de alimentación y los enchufes múltiples varían de un país a otro. El uso de un cable incompatible o la conexión incorrecta del cable al enchufe múltiple o a la toma de alimentación eléctrica puede dañar el equipo o provocar un incendio.

⚡ AVISO: Cuando desconecte el cable del adaptador de CA del equipo, sujete el conector del cable (no el propio cable) y tire firmemente, pero con cuidado de no dañar el cable.

Rejilla de ventilación del ventilador del procesador: el equipo utiliza ventiladores internos para crear circulación de aire a través de las rejillas, lo que evita que el equipo se caliente excesivamente.

🔊 NOTA: El equipo enciende los ventiladores cuando alcanza cierta temperatura. El ruido de los ventiladores es normal y no indica ningún problema del equipo o de los ventiladores.

⚠ PRECAUCIÓN: No introduzca objetos, bloquee ni permita que el polvo se acumule en las rejillas de ventilación. No almacene el equipo en un entorno con poca ventilación, como un maletín cerrado, mientras esté en funcionamiento. La circulación restringida de aire podría dañar el equipo o provocar un incendio.

Vista inferior

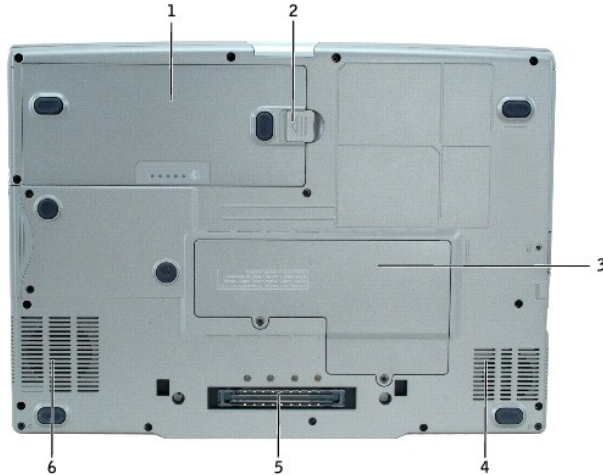

1	Batería	4	Rejilla de ventilación del ventilador del vídeo
2	Pasador de liberación del compartimento de baterías	5	Ranura para el dispositivo de acoplamiento
3	Cubierta de la minitarjeta PCI/módem/módulo DIMM	6	Rejilla de ventilación del ventilador del procesador

Batería: cuando tiene instalada una batería, puede utilizar el equipo sin conectarlo a una toma eléctrica. Consulte "[Uso de la batería](#)"

Pasador de liberación del compartimento de la batería: libera la batería. Consulte "[Uso de la batería](#)"

Cubierta de la minitarjeta PCI/módem/módulo DIMM: protege el compartimento que contiene el módem opcional, la minitarjeta PCI opcional y el módulo DIMM. Consulte "[Adición y sustitución de piezas](#)".

Rejilla de ventilación del ventilador del vídeo: el equipo utiliza un ventilador interno para crear circulación de aire a través de las rejillas, lo que evita que el equipo se caliente excesivamente.

Ranura para el dispositivo de acoplamiento: permite conectar el equipo a un dispositivo de acoplamiento. Si desea información adicional, consulte la documentación incluida con el dispositivo de acoplamiento.

⚠ PRECAUCIÓN: Su equipo dispone de la tecnología Undock & Go™ que le permite desacoplar el equipo sin entrar en el modo de espera. Puesto que es posible que el equipo no entre en modo de espera automáticamente cuando esté sin acoplar, asegúrese de que los valores del panel de control Opciones de energía no impidan que el equipo entre en modo de espera. Si cambia los valores del panel de control Opciones de energía para que impidan al equipo entrar en el modo de espera, evitará en gran medida que la batería se deteriore rápidamente o que el equipo se caliente en exceso.

Rejilla de ventilación del ventilador del procesador: el equipo utiliza un ventilador interno para crear circulación de aire a través de las rejillas, lo que evita que el equipo se caliente excesivamente.

[Regresar a la página de contenido](#)

[Regresar a la página de contenido](#)

Apéndice

Guía del usuario de Dell Precision™ Mobile Workstation M70

● [Aviso de productos de Macrovision](#)

Aviso de productos de Macrovision

Este producto incorpora tecnología de protección de copyright amparada por reclamaciones de método de ciertas patentes de EE.UU. y otros derechos de propiedad intelectual de Macrovision Corporation y otros propietarios. La utilización de la tecnología de protección de copyright debe estar autorizada por Macrovision Corporation y su finalidad es el uso doméstico y otros tipos de visualización con carácter limitado, a menos que Macrovision Corporation lo autorice expresamente. Se prohíbe la ingeniería inversa y el desensamblaje.

[Regresar a la página de contenido](#)

[Regresar a la página de contenido](#)

Formato de alerta estándar (ASF)

Guía del usuario de Dell Precision™ Mobile Workstation M70

Alert Standard Format (ASF) es un estándar de gestión de grupo de trabajo de administración distribuida (DMTF- Distributed Management Task Force) que especifica técnicas de alerta "previas al sistema operativo" o "sin el sistema operativo". El estándar se ha diseñado para generar mensajes de alerta en caso de que se produzcan condiciones de error en el sistema o en su seguridad mientras el sistema se encuentra en estado de espera o está apagado. ASF está destinado a sustituir a tecnologías de alerta previas que funcionan sin sistema operativo.

El equipo admite las siguientes alertas ASF y capacidades remotas:

Alerta	Descripción
Chassis Intrusion - Physical Security Violation/Chassis Intrusion - Physical Security Violation Event Cleared (Intrusión en el chasis - Infracción de seguridad física/Intrusión en el chasis - Evento de infracción de seguridad física borrado)	El dispositivo de acoplamiento se abrió y se comprometió la ranura PCI.
Failure to Boot to BIOS (Fallo al iniciar el BIOS)	El BIOS no completó la carga en el inicio.
System Password Violation (Intento de adivinación de la contraseña del sistema)	La contraseña del sistema no es válida (la alerta se produce después de 3 intentos fallidos).
Entity Presence (Presencia de una entidad)	Se han transmitido latidos periódicos a fin de comprobar la presencia del sistema.

Para obtener más información sobre la implementación ASF de Dell, consulte *ASF for Dell Portable Computers* y *ASF Administrator's Guide for Dell Portable Computers*, disponibles en el sitio web Dell Support, en la dirección support.dell.com.

[Regresar a la página de contenido](#)

[Regresar a la página de contenido](#)

Uso de la batería

Guía del usuario de Dell Precision™ Mobile Workstation M70

- [Rendimiento de la batería](#)
- [Comprobación de la carga de la batería](#)
- [Carga de la batería](#)
- [Extracción de la batería](#)
- [Instalación de la batería](#)
- [Almacenamiento de la batería](#)

Rendimiento de la batería

 **PRECAUCIÓN:** Antes de comenzar cualquiera de los procedimientos de esta sección, siga las instrucciones de seguridad que se encuentran en la *Guía de información del producto*.

 **NOTA:** Las baterías de los equipos portátiles sólo están cubiertas durante el primer año de validez de esta garantía limitada. Para obtener más información acerca de la garantía de Dell para su equipo, consulte la *Guía de información del producto* o el documento de garantía impreso que se envía con el equipo.

Para el rendimiento óptimo del equipo y para facilitar la conservación de la configuración del BIOS, utilice su equipo portátil Dell™ con la batería principal instalada en todo momento. Utilice una batería para ejecutar el equipo cuando no esté conectado a una toma de alimentación eléctrica. Se proporciona una batería en su compartimento correspondiente como equipamiento estándar.

 **NOTA:** La capacidad de la batería (el tiempo que puede mantener una carga) disminuye con el tiempo. En función de la frecuencia y las condiciones de uso de la batería, es posible que deba comprar una nueva batería durante la vida útil del equipo.

El tiempo de funcionamiento de la batería depende de las condiciones de funcionamiento. Para aumentar significativamente el tiempo de funcionamiento, puede instalar una segunda batería opcional en el compartimento para módulos.

La duración de la batería se reduce en gran medida si realiza, entre otras, las operaciones que se indican a continuación:

- 1 Usar unidades ópticas, como unidades de DVD o de CD
- 1 Usar dispositivos de comunicación inalámbrica, tarjetas PC o dispositivos USB
- 1 Usar una configuración de pantalla con mucho brillo, protectores de pantalla 3D u otros programas que consuman mucha energía como juegos 3D
- 1 Utilizar el equipo en el [modo de máximo rendimiento](#)

 **NOTA:** Se recomienda conectar el equipo a una toma de alimentación eléctrica mientras se escribe en un CD o DVD.

Es posible comprobar la [carga de la batería](#) antes de insertar dicha [batería](#) en el equipo. También se pueden establecer las opciones de administración de energía de modo que avisen cuando la [carga de la batería](#) esté baja.

 **PRECAUCIÓN:** El uso de baterías incompatibles puede aumentar el riesgo de incendio o explosión. Sustituya la batería únicamente por baterías de Dell. La batería de iones de litio está diseñada para funcionar con equipos Dell. No utilice una batería de otro equipo.

 **PRECAUCIÓN:** No tire las baterías con la basura doméstica. Cuando la batería ya no pueda cargarse, solicite información a una empresa local de gestión de residuos o al departamento responsable en materia de medio ambiente sobre el modo de desechar las baterías de iones de litio. Consulte el apartado "Cómo desechar las baterías" de la *Guía de información del producto*.

 **PRECAUCIÓN:** El uso incorrecto de la batería puede aumentar el riesgo de incendio o quemadura química. No perfore, incinere, desmonte o exponga la batería a temperaturas superiores a 65 °C (149 °F). Mantenga la batería fuera del alcance de los niños. Tenga mucho cuidado con las baterías dañadas o que goteen. Las baterías dañadas pueden gotear y causar lesiones personales o daños en el equipo.

Comprobación de la carga de la batería

El medidor de la batería Dell QuickSet, la ventana y el icono del medidor de energía de Microsoft® Windows® , el **medidor de carga de la batería**, el medidor de estado de la batería y la advertencia de batería baja proporcionan información sobre la carga de la batería.

Medidor de la batería Dell QuickSet



Si [Dell QuickSet](#) está instalado, presione <Fn><F3> para ver el Medidor de batería QuickSet.

La ventana **Medidor de batería** muestra el estado, el nivel y el tiempo total de carga de la batería del equipo.

 **NOTA:** Puede usar el dispositivo de acoplamiento para cargar una batería del equipo. Sin embargo, la batería de un dispositivo de acoplamiento no alimenta a éste o al equipo.

Además, cuando el equipo está conectado a un dispositivo de acoplamiento (acoplado), la ventana **Battery Meter** (Medidor de batería) incluye una ficha **Dock Battery** (Acoplar batería), que muestra el nivel de carga y el estado actual de la batería del dispositivo de acoplamiento.

Los iconos siguientes aparecen en la ventana **Medidor de batería**:

	El equipo o el dispositivo de acoplamiento se alimenta de la batería.
	El equipo está conectado a la alimentación de CA y la batería se está cargando.
	El equipo está conectado a la alimentación de CA y la batería está completamente cargada.

Para obtener más información sobre QuickSet, haga clic con el botón derecho en el icono  de la barra de tareas y haga clic en **Ayuda**.

Medidor de energía de Microsoft Windows

El medidor de energía de Windows indica la carga que le queda a la batería. Para consultar el medidor, haga doble clic en el icono  de la barra de tareas. Para obtener más información sobre la ficha **Power Meter** (Medidor de energía), consulte "[Administración de energía](#)".

Si el equipo está conectado a un enchufe eléctrico, aparecerá un icono .

Medidor de carga

Antes de [insertar una batería](#), pulse el botón de estado del medidor de carga de la batería para encender las luces de nivel de carga. Cada luz representa aproximadamente un 20 % de la carga total de la batería. Por ejemplo, si la batería tiene aun un 80 % de carga restante, habrá cuatro luces encendidas. Si no hay ninguna luz encendida, la batería está descargada.

Medidor de estado

El tiempo de funcionamiento de la batería se ve determinado en gran medida por el número de veces que se carga. Tras cientos de ciclos de carga y descarga, las baterías pierden parte de su capacidad de carga, o estado. Para comprobar el estado de la batería, mantenga pulsado el botón de estado del medidor de carga de esa batería durante al menos 3 segundos. Si no se ilumina ningún indicador, significa que la batería está en buenas condiciones y que mantiene más del 80 por ciento de su capacidad de carga original. Cada luz representa una degradación gradual. Si se iluminan cinco indicadores, significa que la batería conserva menos del 60 por ciento de su capacidad de carga, por lo que se debería considerar su sustitución. Consulte "[Especificaciones](#)" para obtener más información sobre la duración de la batería.

 **NOTA:** Si pulsa y mantiene pulsado el botón de estado situado en el medidor de carga de la batería durante al menos 3 segundos, los indicadores de nivel de carga se iluminarán primero para mostrar el estado de carga actual. A continuación pasarán a mostrar el estado donde representan la degradación en incrementos si está iluminado.

Advertencia de batería baja

 **AVISO:** Para evitar la pérdida o daño de los datos, tras una advertencia de batería baja guarde el trabajo inmediatamente. A continuación, conecte el equipo a una toma de alimentación eléctrica. También puede apagar el equipo e instalar una segunda batería en el compartimento para módulos. El modo de hibernación se activa de forma automática si la carga de la batería se agota por completo.

La advertencia de batería baja se produce cuando se ha agotado aproximadamente un 90 por ciento de la carga. El equipo emitirá un pitido, lo que indica que queda el tiempo mínimo de funcionamiento de la batería. Durante ese tiempo, por el altavoz se emitirán pitidos a intervalos periódicos. Si tiene instaladas dos baterías, la advertencia de batería baja indica que se ha agotado aproximadamente un 90 % de la carga combinada de ambas. El equipo entrará en el modo de hibernación cuando la carga de la batería se encuentre en un nivel peligrosamente bajo. Para obtener más información sobre advertencias de batería baja, véase "[Administración de energía](#)".

Carga de la batería

 **NOTA:** Con Dell™ ExpressCharge™, cuando el equipo se apaga, el adaptador de CA carga una batería totalmente descargada al 80% de su capacidad en una hora aproximadamente y al 100% en unas dos horas. El tiempo de carga aumenta con el equipo encendido. Puede dejar la batería en el equipo todo el tiempo que desee. Los circuitos internos de la batería impiden que se sobrecargue.

Cuando conecte el equipo a una toma de alimentación eléctrica o instale una batería mientras está conectado a una toma de alimentación eléctrica, comprobará la carga y la temperatura de la batería. Si es necesario, el adaptador de CA cargará la batería y mantendrá la carga.

Si la batería está caliente porque se ha estado usando en el equipo o porque ha permanecido en un ambiente donde la temperatura es elevada, puede ser que no se cargue cuando se conecte el equipo a una toma de alimentación eléctrica.

La batería está demasiado caliente para iniciar la recarga si el indicador luminoso  parpadea alternando entre el verde y el naranja. Desconecte el equipo de la toma de alimentación eléctrica y espere a que tanto éste como la batería se enfrien hasta alcanzar la temperatura ambiente. A continuación, conecte el equipo a una toma de alimentación eléctrica y continúe cargando la batería.

Para obtener más información sobre solución de problemas de la batería, consulte "[Problemas con la alimentación](#)".

Extracción de la batería

⚠ PRECAUCIÓN: Antes de realizar estos procedimientos, desconecte el módem del enchufe telefónico de pared.

🔧 NOTA: Para obtener más información acerca de la extracción de la segunda batería, consulte ["Uso del compartimento para módulos"](#).

1. Compruebe que el equipo está apagado y desconectado de una toma de alimentación eléctrica.
2. Si el equipo está conectado (acoplado) a un dispositivo de acoplamiento, desacóplelo. Si desea instrucciones, consulte la documentación incluida con el dispositivo de acoplamiento.
3. Deslice y sostenga el pasador de liberación del compartimento de la batería y, a continuación, extraiga la batería del compartimento.



Instalación de la batería

Asegúrese de que el equipo está apagado. Deslice la batería en el compartimento hasta que el pasador de liberación haga clic.

Para obtener más información acerca de la instalación de la segunda batería, consulte ["Uso del compartimento para módulos"](#).

Almacenamiento de la batería

Extraiga la batería cuando vaya a guardar el equipo durante un período largo. Las baterías se descargan durante los almacenamientos prolongados. Tras un largo período de almacenamiento, [recargue la batería](#) completamente antes de utilizarla.

[Regresar a la página de contenido](#)

[Regresar a la página de contenido](#)

Uso del compartimento para módulos

Guía del usuario de Dell Precision™ Mobile Workstation M70

- [Acerca del compartimento para módulos](#)
- [Acerca del tornillo de seguridad del dispositivo](#)
- [Extracción e instalación de dispositivos mientras el equipo está apagado](#)
- [Extracción e instalación de dispositivos mientras el equipo está encendido](#)

Acerca del compartimento para módulos

⚠ PRECAUCIÓN: Antes de comenzar cualquiera de los procedimientos de esta sección, siga las instrucciones de seguridad que se encuentran en la *Guía de información del producto*.

Puede instalar dispositivos como una unidad de disquete, una unidad óptica, una segunda batería o una segunda unidad de disco duro en el compartimento para módulos.

Acerca del tornillo de seguridad del dispositivo

🔧 NOTA: No tiene que instalar el tornillo de seguridad del dispositivo a menos que quiera evitar que el módulo se extraiga fácilmente.

El equipo Dell™ se suministra con una unidad de CD/DVD instalada en el compartimento para módulos y un tornillo de seguridad del dispositivo, que no está instalado en la unidad de CD/DVD sino que viene en otro paquete. Cuando instale un módulo en el compartimento, podrá instalar el tornillo de seguridad del dispositivo para evitar que el módulo se extraiga fácilmente.

Extracción del tornillo de seguridad del dispositivo

Si el tornillo de seguridad del dispositivo está instalado, tiene que extraer el tornillo para extraer el módulo del compartimento:

1. Guarde y cierre los archivos que estén abiertos, salga de todas las aplicaciones y apague el equipo.
2. Si el equipo está conectado (acoplado) a un dispositivo de acoplamiento, desacóplelo. Si desea instrucciones, consulte la documentación incluida con el dispositivo de acoplamiento.
3. Apague la pantalla y dé la vuelta al equipo.
4. Utilice un destornillador de estrella nº 1 para extraer el tornillo de seguridad del dispositivo de la parte inferior del equipo.

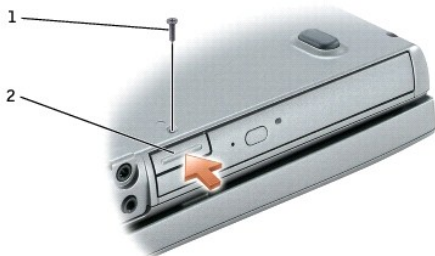

1	Tornillo de seguridad del dispositivo
2	Pasador de liberación del dispositivo

Extracción e instalación de dispositivos mientras el equipo está apagado

🔧 NOTA: Si el tornillo de seguridad del dispositivo no está instalado, puede extraer e instalar dispositivos mientras el equipo está encendido y conectado a un dispositivo de acoplamiento (acoplado).

➡ AVISO: Para evitar dañar los dispositivos, almacénelos en un lugar seguro y seco cuando no estén instalados en el equipo. Evite presionarlos o colocar objetos pesados encima de ellos.

1. Si el tornillo de seguridad del dispositivo está instalado, [extráigalo](#).
2. Presione el pasador de liberación del dispositivo.
3. Extraiga el dispositivo del compartimento para módulos.



4. Presione la batería dentro del compartimento hasta que haga clic.
5. Presione el pasador de liberación del dispositivo.

Extracción e instalación de dispositivos mientras el equipo está encendido

1. Antes de expulsar el dispositivo, haga doble clic en el icono **Quitar hardware con seguridad** de la barra de tareas, haga clic en el dispositivo que desea expulsar y en **Detener**.
 2. Si el tornillo de seguridad del dispositivo está instalado, [extráigalo](#).
- ⚠ **AVISO:** Para evitar dañar los dispositivos, almacénelos en un lugar seguro y seco cuando no estén instalados en el equipo. Evite presionarlos o colocar objetos pesados encima de ellos.
3. Presione el pasador de liberación del dispositivo.

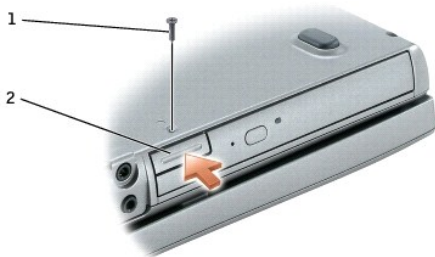

1	Tornillo de seguridad del dispositivo
2	Pasador de liberación del dispositivo

4. Extraiga el dispositivo del compartimento para módulos.



5. Presione la batería dentro del compartimento hasta que haga clic.
El sistema operativo reconocerá automáticamente el dispositivo.
6. Presione el pasador de liberación del dispositivo.
7. Si es necesario, introduzca la contraseña para desbloquear el equipo.

[Regresar a la página de contenido](#)

[Regresar a la página de contenido](#)

Uso de CD, DVD y otros dispositivos del compartimento para módulos

Guía del usuario de Dell Precision™ Mobile Workstation M70

- [Reproducción de un CD o DVD](#)
- [Ajuste del volumen](#)
- [Ajuste de la imagen](#)
- [Conexión del equipo a un TV o dispositivo de audio](#)

 **NOTA:** El CD denominado *Drivers and Utilities* (Controladores y utilidades) es opcional y es posible que no se entregue con todos los equipos.

Reproducción de un CD o DVD

- ➡ **AVISO:** No ejerza presión en la bandeja de la unidad de CD o DVD al abrirla o cerrarla. Mantenga la bandeja cerrada cuando no utilice la unidad.
- ➡ **AVISO:** No mueva el equipo mientras esté reproduciendo los CD o DVD.

1. Presione el botón de expulsión de la parte frontal de la unidad.
2. Saque la bandeja.



1	Eje
2	Botón de expulsión

3. Coloque el disco, con la etiqueta hacia arriba, en el centro de la bandeja y encaje el disco en el eje.

 **NOTA:** Si usa un módulo que se suministró con otro equipo, tendrá que instalar los controladores y el software necesarios para reproducir discos DVD o para escribir datos. Para obtener más información, consulte el CD *Drivers and Utilities* (Controladores y utilidades).

4. Vuelva a introducir la bandeja en la unidad.

Para formatear CD con el fin de almacenar datos, crear CD de música o copiar CD, consulte el software para CD que venía incluido con su equipo.

 **NOTA:** Asegúrese de cumplir todas las leyes de copyright cuando cree CD.

Ajuste del volumen

 **NOTA:** Cuando los altavoces estén silenciados, no oirá la reproducción del CD ni del DVD.

1. Haga clic en el botón **Inicio**, seleccione **Todos los programas** (o **Programas**)→ **Accesorios**→ **Entretenimiento** (o **Multimedia**) y, a continuación, haga clic en **Control de volumen**.
2. En la ventana **Control de volumen**, pulse sobre la barra de la columna del **Control de volumen** y arrastre hacia arriba o hacia abajo para aumentar o disminuir el volumen.

Para obtener más información sobre las opciones de control de volumen, haga clic en **Ayuda** en la ventana **Control de volumen**.

El **Medidor de volumen** muestra el nivel de volumen actual, incluido el silencio, en su equipo. Haga clic con el botón derecho en el icono  de la barra de tareas o presione los botones de control de volumen para activar o desactivar **Volume Meter** (Medidor de volumen) en la pantalla.

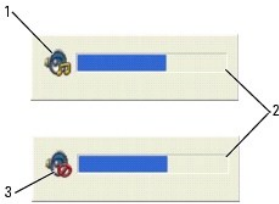

1	Icono de volumen
2	Medidor de volumen
3	Icono de silencio

Cuando está activado el medidor, ajuste el volumen mediante los botones de control de volumen o presionando las teclas siguientes:

- 1 Pulse <Fn><Re Pág> para subir el volumen.
- 1 Pulse <Fn><Av Pág> para bajar el volumen.
- 1 Pulse <Fn><Fin> para silenciar el volumen.

Para obtener más información sobre QuickSet, haga clic con el botón derecho en el icono  de la barra de tareas y haga clic en **Help** (Ayuda).

Ajuste de la imagen

Si aparece un mensaje de error donde se indica que la resolución y la intensidad de color actuales ocupan demasiada memoria y no permiten la reproducción del DVD, ajuste las propiedades de la pantalla:

Microsoft® Windows® XP

1. Haga clic en el botón **Inicio** y en **Panel de control**.
2. En **Elija una categoría**, haga clic en **Apariencia y temas**.
3. En **Elija una categoría**, haga clic en **Cambiar la resolución de pantalla**.
4. En la ventana **Propiedades de pantalla**, haga clic en la barra de **Resolución de pantalla** y arrástrela para cambiar la selección a **1024 por 768 píxeles**.
5. Pulse el menú desplegable que hay debajo de **Calidad del color** y, a continuación, pulse **Media (16 bits)**.
6. Haga clic en **Aceptar**.

Microsoft Windows 2000

1. Haga clic en el botón **Inicio**, elija **Configuración** y, a continuación, haga clic en **Panel de control**.
 2. Haga doble clic en el icono **Pantalla** y, a continuación, haga clic en la ficha **Configuración**.
 3. Haga clic en la barra de **Área de la pantalla** y arrástrela para cambiar la selección a **1024 por 768 píxeles**.
 4. Haga clic en el menú descendente **Calidad del color** y, a continuación, en **Color de alta densidad (16 bits)**.
 5. Pulse **Aplicar**.
 6. Pulse sobre **Aceptar** para guardar la configuración y cerrar la ventana.
-

Conexión del equipo a un TV o dispositivo de audio

NOTA: Los cables de audio y vídeo para conectar el equipo a una televisión u otro dispositivo de audio no se proporcionan con el equipo. Estos cables se pueden adquirir en la mayoría de las tiendas de componentes eléctricos. El cable del adaptador de audio digital y TV se puede comprar de Dell.

El equipo dispone de un conector para S-vídeo y salida de TV que, junto con el cable del adaptador de TV y audio digital (disponible en Dell), le permite conectar el equipo a una televisión y al dispositivo de audio estéreo. El cable del adaptador de audio digital y TV proporciona conectores para un cable S-vídeo, un cable de vídeo compuesto, y un cable de audio digital S/PDIF.

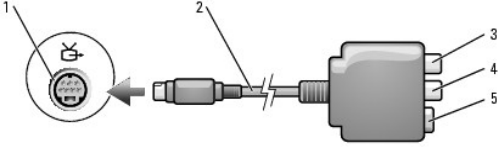

1	Conector para S-vídeo y salida de TV
2	Cable del adaptador de audio digital y TV
3	Conector de audio digital S/PDIF
4	Conector de entrada para vídeo compuesto
5	Conector para S-vídeo y salida de TV

Su televisión tiene un conector de entrada de S-vídeo o un conector de entrada de vídeo compuesto. Según el tipo de conector disponible en su televisor, puede utilizar un cable de S-vídeo o un cable de vídeo compuesto para conectar su equipo al televisor. En el caso de dispositivos de audio no compatibles con audio digital S/PDIF, puede utilizar el conector de audio que se encuentra en el lateral del equipo para conectar el equipo a su dispositivo de audio.

Se recomienda que conecte los cables de vídeo y audio al equipo según alguna de las combinaciones siguientes.

NOTA: Consulte los diagramas que encontrará al principio de cada subpartado para ayudarle a determinar qué método de conexión debe utilizar.

- 1 [S-vídeo y audio estándar](#)
- 1 [S-vídeo y audio digital S/PDIF](#)
- 1 [Vídeo compuesto y audio estándar](#)
- 1 [Vídeo compuesto y audio digital S/PDIF](#)

Cuando acabe de conectar el vídeo y los cables de audio entre el equipo y el TV, debe activar el equipo para trabajar con el TV. Consulte "[Activación de la configuración de pantalla de un TV en Microsoft® Windows® XP](#)" para asegurarse de que el equipo reconoce el televisor y funciona correctamente con él. Además, si utiliza audio digital S/PDIF, consulte la sección "[Activación de audio digital S/PDIF](#)".

S-vídeo y audio estándar

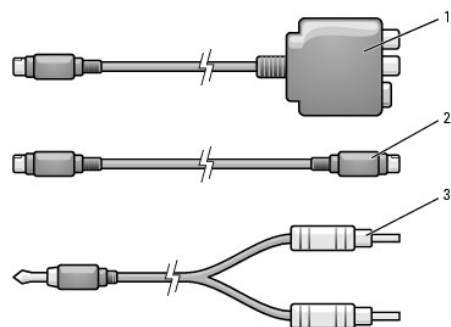
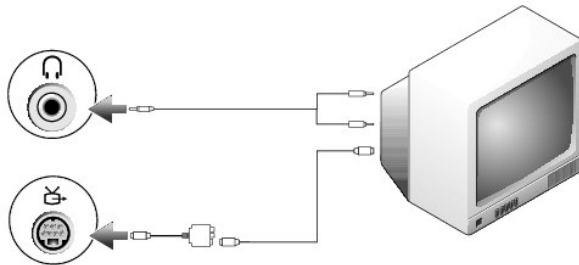

1	Cable del adaptador de audio digital y TV
2	Cable de S-vídeo
3	Cable de audio estándar

1. Apague el equipo y el televisor o el dispositivo de audio que desea conectar.

NOTA: Puede conectar un cable de S-vídeo directamente al conector para S-vídeo y salida de TV del equipo (sin el cable del adaptador de audio digital y TV) si su dispositivo de televisión o audio es compatible con S-vídeo, pero no admite audio digital S/PDIF.

2. Conecte el cable del adaptador de TV y audio digital al conector de S-vídeo para salida de TV del equipo.
3. Conecte un extremo del cable de S-vídeo al conector de entrada de S-vídeo en el cable del adaptador de audio digital y TV.

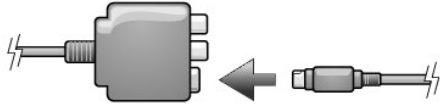

4. Conecte el otro extremo del cable de S-vídeo al conector de entrada de S-vídeo de la televisión.
5. Conecte el extremo del conector del cable de audio al conector de auriculares del equipo.
6. Conecte los dos conectores RCA situados en el otro extremo del cable de audio a los conectores de entrada de audio del televisor o de otro dispositivo de audio.
7. Encienda el televisor y los dispositivos de audio que haya conectado (si ha conectado alguno) y, a continuación, encienda el equipo.
8. Consulte "[Activación de la configuración de pantalla de un TV en Microsoft® Windows® XP](#)" para asegurarse de que el equipo reconoce el televisor y funciona correctamente con él.

S-vídeo y audio digital S/PDIF

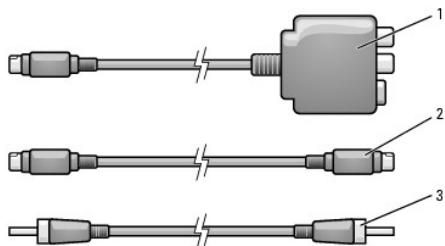
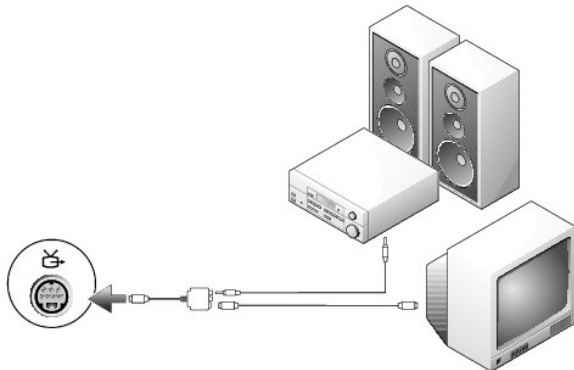

1	Cable del adaptador de audio digital y TV
2	Cable de S-vídeo
3	Cable de audio digital S/PDIF

1. Apague el equipo y el televisor o el dispositivo de audio que desea conectar.
2. Conecte el cable del adaptador de TV y audio digital al conector de S-vídeo para salida de TV del equipo.
3. Conecte un extremo del cable de S-vídeo al conector de entrada de S-vídeo en el cable del adaptador de audio digital y TV.

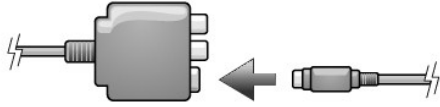

4. Conecte el otro extremo del cable de S-vídeo al conector de entrada de S-vídeo de la televisión.
5. Conecte un extremo del cable de audio digital S/PDIF al conector de audio digital en el cable del adaptador de TV y audio digital.

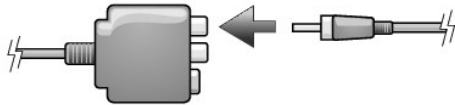

6. Conecte el otro extremo del cable de audio digital S/PDIF al conector de entrada de audio del televisor u otro dispositivo de audio.
7. Encienda el televisor y los dispositivos de audio que haya conectado (si ha conectado alguno) y, a continuación, encienda el equipo.
8. Consulte "[Activación de la configuración de pantalla de un TV en Microsoft® Windows® XP](#)" para asegurarse de que el equipo reconoce el televisor y funciona correctamente con él.

Vídeo compuesto y audio estándar

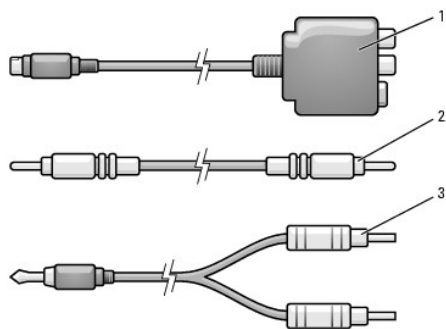
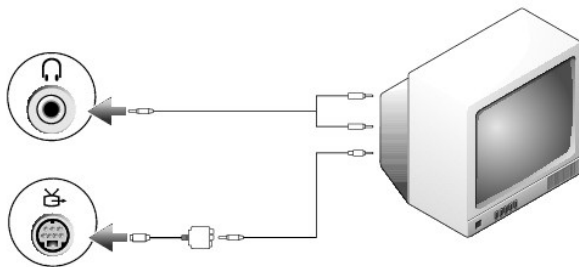

1	Cable del adaptador de audio digital y TV
2	Cable de vídeo compuesto
3	Cable de audio estándar

1. Apague el equipo y el televisor o el dispositivo de audio que desea conectar.
2. Conecte el cable del adaptador de TV y audio digital al conector de S-vídeo para salida de TV del equipo.

3. Conecte un extremo del cable de vídeo compuesto al conector de entrada de vídeo compuesto en el cable del adaptador de audio digital y TV.

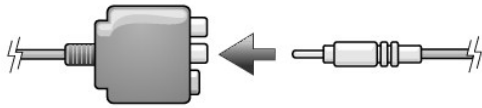

4. Conecte el otro extremo del cable de vídeo compuesto al conector de entrada de vídeo compuesto de la televisión.
5. Conecte el extremo del conector del cable de audio al conector de auriculares del equipo.
6. Conecte los dos conectores RCA situados en el otro extremo del cable de audio a los conectores de entrada de audio del televisor o de otro dispositivo de audio.
7. Encienda el televisor y los dispositivos de audio que haya conectado (si ha conectado alguno) y, a continuación, encienda el equipo.
8. Consulte "[Activación de la configuración de pantalla de un TV en Microsoft® Windows® XP](#)" para asegurarse de que el equipo reconoce el televisor y funciona correctamente con él.

Vídeo compuesto y audio digital S/PDIF

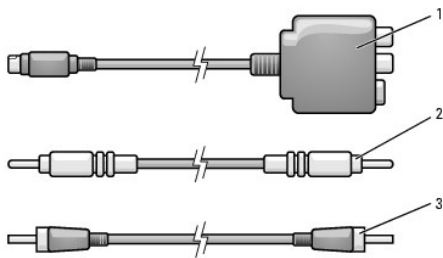
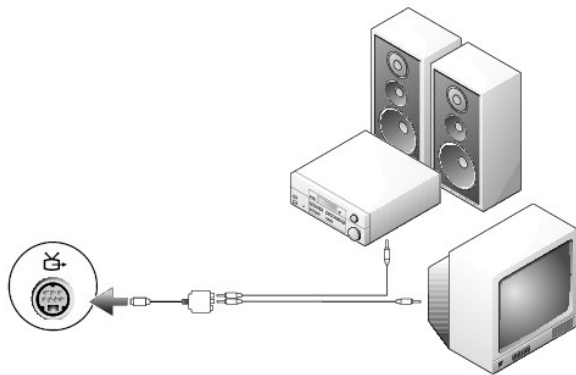

1	Cable del adaptador de audio digital y TV
2	Cable de vídeo compuesto
3	Cable de audio digital S/PDIF

1. Apague el equipo y el televisor o el dispositivo de audio que desea conectar.
2. Conecte el cable del adaptador de TV y audio digital al conector de S-vídeo para salida de TV del equipo.
3. Conecte un extremo del cable de vídeo compuesto al conector de entrada de vídeo compuesto en el cable del adaptador de audio digital y TV.

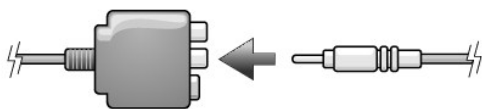

4. Conecte el otro extremo del cable de vídeo compuesto al conector de entrada de vídeo compuesto de la televisión.
5. Conecte un extremo del cable de audio digital S/PDIF al conector de audio S/PDIF en el cable del adaptador de audio digital y TV.

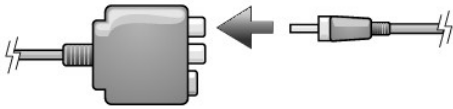

6. Conecte el otro extremo del cable de audio digital al conector de entrada S/PDIF del televisor u otro dispositivo de audio.
7. Encienda el televisor y los dispositivos de audio que haya conectado (si ha conectado alguno) y, a continuación, encienda el equipo.
8. Consulte "[Activación de la configuración de pantalla de un TV en Microsoft® Windows® XP](#)" para asegurarse de que el equipo reconoce el televisor y funciona correctamente con él.

Activación de audio digital S/PDIF

Si su equipo dispone de una unidad de DVD, puede activar el audio Dolby Digital 5.1 para la reproducción de DVD.

1. Haga doble clic en el icono **Cyberlink PowerDVD** del escritorio de Microsoft® Windows®.



2. Introduzca un DVD en la unidad de DVD.
Si el DVD inicia la reproducción, haga clic en el botón de detención.
3. Presione en el icono de la llave inglesa (propiedades).
4. Pulse sobre la ficha **Audio**.
5. Pulse en **Habilitar salida S/PDIF**.
6. Pulse **Aplicar**.
7. Haga clic en **Aceptar**.

Activación de S/PDIF en el controlador de audio de Windows

 **NOTA:** Al activar S/PDIF en Windows se desactiva el sonido del conector de auriculares.

1. Haga doble clic en el icono del altavoz del área de notificación de Windows.
2. Pulse sobre el menú **Opciones** y, a continuación, sobre **Controles avanzados**.
3. Pulse en **Avanzado**.
4. Pulse en **Habilitar S/PDIF**.
5. Pulse en **Cerrar**.
6. Haga clic en **Aceptar**.

Configuración del auricular Dolby

 **NOTA:** La función de auricular Dolby sólo está disponible si el equipo dispone de una unidad de DVD.

1. Haga doble clic en el icono **Intervideo Win DVD** en el escritorio de Windows.
2. Haga clic en el icono **Properties** (Propiedades).
3. Haga clic en la ficha **Dolby Headphone** (Auricular Dolby).
4. Haga clic en **Enable Dolby Headphone** (Activar auricular Dolby).

 **NOTA:** Sólo es posible ver las etiquetas de los iconos cuando se coloca el cursor sobre el icono.

5. Seleccione una de las cuatro opciones para establecer el nivel de efectos de sonido envolvente. La **Opción 1** es una opción estéreo base y las **Opciones 2, 3, y 4** son niveles de sonido envolvente.
6. Haga clic en **Apply** (Aplicar) y, a continuación, en **OK** (Aceptar) para cerrar la ventana **Properties** (Propiedades) de **WinDVD**.
7. Pulse sobre **Exit** (Salir).

Activación de la configuración de pantalla de un TV en Microsoft® Windows® XP

Su equipo puede tener una tarjeta controladora de vídeo ATI o una tarjeta controladora de vídeo NVIDIA. Consulte el subpartado siguiente que corresponda a la controladora de vídeo instalada en su equipo.

Tarjeta controladora de vídeo ATI

 **NOTA:** Asegúrese de que ha conectado correctamente el televisor antes de activar la configuración de la pantalla.

1. Haga clic en el botón **Inicio** y en **Panel de control**.
2. Haga clic en **Apariencia y temas**.
3. En **o elija un icono del Panel de control**, haga clic en **Pantalla**.
4. Haga clic en la ficha **Configuración** y después haga clic en **Avanzado**.
5. Pulse la ficha **Pantallas**.
6. Haga clic en la esquina superior izquierda del botón **TV** para activar el televisor.
7. Haga clic en **Aceptar**.

Tarjeta controladora de vídeo NVIDIA

 **NOTA:** Asegúrese de que ha conectado correctamente el televisor antes de activar la configuración de la pantalla.

1. Haga clic en el botón **Inicio** y en **Panel de control**.
2. Haga clic en **Apariencia y temas**.
3. En **o elija un icono del Panel de control**, haga clic en **Pantalla**.
4. Haga clic en la ficha **Configuración** y después haga clic en **Avanzado**.
5. Haga clic en la ficha **Nvidia GeForce**.
6. En el lado izquierdo del menú, haga clic en **nView Display Mode** (Modo de visualización nVer).
7. Haga clic en **Clonar** para activar la televisión.
8. Pulse **Aplicar**.
9. Haga clic en **Aceptar** para confirmar la modificación de esta configuración.

10. Pulse **Sí** para conservar la nueva configuración.

11. Haga clic en **Aceptar**.

[Regresar a la página de contenido](#)

[Regresar a la página de contenido](#)

Limpieza del equipo

Guía del usuario de Dell Precision™ Mobile Workstation M70

⚠ PRECAUCIÓN: Antes de comenzar cualquiera de los procedimientos de esta sección, siga las instrucciones de seguridad que se encuentran en la *Guía de información del producto*.

Equipo, teclado y pantalla

⚠ PRECAUCIÓN: Antes de limpiar el equipo, desenchúfelo de la toma de alimentación eléctrica y retire cualquier batería instalada. Limpie el equipo con un paño suave humedecido con agua. No utilice limpiadores en aerosol o líquidos, que podrían contener sustancias inflamables.

1 Utilice un contenedor de aire comprimido para eliminar con cuidado el polvo de las ranuras y los orificios del equipo y de las teclas del teclado.

ⓘ AVISO: Para no dañar el equipo ni la pantalla, no rocíe ésta directamente con un producto de limpieza. Utilice sólo productos diseñados específicamente para limpiar pantallas LCD y siga las instrucciones que se incluyen con el producto.

1 Humedezca un paño suave sin pelusa con agua o un producto para limpiar pantallas LCD y límpiela.

1 Humedezca un paño suave sin pelusa con agua y limpie el equipo y el teclado. No permita que se filtre agua del paño entre la superficie táctil y el soporte que la rodea.

Superficie táctil

1. Apague el equipo, desconecte los dispositivos que tenga acoplados y desconéctelos de los enchufes eléctricos.

2. Extraiga las baterías instaladas.

3. Humedezca un paño suave y sin pelusa con agua y páselo suavemente por la superficie de la superficie táctil. No permita que se filtre agua del paño entre la superficie táctil y el soporte que la rodea.

Unidad de disco flexible

ⓘ AVISO: No limpie los cabezales de las unidades con un bastoncillo de algodón. Puede desalinearse accidentalmente los cabezales y provocar que la unidad deje de funcionar.

Limpie la unidad utilizando un estuche de limpieza de venta en establecimientos comerciales. Estos estuches incluyen discos tratados previamente para eliminar los contaminantes que se acumulan con el funcionamiento normal.

CD y DVD

ⓘ AVISO: Utilice siempre aire comprimido para limpiar la lente de la unidad de CD/DVD y siga las instrucciones que se incluyen con el dispositivo de aire comprimido. No toque nunca la lente de la unidad.

Si observa algún problema, como saltos, en la calidad de reproducción de los CD o DVD, límpielos.

1. Sujete el disco por su borde exterior. También puede tocar el borde interior del orificio central.

ⓘ AVISO: Para evitar que se dañe la superficie, no limpie con un movimiento circular alrededor del disco.

2. Con un paño suave y sin pelusa, frote suavemente la parte inferior del disco (la cara sin etiqueta) en línea recta, desde el centro al borde exterior.

Para la suciedad difícil de eliminar, pruebe con agua o una solución diluida de agua y jabón suave. También puede adquirir productos comerciales para la limpieza de discos que proporcionan cierta protección contra el polvo, las huellas dactilares y los arañazos. Los productos de limpieza para los CD sirven perfectamente para los DVD.

[Regresar a la página de contenido](#)

[Regresar a la página de contenido](#)

Uso de Dell Diagnostics

Guía del usuario de Dell Precision™ Mobile Workstation M70

Dell Diagnostics

 **PRECAUCIÓN:** Antes de comenzar cualquiera de los procedimientos de esta sección, siga las instrucciones de seguridad que se encuentran en la *Guía de información del producto*.

Cuándo utilizar los Dell Diagnostics

Si tiene problemas con el equipo, realice las comprobaciones del apartado "[Bloqueos y problemas de software](#)" y ejecute Dell Diagnostics antes de ponerse en contacto con Dell para obtener asistencia técnica.

Se recomienda imprimir estos procesos antes de empezar.

 **AVISO:** Los Dell Diagnostics funcionan sólo en equipos Dell.

 **NOTA:** El CD denominado *Drivers and Utilities* (Controladores y utilidades) es opcional y es posible que no se entregue con el equipo.

Inicie los Dell Diagnostics desde la unidad de disco duro o desde el CD *Drivers and Utilities* (Controladores y utilidades) (también denominado *ResourceCD*).

Inicio de los Dell Diagnostics desde la unidad de disco duro

Los Dell Diagnostics están situados en una partición oculta para la utilidad de diagnóstico (Diagnostic) de la unidad de disco duro.

 **NOTA:** Si el equipo no muestra ninguna imagen en la pantalla, póngase en contacto con Dell.

1. Apague el equipo.
2. Si el equipo está conectado (acoplado) a un dispositivo de acoplamiento, desacóplelo. Si desea instrucciones, consulte la documentación incluida con el dispositivo de acoplamiento.
3. Conecte el equipo a una toma eléctrica.
4. Los diagnósticos se pueden invocar de uno de los dos modos siguientes:
 - a. Encienda el equipo. Cuando aparezca el logotipo de DELL™, presione <F12> inmediatamente. Seleccione Diagnostics (Diagnósticos) del menú de inicio y pulse <Intro>.

 **NOTA:** Si no pulsa esa tecla inmediatamente, aparecerá el logotipo del sistema operativo; espere hasta que aparezca el escritorio de Microsoft® Windows®. A continuación, apague el equipo y vuelva a intentarlo.

- b. Pulse y mantenga pulsada la tecla <Fn> mientras se enciende el sistema.

 **NOTA:** Si ve un mensaje que indica que no se ha encontrado ninguna partición de utilidad de diagnósticos, ejecute Dell Diagnostics desde el CD *Drivers and Utilities* (Controladores y utilidades).

El equipo ejecutará la evaluación del sistema previa al inicio, una serie de pruebas iniciales de la tarjeta del sistema, el teclado, la unidad de disco duro y la pantalla.

- 1 Durante la evaluación, responda a las preguntas que puedan formularse.
- 1 Si se detecta un fallo, el equipo se detiene y emite sonidos. Para detener la evaluación y reiniciar el equipo, pulse <n>; para continuar con la prueba siguiente, pulse <y>; para volver a probar el componente que falló, pulse <r>.
- 1 Si se detectan fallos durante la evaluación del sistema antes de la inicialización, anote los códigos de error y póngase en contacto con Dell.

Si la evaluación del sistema previa al inicio se realiza correctamente, aparecerá el mensaje *Booting Dell Diagnostic Utility Partition* (Iniciando la partición para la utilidad de diagnóstico de Dell). Press any key to continue (Pulse cualquier tecla para continuar).

5. Pulse cualquier tecla para iniciar los Dell Diagnostics desde la partición de la utilidad de diagnósticos del disco duro.

Inicio de los Dell Diagnostics desde el CD Drivers and Utilities (Controladores y utilidades)

1. Inserte el CD *Drivers and Utilities*.
2. Apague y reinicie el equipo.

Cuando aparezca el logotipo de DELL, pulse <F12> inmediatamente.

Si espera demasiado y aparece el logotipo de Windows, siga esperando hasta que vea el escritorio de Windows. A continuación, apague el equipo y vuelva a intentarlo.

 **NOTA:** Los pasos siguientes modifican la secuencia de arranque sólo por una vez. La próxima vez que inicie el equipo, éste lo hará según los dispositivos especificados en la configuración del sistema.

3. Cuando aparezca la lista de dispositivos de inicio, resalte **CD/DVD/CD-RW Drive** (Unidad de CD/DVD/CD-RW) y pulse <Intro>.
4. Seleccione la opción **CD/DVD/CD-RW Drive** (Unidad de CD/DVD/CD-RW) en el menú de inicio del CD.
5. En el menú que aparece, seleccione la opción **Boot from CD-ROM** (Iniciar desde CD-ROM).
6. Escriba **1** para abrir el menú *ResourceCD* (CD de recursos).
7. Escriba **2** para iniciar los Dell Diagnostics.
8. Seleccione **Run the 32 Bit Dell Diagnostics** (Ejecutar los Dell Diagnostics de 32 bits) de la lista numerada. Si aparecen varias versiones, seleccione la más apropiada para su plataforma.
9. Cuando aparezca el **Main Menu** (Menú principal) de Dell Diagnostics, seleccione la prueba que desea ejecutar.

Menú principal de Dell Diagnostics

1. Una vez se hayan cargado los Dell Diagnostics y aparezca la pantalla **Main Menu** (Menú principal), haga clic en el botón de la opción que desea.

Opción	Función
Express Test (Prueba rápida)	Realiza una prueba rápida de los dispositivos. Esta prueba suele tardar de 10 a 20 minutos y no requiere ninguna acción por parte del usuario. Ejecute primero Express Test (Prueba rápida) para incrementar la posibilidad de rastrear el problema rápidamente.
Extended Test (Prueba extendida)	Realiza una prueba completa de los dispositivos. Esta prueba suele durar 1 hora o más y requiere que responda a unas preguntas periódicamente.
Custom Test (Prueba personalizada)	Prueba un dispositivo específico. Puede personalizar las pruebas que desee ejecutar.
Symptom Tree (Árbol de síntomas)	Hace una lista de los síntomas más habituales que se pueden encontrar y le permite seleccionar una prueba basándose en el síntoma del problema que usted tiene.

2. Si se produce un problema durante una prueba, aparecerá un mensaje con un código de error y una descripción del problema. Anote el código de error y la descripción del problema, y siga las instrucciones que se muestran en la pantalla.

Si no puede resolver la condición del error, póngase en contacto con Dell.

 **NOTA:** La Etiqueta de servicio del equipo se encuentra en la parte superior de cada pantalla de prueba. Si se pone en contacto con Dell, el servicio de asistencia técnica le pedirá su etiqueta de servicio.

3. Si ejecuta una prueba desde la opción **Custom Test** (Prueba personalizada) o **Symptom Tree** (Árbol de síntomas), haga clic en la ficha correspondiente que se describe en la tabla siguiente para obtener más información.

Ficha	Función
Results (Resultado)	Muestra el resultado de la prueba y las condiciones de error encontradas.
Errors (Errores)	Muestra las condiciones de error encontradas, los códigos de error y la descripción del problema.
Help (Ayuda)	Describe la prueba y puede indicar los requisitos para ejecutarla.
Configuration (Configuración)	Muestra la configuración de hardware del dispositivo seleccionado. Dell Diagnostics obtiene la información de configuración de todos los dispositivos a partir de la configuración del sistema, la memoria y varias pruebas internas, y la muestra en la lista de dispositivos del panel izquierdo de la pantalla. La lista de dispositivos puede que no muestre los nombres de todos los componentes instalados en el equipo o de todos los dispositivos conectados al equipo.
Parameters (Parámetros)	Permite personalizar la prueba cambiando su configuración.

4. Cuando finalicen las pruebas, si está ejecutando los Dell Diagnostics desde el **CD Drivers and Utilities** (Controladores y utilidades), extráigalo.
5. Cuando las pruebas hayan terminado, cierre la pantalla de la prueba para volver a la pantalla **Main Menu** (Menú principal). Para salir de los Dell Diagnostics y reiniciar el equipo, cierre la pantalla **Main Menu** (Menú principal).

[Regresar a la página de contenido](#)

[Regresar a la página de contenido](#)

Uso de la pantalla

Guía del usuario de Dell Precision™ Mobile Workstation M70

- [Ajuste del brillo](#)
- [Cambio de la imagen de vídeo](#)
- [Configuración de la resolución de la pantalla](#)
- [Modo de pantalla independiente dual](#)
- [Modo de pantalla de escritorio grande](#)
- [Cambio entre pantallas principales y secundarias](#)

Ajuste del brillo

Cuando el equipo Dell™ está funcionando con batería, es posible ahorrar energía si el control de brillo se ajusta al valor más bajo que resulte cómodo pulsando <Fn> y las flechas de dirección arriba/abajo del teclado.

En Medidor de brillo de Dell QuickSet se muestra la configuración de brillo actual para la pantalla. Haga clic con el botón derecho del ratón en el icono  de la barra de tareas para habilitar o deshabilitar Medidor de brillo en la pantalla.



- 📌 **NOTA:** De manera predeterminada, Brightness Meter (Medidor de brillo) aparece en la parte inferior derecha de la pantalla. Puede hacer clic en el medidor y arrastrarlo a una nueva posición y, el medidor aparecerá posteriormente siempre en la nueva posición.
- 📌 **NOTA:** Las combinaciones de tecla para control del brillo sólo afectan a la pantalla del equipo portátil, no a los monitores que conecte al mismo o al dispositivo de acoplamiento. Si el equipo está conectado a un monitor externo e intenta cambiar el nivel de brillo, aparecerá Brightness Meter (Medidor de brillo), pero no cambiará el nivel de brillo del monitor.

Puede activar o desactivar Brightness Meter (Medidor de brillo) desde el menú de la barra de tareas QuickSet. Cuando el medidor esté habilitado, pulse las teclas siguientes para ajustar el brillo:

1. Pulse <Fn> y la tecla de flecha hacia arriba para aumentar el brillo únicamente en la pantalla integrada (no en un monitor externo).
1. Pulse <Fn> y la tecla de flecha hacia abajo para reducir el brillo únicamente en la pantalla integrada (no en un monitor externo).

Para obtener más información sobre QuickSet, haga clic con el botón derecho en el icono  de la barra de tareas y haga clic en **Help** (Ayuda).

Cambio de la imagen de vídeo

Cuando encienda el equipo con un dispositivo externo (como un monitor externo o un proyector) conectado y encendido, la imagen puede aparecer en la pantalla del equipo o en el dispositivo externo.

Pulse <Fn><F8> para hacer pasar la imagen de vídeo sólo a la pantalla, sólo al dispositivo externo o a la pantalla y al dispositivo externo simultáneamente.

Configuración de la resolución de pantalla

Para mostrar un programa a una resolución específica, tanto el controlador de vídeo como la pantalla deben ser compatibles con el programa y los controladores de vídeo necesarios deben estar instalados.

Antes de cambiar alguno de los ajustes de pantalla predeterminados, tome nota de la configuración original para futuras consultas.

- 📌 **NOTA:** Use únicamente los controladores de vídeo instalados por Dell, que han sido diseñados para ofrecer el mejor rendimiento con el sistema operativo instalado por Dell.

Si selecciona una resolución o una gama de colores mayor que la admitida por la pantalla, la configuración se ajusta automáticamente al valor más cercano posible.

Microsoft® Windows® XP

1. Haga clic en el botón **Inicio** y en **Panel de control**.
2. En **Elija una categoría**, haga clic en **Apariencia y temas**.

3. En **Elija una tarea...**, haga clic en el área que desea cambiar o en **o elija un icono del Panel de control**, haga clic en **Pantalla**.
4. Pruebe valores diferentes en **Calidad del color** y **Resolución de pantalla**.

Microsoft Windows 2000

1. Haga clic en el botón **Inicio**, elija **Configuración** y, a continuación, haga clic en **Panel de control**.
2. Haga doble clic en el icono **Pantalla** y, a continuación, haga clic en la ficha **Configuración**.
3. Pruebe valores diferentes en **Colores** y **Área de pantalla**.

 **NOTA:** A medida que aumente la resolución, los iconos y el texto aparecerán más pequeños en la pantalla.

Si el valor de la resolución de vídeo es mayor de lo que admite la pantalla, el equipo entrará en el modo panorámico. En el modo panorámico la pantalla no se puede mostrar por completo. Por ejemplo, podría no verse la barra de tareas que normalmente aparece en la parte inferior del escritorio. Para ver el resto de la pantalla, use la superficie táctil o la palanca de seguimiento para obtener panorámicas de las partes superior, inferior, izquierda y derecha.

 **AVISO:** Puede dañar el monitor externo si utiliza una frecuencia de actualización no admitida. Antes de ajustar la frecuencia de actualización en un monitor externo, consulte la guía del usuario del monitor.

Modo de pantalla dual independiente

Puede conectar un monitor o un proyector externo al equipo y utilizarlo como extensión de la pantalla (conocido como modo de "pantalla dual independiente" o "escritorio extendido"). Este modo permite utilizar ambas pantallas independientemente y arrastrar objetos de una pantalla a la otra, duplicando la cantidad de espacio de trabajo que se puede mostrar.

En Microsoft Windows XP

1. Conecte el monitor, TV o proyector externo al equipo.
2. Abra el Panel de control y haga doble clic en el icono **Pantalla**.
3. En la ventana **Mostrar propiedades**, haga clic en la ficha **Configuración**.

 **NOTA:** Si selecciona una resolución o una paleta de colores mayor que la admitida por la pantalla, la configuración se ajusta automáticamente al valor más cercano posible. Para obtener más información, consulte la documentación del sistema operativo.

4. Haga clic en el icono del monitor 2, active la casilla de verificación **Extender el escritorio de Windows...** y haga clic en **Aplicar**.
5. Cambie **Área de pantalla** al tamaño apropiado para ambas pantallas, y haga clic en **Aplicar**.
6. Si le piden que reinicie el equipo, haga clic en **Apply the new color setting without restarting** (Aplicar la nueva configuración de color sin reiniciar) y en **Aceptar**.
7. Si se le pide, haga clic en **Aceptar** para cambiar el tamaño del escritorio.
8. Si se le pide, haga clic en **Sí** para conservar la configuración.
9. Haga clic en **Aceptar** para cerrar la ventana **Propiedades de pantalla**.

Para desactivar el modo de pantalla dual independiente:

1. Haga clic en la ficha **Configuración** de la ventana **Propiedades de pantalla**.
2. Haga clic en el icono del monitor 2, desactive la casilla de verificación **Extender el escritorio de Windows...** y haga clic en **Aplicar**.

Si es necesario, pulse <Fn><F8> para devolver la imagen de la pantalla a la pantalla del equipo.

Microsoft Windows 2000

 **NOTA:** Es posible que este software no esté disponible en determinados países.

El sistema operativo Windows 2000 no admite originalmente el modo de pantalla dual independiente (escritorio extendido) en su equipo.

Modo de pantalla de escritorio grande

Con algunos sistemas operativos, puede conectar un monitor externo o proyector al equipo para ampliar su espacio de trabajo (modo de *visualización de escritorio grande*). Este modo le permite ver un documento grande en dos pantallas como si fueran una pantalla grande. La barra de tareas se ejecuta de manera ininterrumpida en las dos pantallas. Puede configurar los dos monitores de manera vertical u horizontal.

Windows 2000

 **NOTA:** El sistema operativo Windows XP y algunos sistemas operativos Windows 2000 no admiten el modo de pantalla de escritorio grande. Si desea más información, consulte la documentación incluida con la tarjeta de vídeo.

Para activar el modo de escritorio grande en dos pantallas externas que se conectan a los conectores VGA o DVI en el dispositivo de acoplamiento, el equipo debe estar conectado al dispositivo de acoplamiento y la pantalla del equipo portátil debe estar cerrada. Para activar el modo de escritorio grande en la pantalla del equipo portátil y en una pantalla externa, conecte la pantalla externa al equipo portátil o al dispositivo de acoplamiento, y mantenga la pantalla del equipo portátil abierta.

1. Conecte el monitor externo, TV o proyector al equipo o dispositivo de acoplamiento.
2. Abra el **Panel de control** y haga doble clic en el icono **Pantalla**.
3. En la ventana **Propiedades de la pantalla**, haga clic en la ficha **Configuración**.
4. Pulse <Fn><F8> hasta que la pantalla que desee utilizar como pantalla principal (en el extremo izquierdo o extremo superior) se establezca como la pantalla principal.
5. Pulse en la ficha **Avanzadas**.
6. En la pantalla siguiente, haga clic en la ficha ATI Displays (Pantallas ATI) que muestra diferentes opciones de pantalla.

 **NOTA:** Es posible que sea necesario probar diferentes valores en función de su configuración de pantalla.

7. Haga clic en los indicadores rojo (apagado) y verde (encendido) en las esquinas superiores izquierdas hasta que las dos pantallas que desee utilizar aparezcan en verde. Ahora las dos pantallas deberían estar activas en modo espejo (o de exploración simultánea).
8. Pulse la flecha derecha o el botón de la flecha hacia abajo del teclado para especificar una configuración de pantalla horizontal o vertical, y haga clic en **Aplicar**.

Cambio entre pantallas principales y secundarias

En Microsoft Windows XP

Para cambiar la designación de la pantalla principal y la secundaria (por ejemplo, para usar un monitor externo como la pantalla principal después del acoplamiento):

1. Haga clic en el botón **Inicio** y después en **Configuración**.
2. Seleccione **Panel de control** y haga clic en **Pantalla**.
3. En **Elija una categoría**, haga clic en **Apariencia y temas**.
4. En **Elegir una tarea...**, haga clic en el área que desea cambiar o en **o elija un icono del Panel de control**, haga clic en **Pantalla**.
5. Haga clic en la ficha **Configuración**→ **Avanzada**→ ficha **Pantallas**.

Si desea información adicional, consulte la documentación incluida con la tarjeta de vídeo.

Microsoft Windows 2000

Para intercambiar las designaciones de pantalla principal y secundaria (por ejemplo, utilizar el monitor externo como la pantalla principal después del acoplamiento), abra el Panel de control, haga clic en el icono **Pantalla**→ ficha **Configuración**→ **Opciones avanzadas**→ ficha **Displays** (Pantallas). Si desea información adicional, consulte la documentación incluida con la tarjeta de vídeo.

[Regresar a la página de contenido](#)

[Regresar a la página de contenido](#)

Reinstalación de software

Guía del usuario de Dell Precision™ Mobile Workstation M70

- [Controladores](#)
 - [Cómo resolver incompatibilidades de software y hardware](#)
 - [Uso de la función Restaurar sistema de Microsoft® Windows®](#)
 - [Reinstalación de Microsoft® Windows® XP](#)
-

Controladores

¿Qué es un controlador?

Un controlador es un programa que controla un dispositivo, como por ejemplo una impresora, un ratón o un teclado. Todos los dispositivos necesitan un controlador.

Un controlador actúa como traductor entre el dispositivo y los programas que lo utilizan. Cada dispositivo posee un conjunto propio de comandos especializados que sólo su controlador puede reconocer.

Dell suministra el equipo con los controladores necesarios ya instalados; no se precisa ninguna otra instalación ni configuración.

Muchos controladores, como los de teclado, vienen incluidos en el sistema operativo Microsoft® Windows®. Deberá instalar controladores en los casos siguientes:

- 1 Actualiza el sistema operativo.
- 1 Vuelve a instalar el sistema operativo.
- 1 Conecta o instala un dispositivo nuevo.

Identificación de controladores

Si experimenta un problema con cualquier dispositivo, determine si el controlador es el origen del problema y, si es necesario, actualícelo.

Windows XP

1. Haga clic en el botón **Inicio** y, a continuación, en **Panel de control**.
2. En **Elegir una categoría** haga clic en **Rendimiento y mantenimiento**.
3. Haga clic en **Sistema**.
4. En la ventana **Propiedades del sistema**, haga clic en la ficha **Hardware**.
5. Haga clic en **Administrador de dispositivos**.
6. Desplácese por la lista para ver si algún dispositivo presenta un signo de exclamación (un círculo amarillo con el signo [!]) en el icono del dispositivo.
Si aparece un signo de exclamación junto al nombre del dispositivo, deberá volver a instalar el controlador o instalar uno nuevo.

Reinstalación de controladores y utilidades

- ➡ **AVISO:** El sitio Web de Dell Support, support.dell.com, y el CD Drivers and Utilities (Controladores y utilidades) proporcionan controladores aprobados para los equipos Dell™. Si instala controladores obtenidos de otras fuentes, puede que el equipo no funcione correctamente.
- 📄 **NOTA:** El CD denominado Drivers and Utilities (Controladores y utilidades) es opcional y es posible que no se entregue con todos los equipos.

Uso de la función Volver al controlador anterior de dispositivo de Windows XP

Si instala un nuevo dispositivo que hace que el sistema esté inestable, puede usar la función **Deshacer controlador de dispositivos** de Windows XP para sustituir el nuevo controlador del dispositivo por la versión del controlador del dispositivo instalada anteriormente. Si no puede volver a instalar el controlador anterior mediante dicha función, utilice **Restaurar sistema** para intentar devolver el sistema operativo al estado de funcionamiento que tenía antes de instalar el controlador de dispositivos nuevo. Para usar la función **Volver al controlador anterior de dispositivos**:

1. Haga clic en el botón **Inicio** y, a continuación, haga clic con el botón derecho del ratón en **Mi PC**.
2. Haga clic en **Propiedades**.
3. Haga clic en la ficha **Hardware** y en **Administrador de dispositivos**.
4. En la ventana **Administrador de dispositivos**, pulse con el botón derecho en el dispositivo para el que se instaló el nuevo driver y, a continuación, pulse en **Propiedades**.
5. Haga clic en la ficha **Controladores**.
6. Haga clic en **Desinstalar controlador**.

Uso del CD Drivers and Utilities (Controladores y utilidades)

Si las funciones de desinstalación del controlador de dispositivo o la función [Restaurar sistema](#) no resuelven el problema, reinstale el controlador desde el CD *Drivers and Utilities* (Controladores y utilidades), denominado también ResourceCD (CD de recursos).

 **NOTA:** El CD Drivers and Utilities (Controladores y utilidades) puede contener controladores para sistemas operativos diferentes al de su equipo. Asegúrese de que está instalando el software adecuado para el sistema operativo.

 **NOTA:** El CD denominado Drivers and Utilities (Controladores y utilidades) es opcional y es posible que no se entregue con todos los equipos.

1. Guarde y cierre los archivos que tenga abiertos y salga de todos los programas.
2. Inserte el CD *Drivers and Utilities* (Controladores y utilidades).

En la mayoría de los casos, el CD se inicia automáticamente. Si no es así, inicie el Explorador de Windows, haga clic en el directorio de la unidad de CD para ver el contenido del CD y haga doble clic en el archivo **autorcd.exe**. La primera vez que ejecute el CD podría pedírsele que instale archivos de configuración. Haga clic en **Aceptar** y siga las instrucciones que aparecen en la pantalla para continuar.

3. En el menú descendente **Idioma** de la barra de herramientas, seleccione el idioma que desee para el controlador o la utilidad (si está disponible). Aparecerá una pantalla de bienvenida.
4. Haga clic en **Siguiente**.

El CD examinará automáticamente el hardware para detectar las utilidades y los controladores que se usan en el equipo.

5. Después de que el CD complete la exploración del hardware, también puede buscar otros controladores y utilidades. En **Criterio de búsqueda**, seleccione las categorías correspondientes en los menús descendentes **Modelo del sistema**, **Sistema operativo** y **Tema**.

Aparecerá un enlace o varios para los controladores o utilidades específicos que se utilizan en el equipo.

6. Haga clic en el enlace a un controlador o utilidad específicos para ver información sobre el controlador o utilidad que desea instalar.

7. Haga clic en el botón **Instalar** (si está) para empezar a instalar el controlador o la utilidad. En la pantalla de bienvenida, siga los mensajes que aparecen en pantalla para completar la instalación.

Si no existe el botón **Instalar**, la instalación automática no es una opción. Para obtener instrucciones para la instalación, consulte las instrucciones correspondientes en las subsecciones siguientes o haga clic en **Extraer**, siga las instrucciones de extracción y, a continuación, lea el archivo **readme**.

Si se le indica que vaya a los archivos del controlador, haga clic en el directorio CD de la ventana de información del controlador para mostrar los archivos relacionados con dicho controlador.

Reinstalación manual de controladores para Windows XP

 **NOTA:** Si está reinstalando el controlador de un dispositivo de infrarrojos, primero deberá activar el sensor de infrarrojos en el programa de [configuración del sistema](#) antes de continuar con la instalación del controlador.

1. Después de copiar los archivos de controlador en su unidad de disco duro, haga clic en el botón **Inicio** y haga clic con el botón derecho del ratón en **Mi PC**.
2. Haga clic en **Propiedades**.
3. Haga clic en la ficha **Hardware** y en **Administrador de dispositivos**.
4. Haga doble clic en el tipo de dispositivo para el que va a instalar el controlador (por ejemplo, **Módems** o **Dispositivos de infrarrojos**).
5. Haga doble clic en el nombre del dispositivo para el que está instalando el controlador.

6. Haga clic en la ficha **Controlador** y, a continuación, haga clic en **Actualizar controlador**.
7. Haga clic en **Instalar desde una lista o ubicación específica (avanzado)** y, a continuación, haga clic en **Siguiente**.
8. Haga clic en **Examinar** y vaya al sitio en el que previamente copió los archivos de los controladores.
9. Cuando aparezca el nombre del controlador adecuado, haga clic en **Siguiente**.
10. Haga clic en **Finalizar** y reinicie el equipo.

Reinstalación manual de controladores para Windows 2000

 **NOTA:** Si está reinstalando el controlador de un dispositivo de infrarrojos, primero deberá activar el sensor de infrarrojos en el programa de configuración del sistema antes de continuar con la instalación del controlador.

1. Después de copiar los archivos del controlador a la unidad de disco duro, haga clic en el botón **Inicio** seleccione **Configuración** y, a continuación, haga clic en **Panel de control**.
 2. Haga doble clic en el icono **Sistema**.
 3. Haga clic en la ficha **Hardware**.
 4. Haga clic en **Administrador de dispositivos**.
 5. Haga doble clic en el tipo de dispositivo para el que va a instalar el controlador (por ejemplo, **Módems** o **Dispositivos de infrarrojos**).
 6. Haga doble clic en el nombre del dispositivo.
 7. Haga clic en la ficha **Controlador** y, a continuación, haga clic en **Actualizar controlador**.
 8. Haga clic en **Siguiente**.
 9. Compruebe que ha seleccionado la opción **Buscar un controlador apropiado para mi dispositivo (recomendado)** y, a continuación, haga clic en **Siguiente**.
 10. Asegúrese de que la casilla de verificación **Especificar una ubicación** está activada y todas las demás casillas desactivadas, y haga clic en **Siguiente**.
 11. Haga clic en **Examinar** para ir al sitio en el que previamente copió los archivos de los controladores.
 12. Cuando aparezca el nombre del controlador adecuado, haga clic en **Siguiente**.
 13. Haga clic en **Finalizar** y reinicie el equipo.
-

Cómo resolver incompatibilidades de software y hardware

Si un dispositivo no se detecta durante la configuración del sistema operativo o se detecta pero no está configurado correctamente, puede utilizar el Agente de solución de errores de hardware para solucionar la incompatibilidad.

Windows XP

Para solucionar incompatibilidades al utilizar Solucionador de problemas.

1. Haga clic en el botón **Inicio** y seleccione **Ayuda y soporte técnico**.
 2. Escriba **solucionador de problemas de hardware** en el campo **Buscar** y haga clic en la flecha para empezar la búsqueda.
 3. Haga clic en **Solucionador de problemas de hardware** en la lista **Resultados de la búsqueda**.
 4. En la lista **Solucionador de problemas de hardware**, haga clic en **Necesito resolver un conflicto de hardware de mi equipo** y haga clic en **Siguiente**.
-

Uso de la función Restaurar sistema de Microsoft® Windows® XP

El sistema operativo Microsoft® Windows® XP dispone de la función Restaurar sistema que permite regresar a un estado operativo anterior del equipo (sin que esto afecte a los archivos de datos) si los cambios efectuados en el hardware, software o en otros parámetros del sistema han dejado al equipo en un estado operativo no deseado. Consulte el [Centro de ayuda y soporte técnico de Windows](#) para obtener información sobre cómo utilizar la función Restaurar sistema.

➔ **AVISO:** Realice copias de seguridad regulares de sus archivos de datos. La función Restaurar sistema no supervisa ni recupera los archivos de datos.

📌 **NOTA:** Los procedimientos de este documento se han escrito para la vista predeterminada de Windows, por lo que podrían no funcionar si cambia el equipo Dell™ a la vista clásica de Windows.

Creación de un punto de restauración

1. Haga clic en el botón **Inicio** y, a continuación, en **Ayuda y soporte técnico**.
2. Haga clic en **Restaurar sistema**.
3. Siga las instrucciones que aparecen en pantalla.

Restauración del equipo a un estado operativo anterior

➔ **AVISO:** Antes de restaurar el equipo a un estado operativo anterior, guarde y cierre los archivos abiertos y salga de los programas activos. No modifique, abra ni suprima ningún archivo ni programa hasta que la restauración del sistema haya finalizado.

1. Haga clic en el botón **Inicio**, seleccione **Todos los programas**→ **Accesorios**→ **Herramientas del sistema** y, a continuación, haga clic en **Restaurar sistema**.
2. Asegúrese de que ha seleccionado **Restaurar mi equipo a un estado anterior** y haga clic en **Siguiente**.
3. En el calendario, haga clic en la fecha a la que desea restaurar el equipo.

La pantalla **Selección de un punto de restauración** proporciona un calendario que permite ver y seleccionar puntos de restauración. Todas las fechas con puntos de restauración disponibles aparecen en negrita.

4. Seleccione un punto de restauración y, a continuación, haga clic en **Siguiente**.

Si una fecha del calendario sólo tiene un punto de restauración, se seleccionará automáticamente dicho punto. Si hay dos o más puntos de restauración disponibles, haga clic en el punto de restauración que prefiera.

5. Haga clic en **Siguiente**.

La pantalla de **Restauración finalizada** aparece cuando la función Restaurar sistema ha finalizado de recoger los datos y a continuación se reinicia el equipo.

6. Cuando el equipo se reinicie, haga clic en **Aceptar**.

Para cambiar el punto de restauración, puede repetir estos pasos usando un punto de restauración distinto o bien puede deshacer la restauración.

Cómo deshacer la última restauración del sistema

➔ **AVISO:** Antes de deshacer la última restauración del sistema, guarde y cierre todos los archivos abiertos y cierre todos los programas. No cambie, abra ni elimine ningún archivo o programa hasta que haya restaurado totalmente el sistema.

1. Haga clic en el botón **Inicio**, seleccione **Todos los programas**→ **Accesorios**→ **Herramientas del sistema** y, a continuación, haga clic en **Restaurar sistema**.
2. Seleccione **Deshacer la última restauración** y haga clic en **Siguiente**.
3. Haga clic en **Siguiente**.

Aparece la pantalla **Restaurar sistema** y, a continuación, el equipo se reinicia.

4. Cuando el equipo se reinicie, haga clic en **Aceptar**.

Activación de la función Restaurar sistema

Si vuelve a instalar Windows XP con menos de 200 MB de espacio libre disponible en el disco duro, se desactivará automáticamente la función Restaurar sistema. Para ver si la función Restaurar sistema está activada:

1. Haga clic en el botón **Inicio** y en **Panel de control**.
2. Haga clic en **Rendimiento y administración**.
3. Haga clic en **Sistema**.
4. Haga clic en la ficha **Restaurar sistema**.
5. Asegúrese de que está desmarcada la opción **Desactivar Restaurar sistema**.

Reinstalación de Microsoft® Windows® XP

 **AVISO:** Debe utilizar Windows XP Service Pack 1 (SP1) o posterior cuando vuelva a instalar Windows XP.

Antes de empezar

Si está considerando reinstalar el sistema operativo Windows XP para corregir un problema con un controlador instalado recientemente, intente usar primero la función Device Driver Rollback (Deshacer controlador de dispositivos) de Windows XP. Si con esto no se soluciona el problema, utilice la función [Restaurar sistema](#) para que el sistema operativo vuelva al estado anterior a la instalación del nuevo controlador de dispositivo.

 **AVISO:** Antes de realizar la instalación, haga una copia de seguridad de todos los archivos de datos en la unidad de disco duro principal. En las configuraciones convencionales de discos duros, la unidad de disco duro principal es el primer dispositivo que detecta el equipo.

Para volver a instalar Windows XP, necesita los siguientes elementos:

- 1 El CD del *Sistema operativo de Dell*™
- 1 El CD *Drivers and Utilities* (Controladores y utilidades) de Dell™

 **NOTA:** El CD del sistema operativo y el CD Drivers and Utilities (Controladores y utilidades) son opcionales y es posible que no se entreguen con todos los equipos.

 **NOTA:** El CD Drivers and Utilities (Controladores y utilidades) contiene los controladores que se instalaron durante el ensamblaje del equipo. Utilice este CD para cargar los controladores que necesite, incluidos los controladores que necesitará si el equipo está provisto de una controladora RAID.

Reinstalación de Windows XP

Para reinstalar Windows XP, realice todos los pasos descritos en las secciones siguientes en el orden en que se enumeran.

El proceso de reinstalación puede tardar entre 1 y 2 horas. Una vez finalizada la reinstalación, deberá reinstalar los controladores de dispositivos, el antivirus y los demás programas de software.

 **AVISO:** En el CD del sistema operativo se ofrecen varias opciones para reinstalar Windows XP. Estas opciones pueden sobrescribir archivos y afectar a los programas instalados en la unidad de disco duro. Por lo tanto, se recomienda no reinstalar Windows XP a menos que se lo indique un representante del asistencia técnica de Dell.

 **AVISO:** Para evitar conflictos con Windows XP, debe desactivar todo el software antivirus instalado en el equipo antes de reinstalar este sistema. Para obtener instrucciones al respecto, consulte la documentación proporcionada con el software.

Arranque desde el CD del Sistema operativo

1. Guarde y cierre los archivos que tenga abiertos y salga de todos los programas.
2. Inserte el CD del *Sistema operativo*. Haga clic en **Salir** si aparece el mensaje *Instalar Windows XP*.
3. Reinicie el equipo.
4. Cuando aparezca el logotipo de DELL™, pulse <F12> inmediatamente.

Si se muestra el logotipo del sistema operativo, espere hasta que aparezca el escritorio de Windows y, a continuación, apague el equipo e inténtelo de nuevo.
5. Pulse las teclas de flecha para seleccionar **CD-ROM** y, a continuación, pulse <Intro>.
6. Cuando aparezca el mensaje *Pulse cualquier tecla para iniciar desde el CD*, pulse una tecla.

Instalación de Windows XP

1. Cuando aparezca la pantalla **Programa de instalación de Windows XP**, pulse <Intro>.
2. Lea la información en la pantalla **Microsoft Windows Licensing Agreement** (Contrato de licencia de Microsoft Windows) y, a continuación, presione <F8> para aceptar el contrato de licencia.
3. Si el equipo ya tiene instalado Windows XP y quiere recuperar los datos actuales de Windows XP, escriba *r* para seleccionar la opción de reparación y, después, extraiga el CD.
4. Si desea instalar una nueva copia de Windows XP, presione <Esc> para seleccionar esa opción.
5. Presione <Entrar> para seleccionar la partición resaltada (recomendada) y siga las instrucciones de la pantalla.

Aparecerá la pantalla **Programa de instalación de Windows XP** y el sistema operativo empezará a copiar archivos y a instalar los dispositivos. El equipo se reinicia automáticamente varias veces.

 **AVISO:** No pulse ninguna tecla cuando aparezca el mensaje siguiente: Presione una tecla para iniciar desde el CD.

 **NOTA:** El tiempo necesario para completar la instalación depende del tamaño del disco duro y de la velocidad del equipo.

6. Cuando aparezca la pantalla **Configuración regional y de idioma**, seleccione la configuración regional de su zona y haga clic en **Siguiente**.
7. Escriba su nombre y el de su organización (opcional) en la pantalla **Personalice su software** y, a continuación, haga clic en **Siguiente**.
8. En la ventana **Nombre del equipo y contraseña del administrador**, escriba un nombre para el equipo (o bien acepte la propuesta) y una contraseña y haga clic en **Siguiente**.
9. Si aparece la pantalla de **Información de marcado de módem**, introduzca la información solicitada y haga clic en **Siguiente**.
10. Escriba la fecha, la hora y la zona horaria en la ventana **Valores de fecha y hora** y, a continuación, haga clic en **Siguiente**.
11. Si aparece la pantalla de **Configuración de red**, haga clic en **Típica** y en **Siguiente**.
12. Si está reinstalando Windows XP Professional y el sistema le solicita información adicional sobre la configuración de la red, introduzca sus selecciones. Si no está seguro de estas opciones, acepte las predeterminadas.

Windows XP instala los componentes del sistema operativo y configura el equipo. El equipo se reiniciará automáticamente.

 **AVISO:** No pulse ninguna tecla cuando aparezca el mensaje siguiente: Presione una tecla para iniciar desde el CD.

13. Cuando aparezca la pantalla **Bienvenido a Microsoft**, haga clic en **Siguiente**.
14. Cuando aparezca el mensaje ¿Cómo se conectará este equipo a Internet?, haga clic en **Omitir**.
15. Cuando aparezca la pantalla **¿Preparado para registrarse con Microsoft?**, seleccione **No en este momento** y haga clic en **Siguiente**.
16. Cuando aparezca la pantalla **¿Quién usará este equipo?**, podrá especificar un máximo de cinco usuarios.
17. Haga clic en **Siguiente**.
18. Haga clic en **Finalizar** para completar la instalación y extraiga el CD.
19. [Reinstale los controladores adecuados](#) con el CD *Drivers and Utilities* (Controladores y utilidades).
20. **Vuelva a instalar la utilidad Notebook System Software (NSS)**. Si vuelve a instalar el sistema operativo del equipo, también debe volver a instalar la utilidad Notebook System Software (NSS). NSS proporciona actualizaciones importantes del sistema operativo y asistencia para las unidades de disquete USB de 3,5 pulgadas de Dell™, procesadores Intel® Pentium® M, unidades ópticas y dispositivos USB. La utilidad NSS es necesaria para el correcto funcionamiento de su equipo portátil Dell. NSS detecta automáticamente su equipo y sistema operativo e instala las actualizaciones apropiadas a su configuración.

 **NOTA:** El CD *Drivers and Utilities* (Controladores y utilidades) de Dell es necesario para la instalación de la utilidad NSS. Sin embargo, este CD es opcional, por lo que es posible que no se envíe con todos los equipos.

Si no tiene el CD *Drivers and Utilities* (Controladores y utilidades) de Dell, vaya al sitio web de soporte de productos Dell. Haga clic en **Downloads** (Descargas) y seleccione **System and Configuration Utilities** (Utilidades del sistema y configuración) y **Windows XP**. Seleccione **Dell Notebook System Software** y siga las instrucciones para descargar e instalar Dell Notebook System Software.

21. Vuelva a instalar el software antivirus.
22. Vuelva a instalar los programas.

 **NOTA:** Para reinstalar y activar los programas de Microsoft Office o de Microsoft Works Suite, necesitará el número de clave del producto, que se encuentra en la parte posterior de la funda del CD de Microsoft Office o Microsoft Works Suite.

[Regresar a la página de contenido](#)



[Regresar a la página de contenido](#)

Localización de información

Guía del usuario de Dell Precision™ Mobile Workstation M70

 **NOTA:** Es posible que algunas funciones no estén disponibles para su equipo o en determinados países.

 **NOTA:** Su equipo puede incluir información adicional.

¿Qué busca?	Aquí lo encontrará
<ul style="list-style-type: none">1 Un programa de diagnóstico para el equipo1 Controladores para el equipo1 Documentación del equipo1 Documentación del dispositivo1 Notebook System Software (NSS)	<p>CD Drivers and Utilities (Controladores y utilidades), también conocido como ResourceCD (CD de recursos)</p> <p>La documentación y los controladores ya están instalados en su equipo. Puede utilizar el CD para volver a instalar los controladores, ejecutar los Dell Diagnostics o acceder a la documentación.</p>  <p>Los archivos "readme" (léame) pueden estar incluidos en su CD para disponer de actualizaciones de última hora sobre los cambios técnicos del equipo o material de consulta destinado a los técnicos o usuarios avanzados.</p> <p>NOTA: El CD denominado <i>Drivers and Utilities</i> (Controladores y utilidades) es opcional y es posible que no se entregue con todos los equipos.</p> <p>NOTA: Los últimos controladores y actualizaciones de la documentación se pueden encontrar en support.dell.com.</p>
<ul style="list-style-type: none">1 Cómo instalar el equipo1 Cómo configurar el equipo1 Información básica sobre la solución de problemas1 Cómo ejecutar los Dell Diagnostics1 Códigos de error e indicadores luminosos de diagnóstico1 Cómo quitar e instalar componentes1 Cómo abrir la cubierta del equipo	<p>Guía de referencia rápida</p>  <p>NOTA: La <i>Guía de referencia rápida</i> es opcional y es posible que no se entregue con todos los equipos.</p> <p>NOTA: Este documento está disponible en formato pdf en support.dell.com.</p>
<ul style="list-style-type: none">1 Información sobre la garantía1 Términos y condiciones (sólo en EE.UU.)1 Instrucciones de seguridad1 Información sobre normativas1 Información sobre ergonomía1 Acuerdo de licencia del usuario final	<p>Guía de información del producto Dell™</p> 

<ul style="list-style-type: none"> 1 Etiqueta de servicio y código de servicio urgente 1 Etiqueta de licencia de Microsoft Windows 	<p>Etiqueta de servicio y licencia de Microsoft Windows</p> <p>Estas etiquetas se encuentran en su equipo.</p>  <ul style="list-style-type: none"> 1 Utilice la etiqueta de servicio para identificar el equipo cuando utilice support.dell.com o póngase en contacto con el servicio de asistencia técnica. 1 Cuando se ponga en contacto con el soporte técnico, especifique el código de servicio urgente a fin de gestionar mejor su llamada.
<ul style="list-style-type: none"> 1 Soluciones: consejos y sugerencias para la solución de problemas, artículos de técnicos, cursos en línea y preguntas más frecuentes 1 Comunidad: conversaciones en línea con otros clientes de Dell 1 Actualizaciones: información de actualización para componentes, como la memoria, la unidad de disco duro y el sistema operativo 1 Atención al cliente: información de contacto, llamada de servicio y estado de los pedidos, garantía e información de reparación 1 Servicio y asistencia: historial de asistencia y estado de las llamadas de servicio, contrato de servicio, debates en línea con el personal de asistencia técnica 1 Referencia: documentación del equipo, detalles en la configuración de mi equipo, especificaciones del producto y documentación técnica 1 Descargas: controladores certificados, revisiones y actualizaciones de software 1 Notebook System Software (NSS): si vuelve a instalar el sistema operativo del equipo, también debe volver a instalar la utilidad NSS. NSS proporciona actualizaciones importantes del sistema operativo y asistencia para las unidades de disquete de 3,5 pulgadas de Dell™, procesadores Intel® Pentium® M, unidades ópticas y dispositivos USB. La utilidad NSS es necesaria para el correcto funcionamiento de su equipo Dell. El software detecta automáticamente su equipo y sistema operativo e instala las actualizaciones apropiadas a su configuración. 	<p>Sitio web Dell Support: support.dell.com</p> <p>NOTA: Seleccione su región para ver el sitio web de asistencia adecuado.</p> <p>NOTA: Los clientes de empresas, instituciones gubernamentales y educativas también pueden utilizar el sitio web personalizado Dell Premier Support de premier.support.dell.com. Es posible que este sitio web no esté disponible en todas las regiones.</p>
<ul style="list-style-type: none"> 1 Estado de la llamada al servicio de reparación e historial de soporte 1 Principales problemas técnicos del equipo 1 Preguntas más frecuentes 1 Descargas de archivos 1 Detalles sobre la configuración del equipo 1 Contrato de servicio del equipo 	<p>Sitio web Dell Premier Support: premiersupport.dell.com</p> <p>El sitio web de Asistencia Premier de Dell está personalizado para clientes corporativos, gubernamentales y del ámbito educativo. Es posible que este sitio web no esté disponible en todas las regiones.</p>
<ul style="list-style-type: none"> 1 Procedimientos para utilizar Windows XP 1 Documentación del equipo 1 Documentación de dispositivos (por ejemplo, un módem) 	<p>Centro de ayuda y soporte técnico de Windows</p> <ol style="list-style-type: none"> 1. Haga clic en el botón Inicio y, a continuación, haga clic en Ayuda y soporte técnico. 2. Escriba una palabra o frase que describa el problema y, a continuación, haga clic en el icono de la flecha. 3. Haga clic en el tema que describa el problema. 4. Siga las instrucciones que aparecen en pantalla.
<ul style="list-style-type: none"> 1 Cómo reinstalar el sistema operativo 	<p>CD del sistema operativo</p> <p>El sistema operativo ya está instalado en el equipo. Para volver a instalar su sistema operativo, utilice el CD del <i>sistema operativo</i>. Consulte la <i>Guía del usuario</i> de Precisión para obtener instrucciones.</p> <p>Si vuelve a instalar el sistema operativo, utilice el CD Drivers and Utilities (Controladores y utilidades) para volver a instalar los controladores de los dispositivos incluidos en el equipo en el momento de su compra.</p>  <p>La clave del producto del sistema operativo se encuentra en el equipo.</p> <p>NOTA: El CD del sistema operativo es opcional, por lo que es posible que no se envíe con todos los equipos.</p> <p>NOTA: El CD denominado Drivers and Utilities (Controladores y utilidades) es opcional y es posible que no se entregue con todos los equipos.</p>

NOTA: El color de su CD varía según el sistema operativo que haya solicitado.

[Regresar a la página de contenido](#)

[Regresar a la página de contenido](#)

Obtención de ayuda

Guía del usuario de Dell Precision™ Mobile Workstation M20

- [Asistencia técnica](#)
 - [Problemas con su pedido](#)
 - [Información sobre productos](#)
 - [Devolución de artículos para su reparación en garantía o para la devolución de su importe](#)
 - [Antes de llamar](#)
 - [Cómo ponerse en contacto con Dell](#)
-

Asistencia técnica

Si necesita ayuda con algún problema técnico, Dell está preparado para atenderle.

 **PRECAUCIÓN:** si necesita quitar las cubiertas del equipo, compruebe primero que están desenchufados los cables de alimentación del equipo y del módem.

1. Complete los procedimientos descritos en el apartado "[Solución de problemas](#)".
2. Ejecute los "[Dell Diagnostics](#)".
3. Haga una copia de la [Lista de verificación de diagnósticos](#) y rellénela.
4. Utilice la amplia gama de servicios en línea de Dell disponibles en el sitio Web Dell Support, en la dirección (support.dell.com) para obtener ayuda sobre la instalación y los procedimientos de solución de problemas.
5. Si los pasos descritos anteriormente no han resuelto el problema, póngase en contacto con Dell.

NOTA: Llame al servicio de asistencia técnica desde un teléfono situado al lado del equipo o en éste para que puedan guiarle en los procedimientos necesarios.

NOTA: Es posible que el sistema de código de servicio urgente de Dell no esté disponible en todos los países.

Cuando el sistema telefónico automatizado de Dell lo solicite, marque el código de servicio rápido para dirigir su llamada directamente al personal de servicio que corresponda. Si no tiene un código de servicio urgente, abra la carpeta **Dell Accessories** (Accesorios Dell), haga doble clic en el icono **Express Service Code** (Código de servicio rápido) y siga las instrucciones.

Para obtener instrucciones sobre el uso del servicio de asistencia técnica, consulte el apartado "[Servicio de asistencia técnica](#)".

NOTA: Algunos de los servicios que se describen a continuación no siempre están disponibles en todos los lugares fuera de la parte continental de EE.UU. Póngase en contacto con su representante local de Dell para obtener información sobre su disponibilidad.

Servicios en línea

Puede acceder al sitio web Dell Support en la dirección support.dell.com. Seleccione su región en la página **WELCOME TO DELL SUPPORT** (Bienvenido al servicio de asistencia de Dell) y rellene los datos que se solicitan para acceder a las herramientas y a la información de la Ayuda.

Puede ponerse en contacto con Dell en las siguientes direcciones electrónicas:

- 1 Red mundial

www.dell.com/

www.dell.com/ap/ (únicamente para países asiáticos y del Pacífico)

www.dell.com/jp (únicamente para Japón)

www.euro.dell.com (únicamente para Europa)

www.dell.com/la/ (únicamente para países de Latinoamérica)

www.dell.ca (únicamente para Canadá)

- 1 FTP (File Transfer Protocol - Protocolo de transferencia de archivos) anónimo

ftp.dell.com/

Regístrese como usuario: `anonymous` (anónimo) y utilice su dirección de correo electrónico como contraseña.

- 1 Servicio electrónico de asistencia

mobile_support@us.dell.com

support@us.dell.com

apsupport@dell.com (únicamente para países asiáticos y del Pacífico)

support.jp.dell.com (únicamente para Japón)

support.euro.dell.com (únicamente para Europa)

1 Servicio electrónico de cotizaciones

sales@dell.com

apmarketing@dell.com (sólo para países asiáticos y del Pacífico)

sales_canada@dell.com (únicamente para Canadá)

1 Servicio electrónico de información

info@dell.com

Servicio AutoTech

El servicio de asistencia técnica automatizada de Dell, AutoTech, proporciona respuestas grabadas a las preguntas más frecuentes formuladas por los clientes de Dell acerca de sus equipos portátiles y de sobremesa.

Cuando llame a AutoTech, utilice un teléfono de tonos para seleccionar los temas correspondientes a sus preguntas.

El servicio AutoTech está disponible las 24 horas del día, los 7 días de la semana. También puede acceder a este servicio a través del servicio de asistencia técnica. Para obtener el número de teléfono al que debe llamar, consulte los [números de contacto](#) de su área.

Servicio automatizado para averiguar el estado de un pedido

Para comprobar el estado de un pedido de cualquier producto Dell™ que haya solicitado, puede dirigirse a support.dell.com o llamar al servicio automatizado de comprobación del estado de los pedidos. Un contestador automático le pedirá los datos necesarios para buscar el pedido e informarle sobre su estado. Para obtener el número de teléfono al que debe llamar, consulte los [números de contacto](#) de su área.

Servicio de asistencia técnica

Dell pone a su disposición un servicio de asistencia técnica, disponible las 24 horas del día y todos los días de la semana, para dar respuesta a todas sus preguntas sobre el hardware de Dell. Nuestro personal de asistencia técnica utiliza diagnósticos basados en los equipos para proporcionar respuestas rápidas y precisas.

Para ponerse en contacto con el servicio de asistencia técnica de Dell, consulte el apartado "[Asistencia técnica](#)" y después llame al número de teléfono correspondiente a su país incluido en la lista del apartado "[Cómo ponerse en contacto con Dell](#)".

Problemas con su pedido

Si tiene algún problema con un pedido (por ejemplo, falta algún componente, hay componentes equivocados o la factura es incorrecta), póngase en contacto con el departamento de atención al cliente de Dell. Tenga a mano la factura o el albarán cuando haga la llamada. Para obtener el número de teléfono al que debe llamar, consulte los [números de contacto](#) de su área.

Información sobre productos

Si necesita información sobre otros productos de Dell disponibles o si desea hacer un pedido, visite el sitio web de Dell en la dirección www.dell.com. Para saber el número de teléfono al que debe llamar para hablar con un especialista en ventas, consulte los [números de contacto](#) de su área.

Devolución de artículos para su reparación en garantía o para la devolución de su importe

Prepare todos los artículos que vaya a devolver, ya sea para su reparación bajo garantía o para que le devuelvan el importe, de la manera siguiente:

1. Llame a Dell para obtener un Número de autorización para devolución de material y anótelos de manera clara y destacada en el exterior de la caja.

Para obtener el número de teléfono al que debe llamar, consulte los [números de contacto](#) de su área.

- Incluya una copia de la factura y una carta que describa la razón de la devolución.
- Incluya una copia de la [Lista de verificación de diagnósticos](#) indicando las pruebas que ha ejecutado y todos los mensajes de error mostrados por los Dell Diagnostics.
- Si la devolución es para obtener un crédito a cambio, incluya todos los accesorios correspondientes al artículo en devolución (cables de alimentación, disquetes de software, guías, etc.).
- Embale el equipo que vaya a devolver en el embalaje original (o uno equivalente).

El usuario se responsabiliza de los gastos de envío. Asimismo, tiene la obligación de asegurar el producto devuelto y asumir el riesgo en caso de pérdida durante el envío a Dell. No se aceptará el envío de paquetes a portes debidos.

Cualquier devolución que no satisfaga los requisitos indicados no será aceptada por el departamento de recepción de Dell y le será devuelta.

Antes de llamar

NOTA: Tenga a mano el código de servicio rápido cuando llame. El código contribuirá a que el sistema telefónico automatizado de asistencia de Dell gestione con mayor eficacia su llamada.

No olvide rellenar la [Lista de verificación de diagnósticos](#). Si es posible, encienda el equipo antes de llamar a Dell para obtener asistencia técnica y haga la llamada desde un teléfono situado cerca. Es posible que se le pida que escriba algunos comandos con el teclado, que proporcione información detallada durante las operaciones o que intente otros procedimientos para solucionar problemas que únicamente pueden realizarse con el equipo. Asegúrese de tener a mano la documentación del equipo.

 **PRECAUCIÓN:** Antes de trabajar en el interior de su equipo, siga las instrucciones de seguridad que se encuentran en la publicación *Guía de información del producto*.

Lista de verificación de diagnósticos
Nombre:
Fecha:
Dirección:
Teléfono:
Etiqueta de servicio (código de barras en la parte posterior del equipo):
Código de servicio urgente:
Número de autorización para devolución de material (si le fue proporcionado por un técnico de asistencia de Dell):
Sistema operativo y versión:
Dispositivos:
Tarjetas de expansión:
¿Está el equipo conectado a una red? Sí No
Red, versión y adaptador de red:
Programas y versiones:
Consulte la documentación del sistema operativo para determinar el contenido de los archivos de inicio del sistema. Si el equipo está conectado a una impresora, imprima cada archivo. Si no, anote el contenido de cada uno antes de llamar a Dell.
Mensaje de error, código de sonido o código de diagnóstico:
Descripción del problema y procedimientos de solución de problemas que haya realizado:

Cómo ponerse en contacto con Dell

Para ponerse en contacto con Dell de forma electrónica, puede acceder a los siguientes sitios web:

- 1 www.dell.com
- 1 support.dell.com (asistencia técnica)
- 1 premiersupport.dell.com (asistencia técnica para clientes del ámbito educativo, de instituciones gubernamentales, de la sanidad y de negocios a mediana y a gran escala, incluidos clientes de las categorías Premier, Platinum y Gold)

Para obtener las direcciones web de su país, busque la sección correspondiente en la siguiente tabla.

 **NOTA:** Los números de teléfono gratuitos son para uso dentro del país para el que aparecen.

NOTA: En algunos países, el soporte técnico para los equipos Dell Inspiron™ XPS está disponible en un número de teléfono diferente que aparece en la lista de países participantes. Si no ve en la lista un número de teléfono específico para los equipos Inspiron XPS, puede ponerse en contacto con Dell a través del número de soporte técnico que aparece y su llamada será redirigida al número adecuado.

Cuando necesite ponerse en contacto con Dell, utilice las direcciones electrónicas, los números de teléfono y los códigos que se incluyen en la siguiente tabla. Si necesita ayuda para averiguar los códigos que debe utilizar, póngase en contacto con un operador de telefonía local o internacional.

País (ciudad) Código de acceso internacional Código del país Código de ciudad	Nombre del departamento o área de servicio, sitio web y dirección de correo electrónico	Códigos de área, números locales y números de teléfono gratuitos
Alemania (Langen) Código de acceso internacional: 00 Código de país: 49 Código de ciudad: 6103	Sitio web: support.euro.dell.com	
	Correo electrónico: tech_support_central_europe@dell.com	
	Asistencia técnica sólo para equipos Inspiron XPS	06103 766-7222
	Asistencia técnica para todos los demás equipos Dell	06103 766-7200
	Atención al cliente para particulares y pequeñas empresas	0180-5-224400
	Atención al cliente para cuentas globales	06103 766-9570
	Atención al cliente para cuentas preferentes	06103 766-9420
	Atención al cliente para grandes cuentas	06103 766-9560
	Atención al cliente para cuentas públicas	06103 766-9555
	Centralita	06103 766-7000
Anguilla	Asistencia general	gratuito: 800-335-0031
Antigua y Barbuda	Asistencia general	1-800-805-5924
Antillas Neerlandesas	Asistencia general	001-800-882-1519
Argentina (Buenos Aires) Código de acceso internacional: 00 Código de país: 54 Código de ciudad: 11	Sitio web: www.dell.com.ar	
	Correo electrónico: us_latam_services@dell.com	
	Correo electrónico para equipos portátiles y de sobremesa: la-techsupport@dell.com	
	Correo electrónico para los servidores y los productos de almacenamiento EMC@: la_enterprise@dell.com	
	Atención al cliente	gratuito: 0-800-444-0730
	Asistencia técnica	gratuito: 0-800-444-0733
	Servicios de asistencia técnica	gratuito: 0-800-444-0724
	Ventas	0-810-444-3355
Aruba	Asistencia general	gratuito: 800-1578
Australia (Sydney) Código de acceso internacional: 0011 Código de país: 61 Código de ciudad: 2	Correo electrónico (Australia): au_tech_support@dell.com	
	Correo electrónico (Nueva Zelanda): nz_tech_support@dell.com	
	Particulares y pequeñas empresas	1-300-655-533
	Gobierno y empresas	gratuito: 1-800-633-559
	División de cuentas preferentes (PAD)	gratuito: 1-800-060-889
	Atención al cliente	gratuito: 1-800-819-339
	Asistencia técnica (para equipos portátiles y de escritorio)	gratuito: 1-300-655-533
	Asistencia técnica (para servidores y estaciones de trabajo)	gratuito: 1-800-733-314
	Ventas corporativas	gratuito: 1-800-808-385
	Ventas de transacciones	gratuito: 1-800-808-312
	Fax	gratuito: 1-800-818-341
Austria (Viena) Código de acceso internacional: 900 Código de país: 43 Código de ciudad: 1	Sitio web: support.euro.dell.com	
	Correo electrónico: tech_support_central_europe@dell.com	
	Ventas a particulares y pequeñas empresas	0820 240 530 00
	Fax para particulares y pequeñas empresas	0820 240 530 49
	Atención al cliente para particulares y pequeñas empresas	0820 240 530 14
	Atención al cliente para cuentas preferentes y corporaciones	0820 240 530 16
	Asistencia técnica a particulares y pequeñas empresas	0820 240 530 14
	Asistencia técnica a cuentas preferentes y corporaciones	0660 8779
	Centralita	0820 240 530 00
Bahamas	Asistencia general	gratuito: 1-866-278-6818
Barbados	Asistencia general	1-800-534-3066
Bélgica (Bruselas) Código de acceso internacional: 00 Código de país: 32 Código de ciudad: 2	Sitio web: support.euro.dell.com	
	Correo electrónico para clientes francófonos: support.euro.dell.com/be/fr/emaildell/	
	Asistencia técnica sólo para equipos Inspiron XPS	02 481 92 96
	Asistencia técnica para todos los demás equipos Dell	02 481 92 88
	Fax de asistencia técnica	02 481 92 95
	Atención al cliente	02 713 15 .65
	Ventas corporativas	02 481 91 00
	Fax	02 481 92 99

	Centralita	02 481 91 00
Bermuda	Asistencia general	1-800-342-0671
Bolivia	Asistencia general	gratuito: 800-10-0238
Brasil	Sitio web: www.dell.com/br	
Código de acceso internacional: 00	Atención al cliente, asistencia técnica	0800 90 3355
	Fax de asistencia técnica	51 481 5470
Código de país: 55	Fax de atención al cliente	51 481 5480
Código de ciudad: 51	Ventas	0800 90 3390
Brunei	Asistencia técnica al cliente (Penang, Malasia)	604 633 4966
	Servicio al cliente (Penang, Malasia)	604 633 4949
Código de país: 673	Ventas de transacciones (Penang, Malasia)	604 633 4955
	Estado de pedidos en línea: www.dell.ca/ostatus	
	AutoTech (asistencia técnica automatizada)	gratuito: 1-800-247-9362
	Atención al cliente (ventas a particulares y pequeñas empresas)	gratuito: 1-800-847-4096
	Atención al cliente para empresas medianas y grandes, y del gobierno	gratuito: 1-800-326-9463
	Asistencia técnica (ventas a particulares y pequeñas empresas)	gratuito: 1-800-847-4096
	Asistencia técnica para empresas medianas y grandes, y del gobierno	gratuito: 1-800-387-5757
Código de acceso internacional: 011	Asistencia técnica (impresoras, proyectores, televisiones, dispositivos de bolsillo, reproductores musicales digitales, y dispositivos inalámbricos)	1-877-335-5767
	Ventas (particulares y pequeñas empresas)	gratuito: 1-800-387-5752
	Ventas (pequeñas y medianas empresas, instituciones gubernamentales)	gratuito: 1-800-387-5755
	Ventas de piezas de repuesto & Ventas de servicios ampliados	1 866 440 3355
Colombia	Asistencia general	980-9-15-3978
Corea (Seúl)	Asistencia técnica	gratuito: 080-200-3800
	Ventas	gratuito: 080-200-3600
Código de acceso internacional: 001	Servicio al cliente (Penang, Malasia)	604 633 4949
	Fax	2194-6202
Código de país: 82	Centralita	2194-6000
Código de ciudad: 2	Asistencia técnica (componentes electrónicos y accesorios)	gratuito: 080-200-3801
Costa Rica	Asistencia general	0800-012-0435
Chile (Santiago)		
Código de país: 56	Atención al cliente, asistencia técnica y ventas	gratuito: 1230-020-4823
Código de ciudad: 2		
	Sitio web de asistencia técnica: support.dell.com.cn	
	Correo electrónico de asistencia técnica: cn_support@dell.com	
	Correo electrónico de atención al cliente: customer_cn@dell.com	
	Fax de asistencia técnica	592 818 1350
	Asistencia técnica (Dell™ Dimension™ e Inspiron)	gratuito: 800 858 2969
	Asistencia técnica (OptiPlex™, Latitude™ y Dell Precision™)	gratuito: 800 858 0950
	Asistencia técnica (servidores y almacenamiento)	gratuito: 800 858 0960
	Asistencia técnica (proyectores, PDA, conmutadores, enrutadores y otros)	gratuito: 800 858 2920
	Asistencia técnica (impresoras)	gratuito: 800 858 2311
China (Xiamén)	Atención al cliente	gratuito: 800 858 2060
	Fax de atención al cliente	592 818 1308
Código de país: 86	Particulares y pequeñas empresas	gratuito: 800 858 2222
Código de ciudad: 592	División de cuentas preferentes	gratuito: 800 858 2557
	Grandes cuentas corporativas GPC	gratuito: 800 858 2055
	Grandes cuentas corporativas y cuentas principales	gratuito: 800 858 2628
	Grandes cuentas corporativas del norte	gratuito: 800 858 2999
	Grandes cuentas corporativas del norte y del ámbito educativo	gratuito: 800 858 2955
	Grandes cuentas corporativas del este	gratuito: 800 858 2020
	Grandes cuentas corporativas del este y del ámbito educativo	gratuito: 800 858 2669
	Grandes cuentas corporativas del grupo de cola	sin cargo: 800 858 2572
	Grandes cuentas corporativas del sur	gratuito: 800 858 2355
	Grandes cuentas corporativas del oeste	gratuito: 800 858 2811
	Grandes cuentas corporativas de diferentes partes	gratuito: 800 858 2621

Dinamarca (Copenhague) Código de acceso internacional: 00 Código de país: 45	Sitio web: support.euro.dell.com	
	Correo electrónico: support.euro.dell.com/dk/da/emaildell/	
	Asistencia técnica sólo para equipos Inspiron XPS	7010 0074
	Asistencia técnica para todos los demás equipos Dell	7023 0182
	Atención al cliente (relacional)	7023 0184
	Atención al cliente para particulares y pequeñas empresas	3287 5505
	Centralita (relacional)	3287 1200
	Fax de la centralita (relacional)	3287 1201
Dominica	Asistencia general	gratuito: 1-866-278-6821
	Asistencia general	gratuito: 999-119
Ecuador Código de acceso internacional: 011 Código de país: 1	Servicio automatizado para averiguar el estado de un pedido	gratuito: 1-800-433-9014
	AutoTech (para equipos portátiles y de escritorio)	gratuito: 1-800-247-9362
	Cliente (particulares y oficinas domésticas)	
	Asistencia técnica	gratuito: 1-800-624-9896
	Servicio al cliente	gratuito: 1-800-624-9897
	Servicio y asistencia DellNet™	gratuito: 1-877-DellNet (1-877-335-5638)
	Clientes del programa de compra para empleados (EPP [Employee Purchase Program])	gratuito: 1-800-695-8133
	Sitio web de servicios financieros: www.dellfinancialservices.com	
	Servicios financieros (alquiler y préstamos)	gratuito: 1-877-577-3355
	Servicios financieros (cuentas preferentes de Dell [DPA, Dell Preferred Accounts])	gratuito: 1-800-283-2210
	Empresas	
	Servicio al cliente y asistencia técnica	gratuito: 1-800-822-8965
	Clientes del programa de compra para empleados (EPP [Employee Purchase Program])	gratuito: 1-800-695-8133
	Asistencia técnica para impresoras y proyectores	gratuito: 1-877-459-7298
	Público (gobierno y centros educativos y sanitarios)	
	Servicio al cliente y asistencia técnica	gratuito: 1-800-456-3355
	Clientes del programa de compra para empleados (EPP [Employee Purchase Program])	gratuito: 1-800-234-1490
Ventas de Dell	gratuito: 1-800-289-3355 o gratuito: 1-800-879-3355	
Dell Outlet Store (equipos Dell restaurados)	gratuito: 1-888-798-7561	
Venta de software y periféricos	gratuito: 1-800-671-3355	
Venta de piezas de repuesto	gratuito: 1-800-357-3355	
Venta de servicios y garantías ampliados	gratuito: 1-800-247-4618	
Fax	gratuito: 1-800-727-8320	
Servicios de Dell para personas sordas, con discapacidades auditivas o del habla	gratuito: 1-877-DELLTTY (1-877-335-5889)	
El Salvador	Asistencia general	01-899-753-0777
Eslovaquia (Praga) Código de acceso internacional: 00 Código de país: 421	Sitio web: support.euro.dell.com	
	Correo electrónico: czech_dell@dell.com	
	Asistencia técnica	02 5441 5727
	Atención al cliente	420 22537 2707
	Fax	02 5441 8328
	Fax de asistencia técnica	02 5441 8328
España (Madrid) Código de acceso internacional: 00 Código de país: 34	Sitio web: support.euro.dell.com	
	Correo electrónico: support.euro.dell.com/es/es/emaildell/	
	Particulares y pequeñas empresas	
	Asistencia técnica	902 100 130
	Atención al cliente	902 118 540
	Ventas	902 118 541
Centralita	902 118 541	
Fax	902 118 539	

Código de ciudad: 91	Corporativa	
	Asistencia técnica	902 100 130
	Atención al cliente	902 115 236
	Centralita	91 722 92 00
	Fax	91 722 95 83
Finlandia (Helsinki) Código de acceso internacional: 990 Código de país: 358 Código de ciudad: 9	Sitio web: support.euro.dell.com	
	Correo electrónico: support.euro.dell.com/fi/fi/emaildell/	
	Asistencia técnica	09 253 313 60
	Atención al cliente	09 253 313 38
	Fax	09 253 313 99
	Centralita	09 253 313 00
Francia (París) (Montpellier) Código de acceso internacional: 00 Código de país: 33 Códigos de ciudad: (1) (4)	Sitio web: support.euro.dell.com	
	Correo electrónico: support.euro.dell.com/fr/fr/emaildell/	
	Particulares y pequeñas empresas	
	Asistencia técnica sólo para equipos Inspiron XPS	0825 387 129
	Asistencia técnica para todos los demás equipos Dell	0825 387 270
	Atención al cliente	0825 823 833
	Centralita	0825 004 700
	Centralita (llamadas desde fuera de Francia)	04 99 75 40 00
	Ventas	0825 004 700
	Fax	0825 004 701
	Fax (llamadas desde fuera de Francia)	04 99 75 40 01
	Corporativa	
	Asistencia técnica	0825 004 719
	Atención al cliente	0825 338 339
	Centralita	01 55 94 71 00
Ventas	01 55 94 71 00	
Fax	01 55 94 71 01	
Granada	Asistencia general	gratuito: 1-866-540-3355
Grecia Código de acceso internacional: 00 Código de país: 30	Sitio web: support.euro.dell.com	
	Correo electrónico: support.euro.dell.com/gr/en/emaildell/	
	Asistencia técnica	00800-44 14 95 18
	Asistencia técnica Gold Service	00800-44 14 00 83
	Centralita	2108129810
	Centralita para Gold Service	2108129811
	Ventas	2108129800
Fax	2108129812	
Guatemala	Asistencia general	1-800-999-0136
Guayana	Asistencia general	gratuito: 1-877-270-4609
Hong Kong Código de acceso internacional: 001 Código de país: 852	Sitio web: support.ap.dell.com	
	Correo electrónico de asistencia técnica: apsupport@dell.com	
	Asistencia técnica (Dimension e Inspiron)	2969 3188
	Asistencia técnica (OptiPlex, Latitude y Dell Precision)	2969 3191
	Asistencia técnica (PowerApp™, PowerEdge™, PowerConnect™ y PowerVault™)	2969 3196
	Atención al cliente	3416 0910
	Cuentas corporativas grandes	3416 0907
	Programas globales para clientes	3416 0908
	División de la mediana empresa	3416 0912
División de la pequeña empresa y la particular	2969 3105	
India	Asistencia técnica	1600 33 8045
	Ventas (Grandes cuentas corporativas)	1600 33 8044
	Ventas (Particulares y Pequeña empresa)	1600 33 8046
Irlanda (Cherrywood) Código de acceso internacional: 16	Sitio web: support.euro.dell.com	
	Correo electrónico: dell_direct_support@dell.com	
	Asistencia técnica sólo para equipos Inspiron XPS	1850 200 722
	Asistencia técnica para todos los demás equipos Dell	1850 543 543
	Asistencia técnica en el Reino Unido (sólo para llamadas dentro del Reino Unido)	0870 908 0800
	Atención al cliente (particulares)	01 204 4014
	Atención al cliente para pequeñas empresas	01 204 4014

Código de país: 353 Código de ciudad: 1	Atención al cliente en el Reino Unido (sólo para llamadas dentro del Reino Unido)	0870 906 0010
	Atención al cliente para corporaciones	1850 200 982
	Atención al cliente en el Reino Unido (sólo para llamadas dentro del Reino Unido)	0870 907 4499
	Ventas para Irlanda	01 204 4444
	Ventas en el Reino Unido (sólo para llamadas dentro del Reino Unido)	0870 907 4000
	Fax/Fax de ventas	01 204 0103
	Centralita	01 204 4444
Islas Caimán	Asistencia general	1-800-805-7541
Islas Turks y Caicos	Asistencia general	gratuito: 1-866-540-3355
Islas Vírgenes Americanas	Asistencia general	1-877-673-3355
Islas Vírgenes Británicas	Asistencia general	gratuito: 1-866-278-6820
Italia (Milán) Código de acceso internacional: 00 Código de país: 39 Código de ciudad: 02	Sitio web: support.euro.dell.com	
	Correo electrónico: support.euro.dell.com/it/it/emaildell/	
	Particulares y pequeñas empresas	
	Asistencia técnica	02 577 826 90
	Atención al cliente	02 696 821 14
	Fax	02 696 821 13
	Centralita	02 696 821 12
	Corporativa	
	Asistencia técnica	02 577 826 90
	Atención al cliente	02 577 825 55
Fax	02 575 035 30	
Centralita	02 577 821	
Jamaica	Asistencia general (sólo para dentro de Jamaica)	1-800-682-3639
Japón (Kawasaki) Código de acceso internacional: 001 Código de país: 81 Código de ciudad: 44	Sitio web: support.jp.dell.com	
	Asistencia técnica (servidores)	gratuito: 0120-198-498
	Asistencia técnica fuera de Japón (servidores)	81-44-556-4162
	Asistencia técnica (Dimension e Inspiron)	gratuito: 0120-198-226
	Asistencia técnica fuera de Japón (Dimension e Inspiron)	81-44-520-1435
	Asistencia técnica (Dell Precision, OptiPlex y Latitude)	gratuito: 0120-198-433
	Asistencia técnica fuera de Japón (Dell Precision, OptiPlex y Latitude)	81-44-556-3894
	Asistencia técnica (PDA, proyectores, impresoras, enrutadores)	gratuito: 0120-981-690
	Asistencia técnica fuera de Japón (PDA, proyectores, impresoras, enrutadores)	81-44-556-3468
	Servicio Faxbox	044-556-3490
	Servicio de pedidos automatizado las 24 horas del día	044-556-3801
	Atención al cliente	044-556-4240
	División de ventas corporativas (hasta 400 empleados)	044-556-1465
	Ventas de la división de cuentas preferentes (más de 400 empleados)	044-556-3433
	Ventas de grandes cuentas corporativas (más de 3.500 empleados)	044-556-3430
Ventas al sector público (agencias del Estado, instituciones educativas y médicas)	044-556-1469	
Cuentas globales de Japón	044-556-3469	
Usuario individual	044-556-1760	
Centralita	044-556-4300	
Latinoamérica	Asistencia técnica al cliente (Austin, Texas, EE.UU.)	512 728-4093
	Servicio al cliente (Austin, Texas, EE.UU.)	512 728-3619
	Fax (Asistencia técnica y Servicio al cliente) (Austin, Texas, EE.UU.)	512 728-3883
	Ventas (Austin, Texas, EE.UU.)	512 728-4397
	Fax de ventas (Austin, Texas, EE.UU.)	512 728-4600 o 512 728-3772
Luxemburgo Código de acceso internacional: 00 Código de país: 352	Sitio web: support.euro.dell.com	
	Correo electrónico: tech_be@dell.com	
	Asistencia técnica (Bruselas, Bélgica)	3420808075
	Ventas a particulares y pequeñas empresas (Bruselas, Bélgica)	gratuito: 080016884
	Ventas a corporaciones (Bruselas, Bélgica)	02 481 91 00
	Atención al cliente (Bruselas, Bélgica)	02 481 91 19
Fax (Bruselas, Bélgica)	02 481 92 99	
Centralita (Bruselas, Bélgica)	02 481 91 00	
Macao	Asistencia técnica	gratuito: 0800 105
	Servicio al cliente (Xiamen, China)	34 160 910

Código de país: 853	Ventas de transacción (Xiamen, China)	29 693 115
Malasia (Penang)	Sitio web: support.ap.dell.com	
	Asistencia técnica (Dell Precision, OptiPlex y Latitude)	gratuito: 1 800 88 0193
Código de acceso internacional: 00	Asistencia técnica (Dimension, Inspiron, y componentes electrónicos y accesorios)	gratuito: 1 800 88 1306
	Asistencia técnica (PowerApp, PowerEdge, PowerConnect y PowerVault)	gratuito: 1 800 88 1386
Código de país: 60	Servicio al cliente (Penang, Malasia)	04 633 4949
Código de ciudad: 4	Ventas de transacciones	gratuito: 1 800 888 202
	Ventas corporativas	gratuito: 1 800 888 213
México	Asistencia técnica al cliente	001-877-384-8979 o 001-877-269-3383
	Ventas	50-81-8800 o 01-800-888-3355
	Servicio al cliente	001-877-384-8979 o 001-877-269-3383
	Principal	50-81-8800 o 01-800-888-3355
Montserrat	Asistencia general	gratuito: 1-866-278-6822
Nicaragua	Asistencia general	001-800-220-1006
Noruega (Lysaker)	Sitio web: support.euro.dell.com	
	Correo electrónico: support.euro.dell.com/no/no/emaildell/	
	Asistencia técnica	671 16882
	Atención relacional al cliente	671 17575
	Atención al cliente para particulares y pequeñas empresas	23162298
	Centralita	671 16800
Código de país: 47	Centralita de fax	671 16865
Nueva Zelanda	Correo electrónico (Nueva Zelanda): nz_tech_support@dell.com	
	Correo electrónico (Australia): au_tech_support@dell.com	
	Asistencia técnica (para equipos portátiles y de sobremesa)	gratuito: 0800 446 255
	Asistencia técnica (para servidores y estaciones de trabajo)	gratuito: 0800 443 563
	Particulares y pequeñas empresas	0800 446 255
	Gobierno y empresas	0800 444 617
	Ventas	0800 441 567
Código de país: 64	Fax	0800 441 566
Países Bajos (Amsterdam)	Sitio web: support.euro.dell.com	
	Asistencia técnica sólo para equipos Inspiron XPS	020 674 45 94
	Asistencia técnica para todos los demás equipos Dell	020 674 45 00
	Fax de asistencia técnica	020 674 47 66
	Atención al cliente para particulares y pequeñas empresas	020 674 42 00
	Atención relacional al cliente	020 674 43 25
	Ventas a particulares y pequeñas empresas	020 674 55 00
	Ventas relacionales	020 674 50 00
	Ventas por fax a particulares y pequeñas empresas	020 674 47 75
	Fax para ventas relacionales	020 674 47 50
	Centralita	020 674 50 00
	Fax de la centralita	020 674 47 50
Países del sureste asiático y del Pacífico	Asistencia técnica al cliente, servicio al cliente y ventas (Penang, Malasia)	604 633 4810
Panamá	Asistencia general	001-800-507-0962
Perú	Asistencia general	0800-50-669
Polonia (Varsovia)	Sitio web: support.euro.dell.com	
	Correo electrónico: pl_support_tech@dell.com	
	Teléfono de servicio al cliente	57 95 700
	Atención al cliente	57 95 999
	Ventas	57 95 999
	Fax de servicio al cliente	57 95 806
Código de país: 48	Fax de la recepción	57 95 998
Código de ciudad: 22	Centralita	57 95 999
Portugal	Sitio web: support.euro.dell.com	

Código de acceso internacional: 00 Código de país: 351	Correo electrónico: support.euro.dell.com/pt/en/emaildell/	
	Asistencia técnica	707200149
	Atención al cliente	800 300 413
	Ventas	800 300 410 ó 800 300 411 ó 800 300 412 ó 21 422 07 10
	Fax	21 424 01 12
Puerto Rico	Asistencia general	1-800-805-7545
Reino Unido (Bracknell) Código de acceso internacional: 00 Código de país: 44 Código de ciudad: 1344	Sitio web: support.euro.dell.com	
	Sitio web de atención al cliente: support.euro.dell.com/uk/en/ECare/Form/Home.asp	
	Correo electrónico: dell_direct_support@dell.com	
	Asistencia técnica (cuentas preferentes, corporativas o PAD, para más de 1000 empleados)	0870 908 0500
	Asistencia técnica (directa y general)	0870 908 0800
	Atención al cliente para cuentas globales	01344 373 186
	Atención al cliente para particulares y pequeñas empresas	0870 906 0010
	Atención al cliente para corporaciones	01344 373 185
	Atención al cliente para cuentas preferentes (de 500 a 5.000 empleados)	0870 906 0010
	Atención al cliente para el gobierno central	01344 373 193
	Atención al cliente para gobiernos locales y centros educativos	01344 373 199
	Atención al cliente para temas de salud	01344 373 194
	Ventas a particulares y pequeñas empresas	0870 907 4000
	Ventas corporativas y al sector público	01344 860 456
	Fax para particulares y pequeñas empresas	0870 907 4006
República Checa (Praga) Código de acceso internacional: 00 Código de país: 420	Sitio web: support.euro.dell.com	
	Correo electrónico: czech_dell@dell.com	
	Asistencia técnica	22537 2727
	Atención al cliente	22537 2707
	Fax	22537 2714
	Fax de asistencia técnica	22537 2728
	Centralita	22537 2711
República Dominicana	Asistencia general	1-800-148-0530
Singapur (Singapur) Código de acceso internacional: 005 Código de país: 65	Sitio web: support.ap.dell.com	
	Asistencia técnica (Dimension, Inspiron, y componentes electrónicos y accesorios)	gratuito: 1800 394 7430
	Asistencia técnica (OptiPlex, Latitude y Dell Precision)	gratuito: 1800 394 7488
	Asistencia técnica (PowerApp, PowerEdge, PowerConnect y PowerVault)	gratuito: 1800 394 7478
	Servicio al cliente (Penang, Malasia)	604 633 4949
	Ventas de transacciones	gratuito: 1 800 394 7412
	Ventas corporativas	gratuito: 1 800 394 7419
St. Kitts y Nevis	Asistencia general	gratuito: 1-877-441-4731
St. Lucía	Asistencia general	1-800-882-1521
St. Vicente y las Granadinas	Asistencia general	gratuito: 1-877-270-4609
Sudáfrica (Johanesburgo) Código de acceso internacional: 09/091 Código de país: 27 Código de ciudad: 11	Sitio web: support.euro.dell.com	
	Correo electrónico: dell_za_support@dell.com	
	Gold Queue	011 709 7713
	Asistencia técnica	011 709 7710
	Atención al cliente	011 709 7707
	Ventas	011 709 7700
	Fax	011 706 0495
	Centralita	011 709 7700
Suecia (Upplands Vasby) Código de acceso internacional: 00 Código de país: 46 Código de ciudad: 8	Sitio web: support.euro.dell.com	
	Correo electrónico: support.euro.dell.com/se/sv/emaildell/	
	Asistencia técnica	08 590 05 199
	Atención relacional al cliente	08 590 05 642
	Atención al cliente para particulares y pequeñas empresas	08 587 70 527
	Soporte para el programa de compra para empleados (EPP [Employee Purchase Program])	20 140 14 44
	Fax de asistencia técnica	08 590 05 594
Ventas	08 590 05 185	

Suiza (Ginebra) Código de acceso internacional: 00 Código de país: 41 Código de ciudad: 22	Sitio web: support.euro.dell.com	
	Correo electrónico: Tech_support_central_Europe@dell.com	
	Correo electrónico para clientes HSB y corporativos francófonos: support.euro.dell.com/ch/fr/emaildell/	
	Asistencia técnica a particulares y pequeñas empresas	0844 811 411
	Asistencia técnica (corporaciones)	0844 822 844
	Atención al cliente para particulares y pequeñas empresas	0848 802 202
	Atención al cliente para corporaciones	0848 821 721
Tailandia Código de acceso internacional: 001 Código de país: 66	Fax	022 799 01 90
	Centralita	022 799 01 01
	Sitio web: support.ap.dell.com	
	Asistencia técnica (OptiPlex, Latitude y Dell Precision)	gratuito: 1800 0060 07
	Asistencia técnica (PowerApp, PowerEdge, PowerConnect y PowerVault)	gratuito: 1800 0600 09
	Servicio al cliente (Penang, Malasia)	604 633 4949
	Ventas corporativas	gratuito: 1800 006 009
Taiwán Código de acceso internacional: 002 Código de país: 886	Ventas de transacciones	gratuito: 1800 006 006
	Sitio web: support.ap.dell.com	
	Correo electrónico: ap_support@dell.com	
	Asistencia técnica (OptiPlex, Latitude, Inspiron, Dimension, y componentes electrónicos y accesorios)	gratuito: 00801 86 1011
	Asistencia técnica (PowerApp, PowerEdge, PowerConnect y PowerVault)	gratuito: 00801 60 1256
Trinidad y Tobago	Ventas de transacciones	gratuito: 00801 65 1228
	Ventas corporativas	gratuito: 00801 651 227
	Asistencia general	1-800-805-8035
Uruguay	Asistencia general	gratuito: 000-413-598-2521
Venezuela	Asistencia general	8001-3605

[Regresar a la página de contenido](#)

[Regresar a la página de contenido](#)

Glosario

[A](#) [B](#) [C](#) [D](#) [E](#) [F](#) [G](#) [H](#) [I](#) [K](#) [L](#) [M](#) [N](#) [P](#) [R](#) [S](#) [T](#) [U](#) [V](#) [W](#) [X](#) [Z](#)

Los términos de este glosario se incluyen sólo con fines informativos y puede que no describan las funciones incluidas con su equipo en particular.

A

AC (alternating current [CA, corriente alterna]): Forma de electricidad que suministra alimentación al equipo cuando enchufa el cable de alimentación del adaptador de CA a un enchufe eléctrico.

acceso directo: Icono que proporciona un acceso rápido a programas, archivos, carpetas y unidades que se utilizan con frecuencia. Cuando sitúa un acceso directo en el escritorio de Windows y hace doble clic en el icono, puede abrir la carpeta o el archivo correspondiente sin necesidad de buscarlo. Los iconos de acceso directo no cambian la ubicación de los archivos. Si elimina un acceso directo, el archivo original no se ve afectado. Además, también puede cambiar el nombre de un icono de acceso directo.

ACPI (interfaz avanzada de configuración y energía): Especificación de administración de energía que permite a los sistemas operativos Microsoft® Windows® activar el modo de espera o de hibernación para un equipo a fin de reducir la cantidad de energía eléctrica asignada a los dispositivos que están conectados al equipo.

adaptador de red: Chip que proporciona funciones de red. Un equipo puede incluir un adaptador de red en la placa base o una tarjeta PC que contenga dicho adaptador. A un adaptador de red también se le conoce como *NIC* (Network Interface Controller, Controladora de interfaz de red).

AGP (puerto de gráficos acelerado): Puerto dedicado para gráficos que permite utilizar la memoria del sistema para tareas relacionadas con el vídeo. El AGP produce una imagen de vídeo uniforme y de color verdadero gracias a una interfaz más rápida entre los circuitos de vídeo y la memoria del equipo.

APR (replicador de puertos avanzado): Dispositivo de acoplamiento que permite utilizar con comodidad un monitor, un teclado, un ratón y otros dispositivos con el equipo portátil.

archivo de ayuda: Archivo que contiene información descriptiva o instrucciones sobre un producto. Algunos archivos de ayuda están asociados con un programa específico, por ejemplo, *Ayuda* en Microsoft Word. Otros archivos de ayuda funcionan como fuentes de consulta independientes. Los archivos de ayuda suelen tener una extensión de nombre de archivo **.hlp** o **.chm**.

archivo Léame: Archivo de texto incluido con un paquete de software o con un producto de hardware. Normalmente, los archivos "readme" (léame) proporcionan información sobre la instalación y describen mejoras o correcciones del producto que aún no se han incluido en la documentación.

área de notificación: Sección de la barra de tareas de Windows que contiene los iconos que proporcionan acceso rápido a los programas y a las funciones del equipo, como el reloj, el control de volumen y el estado de la impresora. También se conoce como *bandeja del sistema*.

ASF (formato de alerta estándar): Estándar que define un mecanismo para notificar las alertas de hardware y software a la consola de administración. ASF está diseñado para ser independiente de la plataforma y del sistema operativo.

asignación de memoria: Proceso por el que el equipo asigna direcciones de memoria a ubicaciones físicas durante el arranque. Los dispositivos y el software pueden identificar entonces la información a la que accede el procesador.

B

bandeja del sistema: Véase *área de notificación*.

batería: Fuente de alimentación interna que se utiliza para trabajar con equipos portátiles cuando no están conectados a una toma eléctrica y un adaptador de CA.

BIOS (sistema básico de entrada/salida): Programa (o utilidad) que sirve de interfaz entre el hardware del equipo y el sistema operativo. Si no sabe cómo afectan los valores de configuración al equipo, no cambie los de este programa. También se conoce como *configuración del sistema*.

bit: La unidad más pequeña de datos que interpreta el equipo.

bps (bits por segundo): Unidad estándar para medir la velocidad de transmisión de datos.

BTU (unidad térmica británica): Unidad de medida de la salida de calor.

bus: Ruta de comunicación entre los componentes del equipo.

bus local: Bus de datos que proporciona una comunicación rápida de los dispositivos con el procesador.

byte: Unidad básica de datos utilizada por el equipo. Generalmente, un byte es igual a 8 bits.

C

C (Celsius): Sistema de medición de la temperatura según el cual 0° es el punto de congelación del agua y 100° es el punto de ebullición.

caché: Mecanismo de almacenamiento especial de alta velocidad que puede ser una sección reservada de la memoria principal o un dispositivo de almacenamiento de alta velocidad independiente. La memoria caché mejora la eficiencia de muchas operaciones del procesador.

caché L1: Memoria caché principal almacenada en el procesador.

caché L2: Memoria caché secundaria que puede ser externa al procesador o puede estar incorporada dentro de la arquitectura del mismo.

carné: Documento internacional para aduanas que facilita las importaciones temporales en países extranjeros. También conocido como *pasaporte para mercancías*.

carpeta: Espacio en un disco o unidad en el que los archivos están organizados y agrupados. Los archivos de una carpeta se pueden ver y ordenar de varias formas, por ejemplo, alfabéticamente, por fecha o por tamaño.

CD (disco compacto): Dispositivo de almacenamiento óptico utilizado para programas de software y audio.

CD de arranque: CD que se puede utilizar para iniciar el equipo. Asegúrese de que tiene un CD o disco de inicio disponible por si se daña la unidad de disco duro o por si el equipo tiene un virus. El CD *Drivers and Utilities* o el CD *Resource* (CD de Recursos) es de inicio.

CD-R (CD grabable): Versión grabable de un CD. Los datos se pueden grabar solamente una vez en un CD-R. Una vez grabado, no es posible borrar los datos ni escribir sobre ellos.

CD-RW (CD regrabable): Versión regrabable de un CD. En un disco CD-RW se pueden escribir datos y después se pueden borrar y volver a escribir otros.

cierre del sistema: Proceso por el que se cierran las ventanas y los programas, se sale del sistema operativo y se apaga el equipo. Si apaga el equipo antes de completar este procedimiento de cierre, pueden perderse datos.

COA (certificado de autenticidad): Código alfanumérico de Windows indicado en una etiqueta adhesiva del equipo. También se denomina *Product Key* o *Product ID*.

código de servicio urgente: Código numérico indicado en una etiqueta adhesiva del equipo Dell™. Use el código de servicio urgente cuando llame a Dell para solicitar asistencia. Es posible que el código de servicio urgente no esté disponible en algunos países.

combinación de teclas: Comando que requiere que se pulsen simultáneamente varias teclas.

compartimento para módulos: Compartimento que admite dispositivos tales como unidades ópticas, una segunda batería o un módulo Dell TravelLite™.

conector DIN: Conector redondo de seis patillas que cumple los estándares DIN (norma de la industria alemana). Se suele utilizar para conectar los conectores de los cables de ratón o teclado PS/2.

conector paralelo: Puerto de E/S que suele utilizarse para conectar una impresora paralelo al equipo. También se conoce como *puerto LPT*.

conector serie: Puerto de E/S que suele utilizarse para conectar dispositivos, como un dispositivo de bolsillo digital o una cámara digital, al equipo.

configuración de discos por bandas: Técnica para distribuir los datos en varias unidades de disco. Esta técnica puede acelerar las operaciones de recuperación de datos del almacenamiento en disco. Normalmente, los equipos que utilizan las bandas de disco permiten al usuario seleccionar el tamaño de la unidad de datos o la anchura de la banda.

controlador: Software que permite al sistema operativo controlar un dispositivo, como por ejemplo, una impresora. Muchos dispositivos no funcionan correctamente si no se ha instalado el controlador adecuado en el equipo.

controlador de dispositivo: Véase *controlador*.

controladora: Chip que controla la transferencia de datos entre el procesador y la memoria, o entre el procesador y los dispositivos.

controladora de vídeo: Circuitos de una tarjeta de vídeo o de la placa base (en equipos con controladora de vídeo integrada) que proporcionan al equipo, junto con el monitor, las funciones de vídeo.

copia de seguridad: Copia de un programa o archivo de datos en un disco flexible, CD, DVD o disco duro. Como medida de precaución, debería realizar periódicamente copias de seguridad de los archivos de datos de la unidad de disco duro.

CRIMM (módulo de memoria en línea Rambus de continuidad): Módulo especial que no tiene chips de memoria y que sirve para rellenar las ranuras RIMM no utilizadas.

cursor: Marcador en la pantalla que indica dónde tendrá lugar la siguiente acción que se ejecute con el teclado, la superficie táctil o el ratón. Suele ser una línea continua parpadeante, un carácter de subrayado o una pequeña flecha.

D

DDR2 SDRAM (Double-Data-Rate 2 SDRAM [memoria SDRAM de velocidad de transferencia de datos doble 2]): tipo de memoria SDRAM DDR que utiliza una captura previa de 4 bits y otros cambios en la arquitectura para incrementar la velocidad de la memoria a 400 MHz.

dirección de E/S: Dirección en la RAM que está asociada a un dispositivo específico (como un conector serie, un conector paralelo o una ranura de expansión) y que permite la comunicación del procesador con ese dispositivo.

dirección de memoria: Ubicación específica de la RAM en la que se almacenan datos temporalmente.

disco de arranque: Disco que se puede utilizar para iniciar el equipo. Asegúrese de que tiene un CD o disco de inicio disponible por si se daña la unidad de disco duro o por si el equipo tiene un virus.

disipador de calor: Placa de metal existente en algunos procesadores que ayuda a disipar el calor.

dispositivo: Hardware, como por ejemplo una unidad de disco, una impresora o un teclado, instalado en el equipo o conectado al mismo.

dispositivo de acoplamiento: Véase *APR*.

DMA (acceso directo a memoria): Canal que permite realizar determinados tipos de transferencia de datos entre la memoria RAM y un dispositivo sin la intervención del procesador.

DMTF (Distributed Management Task Force): Consorcio de empresas de hardware y software que desarrolla estándares de administración para entornos distribuidos de escritorio, red, empresa e Internet.

dominio: Grupo de equipos, programas y dispositivos de una red que se administran como una unidad, con reglas y procedimientos comunes, y que son utilizados por un grupo específico de usuarios. Un usuario inicia una sesión en el dominio o accede a sus recursos.

DRAM (memoria dinámica de acceso aleatorio): Memoria que almacena información en circuitos integrados que contienen condensadores.

DSL (línea digital de abonados): Tecnología que proporciona una conexión a Internet constante y de alta velocidad a través de una línea telefónica analógica.

duración de la batería: Periodo de tiempo (en años) durante el que una batería de equipo portátil puede agotarse y recargarse.

DVD (disco versátil digital): Disco que se utiliza generalmente para almacenar películas. Los DVD son de dos caras, mientras que los CD son de una sola cara. Las unidades de DVD también pueden leer la mayoría de los dispositivos de CD.

DVD+RW (DVD regrabable): Versión regrabable de un DVD. En un disco DVD-RW se pueden escribir datos y después se pueden borrar y volver a escribir otros (la tecnología DVD+RW es diferente a la tecnología DVD-RW).

DVI (interfaz de vídeo digital): Estándar para la transmisión digital entre un equipo y una pantalla de vídeo digital. El adaptador DVI funciona a través de los gráficos integrados del equipo.

E

ECC (verificación y corrección de errores): Tipo de memoria que incluye circuitos especiales para comprobar la exactitud de los datos entrantes y salientes de la memoria.

ECP (puerto de funciones ampliadas): Diseño de conector paralelo que proporciona una transmisión de datos bidireccional mejorada. Similar a EPP, ECP utiliza acceso directo a la memoria para transferir datos y, con frecuencia, mejora el rendimiento.

editor de texto: Programa que se utiliza para crear y editar archivos que sólo contienen texto; por ejemplo, el Bloc de notas de Windows utiliza un editor de texto. Los editores de textos no suelen ofrecer la funcionalidad de ajuste de palabra o de formato (la opción para subrayar, cambiar fuentes, etc.).

EIDE (electrónica mejorada de dispositivos integrados): Versión mejorada de la interfaz IDE para unidades de disco duro y de CD.

EMI (interferencia electromagnética): Interferencia eléctrica ocasionada por radiación electromagnética.

ENERGY STAR®: requisitos de la Agencia de protección medioambiental (Environmental Protection Agency) que hacen disminuir el consumo general de electricidad.

EPP (puerto paralelo mejorado): Diseño de conector paralelo que proporciona una transmisión de datos bidireccional.

E/S (entrada/salida): Operación o dispositivo mediante el que se introducen o extraen datos del equipo. Los teclados e impresoras son dispositivos de E/S.

ESD (descarga electrostática): Descarga rápida de electricidad estática. La ESD puede dañar los circuitos integrados del equipo y del equipo de comunicaciones.

etiqueta de servicio: Etiqueta de código de barras del equipo que lo identifica cuando se accede a la página Web de soporte de Dell en support.dell.com o al llamar a Dell para solicitar servicio al cliente o soporte técnico.

F

Fahrenheit: Sistema de medición de temperatura según el cual 32° es el punto de congelación y 212° es el punto de ebullición del agua.

FCC (Comisión Federal de Comunicaciones): Agencia de Estados Unidos responsable de hacer cumplir las regulaciones en materia de comunicaciones que determinan la cantidad de radiación que pueden emitir los equipos y otros equipos electrónicos.

formatear: Proceso que prepara una unidad o un disco para el almacenamiento de archivos. Cuando se formatea una unidad o un disco, la información existente se pierde.

frecuencia de actualización: Frecuencia, medida en Hz, con la que se recargan las líneas horizontales de la pantalla. A veces también se denomina *frecuencia vertical*. Cuanto mayor sea la frecuencia de actualización, menor será el parpadeo de vídeo perceptible por el ojo humano.

frecuencia de reloj: Velocidad, expresada en MHz, a la que funcionan los componentes del equipo que están conectados al bus del sistema.

FSB (bus frontal): Ruta de datos e interfaz física entre el procesador y la RAM.

FTP (protocolo de transferencia de archivos): Protocolo estándar de Internet que se utiliza para intercambiar archivos entre equipos que están conectados a Internet.

G

G (gravedad): Unidad de medida de peso y fuerza.

GB (gigabyte): Unidad de medida de almacenamiento de datos que equivale a 1.024 MB (1.073.741.824 bytes). Cuando se refiere al almacenamiento en unidades de disco duro, normalmente se redondea a 1.000.000.000 bytes.

GHz (gigahercio): Unidad de medida de frecuencia que equivale a mil millones de Hz o mil MHz. Las velocidades de los procesadores, buses e interfaces del equipo se miden generalmente en GHz.

GUI (interfaz gráfica de usuario): Software que interactúa con el usuario a través de menús, ventanas e iconos. La mayoría de los programas que funcionan en los sistemas operativos Windows son GUI.

H

HTML (lenguaje de marcación de hipertexto): Conjunto de códigos insertados en una página Web de Internet diseñados para su visualización en un navegador de Internet.

HTTP (protocolo de transferencia de hipertexto): Protocolo para intercambiar archivos entre equipos que están conectados a Internet.

Hz (hercio): Unidad de medida de frecuencia que equivale a 1 ciclo por segundo. Los equipos y dispositivos electrónicos suelen medirse en kilohercios (kHz), megahercios (MHz), gigahercios (GHz) o terahercios (THz).

I

IC (Industry Canada): Entidad reguladora de Canadá responsable de regular las emisiones de los equipos electrónicos, de forma parecida a la FCC de Estados Unidos.

IC (circuito integrado): Plaquita de material semiconductor, o chip, que contiene miles o millones de minúsculos componentes electrónicos para su uso en equipos informáticos, de audio y de vídeo.

IDE (electrónica de dispositivos integrados): Interfaz para dispositivos de almacenamiento masivo en los que la controladora está integrada en la unidad de disco duro o de CD.

IEEE 1394 (Institute of Electrical and Electronics Engineers, Inc.): bus serie de alto rendimiento que se utiliza para conectar dispositivos compatibles con IEEE 1394, como cámaras digitales y reproductores de DVD, al equipo.

integrado: Adjetivo que generalmente se refiere a componentes que están ubicados físicamente en la placa base del equipo. También se denominan *incorporados*.

IrDA (Asociación de Datos por Infrarrojos): Organización que crea estándares internacionales para las comunicaciones por infrarrojos.

IRQ (solicitud de interrupción): Ruta electrónica asignada a un dispositivo específico para que éste pueda comunicarse con el procesador. Cada conexión de un dispositivo debe tener asignado un número de IRQ. Aunque dos dispositivos pueden compartir la misma asignación de IRQ, no pueden utilizarse simultáneamente.

ISP (proveedor de servicios de Internet): Compañía que proporciona acceso a su servidor host para conectarse directamente a Internet, enviar y recibir correo electrónico y acceder a páginas Web. El ISP normalmente proporciona un paquete de software, un nombre de usuario y números de teléfono de acceso por una cuota determinada.

K

Kb (kilobit): Unidad de datos que equivale a 1.024 bits. Una medida de la capacidad de los circuitos integrados de memoria.

KB (kilobyte): Unidad de datos que equivale a 1.024 bytes, aunque a menudo se redondea a 1.000 bytes.

kHz (kilohercios): Unidad de medida de frecuencia que equivale a 1.000 Hz.

L

LAN (red de área local): Red de equipos que abarca una pequeña área. Habitualmente una LAN comprende un edificio o unos cuantos edificios próximos entre sí. Una LAN puede conectarse a otra situada a cualquier distancia a través de líneas telefónicas y ondas de radio para formar una WAN (Wide Area Network [red de área ancha]).

LCD (pantalla de cristal líquido): Tecnología utilizada en las pantallas de los equipos portátiles y en las pantallas planas.

LED (diodo emisor de luz): Componente electrónico que emite una luz para indicar el estado del equipo.

LPT (terminal de impresión de líneas): Designación para una conexión paralelo a una impresora u otro dispositivo paralelo.

M

Mb (megabit): Unidad de medida de la capacidad del chip de memoria que equivale a 1.024 Kb.

Mbps (megabits por segundo): Un millón de bits por segundo. Esta medida suele utilizarse para velocidades de transmisión de redes y módems.

MB (megabyte): Unidad de medida de almacenamiento de datos que equivale a 1.048.576 bytes. 1 MB equivale a 1024 KB. Cuando se refiere al almacenamiento en la unidad de disco duro, el término a menudo se redondea a 1,000,000 de bytes.

MB/s (megabytes por segundo): Un millón de bytes por segundo. Esta medida se utiliza normalmente en la frecuencia de transferencia de datos.

memoria: Área de almacenamiento de datos temporal del interior del equipo. Puesto que los datos de la memoria no son permanentes, es recomendable guardar con frecuencia los archivos mientras se trabaja con ellos y guardarlos siempre antes de apagar el equipo. El equipo puede contener diferentes formas de memoria; por ejemplo, RAM, ROM y memoria de vídeo. A menudo la palabra memoria se utiliza como sinónimo de la RAM.

memoria de vídeo: Memoria formada por chips de memoria dedicados a funciones de vídeo. Generalmente, la memoria de vídeo es más rápida que la memoria del sistema. La cantidad de memoria de vídeo instalada afecta principalmente al número de colores que un programa puede mostrar.

MHz (megahercio): Unidad de medida de frecuencia equivalente a 1 millón de ciclos por segundo. Las velocidades de los procesadores, buses e interfaces del equipo se miden a menudo en MHz.

módem: Dispositivo que permite al equipo comunicarse con otros equipos mediante líneas telefónicas analógicas. Existen tres tipos de módem: externo, tarjeta PC e interno. Generalmente, el módem se utiliza para conectarse a Internet e intercambiar mensajes de correo electrónico.

modo de espera: Modo de administración de energía que cierra todas las operaciones innecesarias del equipo para ahorrar energía.

modo de gráficos: Modo de vídeo que puede definirse en términos de x píxeles horizontales por y píxeles verticales por z colores. Los modos de gráficos pueden mostrar una variedad ilimitada de formas y fuentes.

modo de hibernación: Modo de administración de energía que guarda todo el contenido de la memoria en un espacio reservado del disco duro y apaga el equipo. Cuando se reinicia el equipo, se recupera automáticamente la información de la memoria que se guardó en el disco duro.

modo de pantalla dual: Configuración de la pantalla que permite utilizar un segundo monitor como extensión de la pantalla. También se conoce como *modo de pantalla extendida*.

modo de pantalla extendida: Configuración de la pantalla que permite utilizar un segundo monitor como extensión de la misma. También se conoce como *modo de pantalla dual*.

modo de vídeo: Modo que describe la forma en que se muestran el texto y los gráficos en un monitor. El software con gráficos, como los sistemas operativos Windows, funciona en modos de vídeo que pueden definirse en términos de x píxeles horizontales por y píxeles verticales por z colores. El software de caracteres, como los editores de texto, funciona en modos de vídeo que pueden definirse en términos de x columnas por y filas de caracteres.

módulo de memoria: Pequeña placa de circuito impreso que contiene chips de memoria y se conecta a la placa base.

módulo de viaje: Dispositivo de plástico diseñado para acoplarse en el interior del compartimento para módulos y reducir el peso del equipo.

monitor: Dispositivo de alta resolución parecido a un televisor que permite visualizar la salida de vídeo del sistema.

ms (milisegundo): Unidad de medida de tiempo que equivale a una milésima de segundo. Los tiempos de acceso de los dispositivos de almacenamiento se miden a menudo en milisegundos.

N

NIC: Véase *adaptador de red*.

ns (nanosegundo): Unidad de medida de tiempo que equivale a una milmillonésima de segundo.

NVRAM (memoria no volátil de acceso aleatorio): Tipo de memoria que conserva la información cuando el equipo está apagado o deja de recibir corriente de la fuente de alimentación externa. La memoria NVRAM se usa para mantener la información de configuración del equipo, por ejemplo la fecha, la hora y otras opciones de configuración del sistema que se pueden definir.

P

panel de control: Utilidad de Windows que permite modificar la configuración del sistema operativo y del hardware, como por ejemplo, la configuración de la pantalla.

partición: Área física de almacenamiento de la unidad de disco duro que se asigna a una o más áreas lógicas de almacenamiento, conocidas como unidades lógicas. Cada partición puede contener varias unidades lógicas.

PCI (interconexión de componentes periféricos): Bus local que admite rutas de datos de 32 y 64 bits, y que proporciona una ruta de datos de alta velocidad entre el procesador y dispositivos como el vídeo, las unidades y las redes.

PCI Express: modificación de la interfaz PCI que incrementa la velocidad de transferencia de datos entre el procesador y los dispositivos conectados a él. PCI Express puede transferir datos a velocidades que van desde 250 MB/seg a 4 GB/seg. Si el conjunto de chips PCI Express y el dispositivo pueden funcionar a diferentes velocidades, funcionarán a la velocidad menor.

PCMCIA (Asociación Internacional de Tarjetas de Memoria para Ordenadores Personales): Organización que establece los estándares para las tarjetas PC.

PIN (Personal Identification Number [número de identificación personal]): secuencia de números y letras usada para impedir el acceso no autorizado a las redes de equipos y a otros sistemas seguros.

PIO (entrada/salida programada): Método de transferencia de datos entre dos dispositivos a través del procesador como parte de la ruta de datos.

píxel: Punto en la pantalla del monitor. Los píxeles están ordenados en hileras y columnas para crear una imagen. La resolución de vídeo (por ejemplo, 800 x 600) se expresa como el número de píxeles en dirección horizontal por el número de píxeles en dirección vertical.

placa base: Placa de circuito impreso principal del equipo. También conocida como *tarjeta maestra*.

Plug and Play: Capacidad del equipo de configurar dispositivos automáticamente. La característica Plug and Play permite la instalación y configuración automáticas, y proporciona compatibilidad con el hardware existente si el BIOS, el sistema operativo y todos los dispositivos también son compatibles con Plug and Play.

POST (autoprueba de encendido): Conjunto de programas de diagnóstico, cargados automáticamente mediante el BIOS, que realizan pruebas básicas en los componentes principales del equipo, como la memoria, las unidades de disco duro y el vídeo. Si no se detecta ningún problema durante la POST, el equipo continúa el inicio.

procesador: Chip del equipo que interpreta y ejecuta las instrucciones de los programas. A veces, al procesador se le llama CPU (Central Processing Unit).

[unidad central de proceso]].

programa: Cualquier software que procese datos, como por ejemplo hojas de cálculo, procesadores de texto, bases de datos y paquetes para juegos. Los programas requieren un sistema operativo para su ejecución.

programa de configuración: Programa que se utiliza para instalar y configurar hardware y software. El programa **setup.exe** o **install.exe** se incluye con la mayoría de paquetes de software de Windows. El *Programa de instalación* es distinto a la *configuración del sistema*.

programa de configuración del sistema: Utilidad que actúa de interfaz entre el hardware del equipo y el sistema operativo. Permite establecer las opciones que puede seleccionar el usuario en el BIOS, como la fecha y la hora o la contraseña del sistema. Si no sabe cómo afectan los valores de configuración al equipo, no cambie los de este programa.

protegido contra escritura: Se refiere a archivos o soportes que no se pueden modificar. Utilice la protección contra escritura si desea impedir que se cambien o se destruyan los datos. Para proteger contra escritura un disco flexible de 3,5 pulgadas, deslice su lengüeta de protección hacia la posición abierta.

PS/2 (Personal System/2): Tipo de conector al que se conecta un teclado, ratón o teclado numérico compatibles con PS/2.

PXE (entorno de ejecución de preinicio): Estándar WfM (Wired for Management) que permite configurar e iniciar de forma remota equipos conectados a una red que no disponen de sistema operativo.

R

RAID (matriz redundante de discos independientes): Método para proporcionar redundancia de datos. Algunas implementaciones comunes de RAID incluyen RAID 0, RAID 1, RAID 5, RAID 10 y RAID 50.

RAM (memoria de acceso aleatorio): Área principal de almacenamiento temporal para datos e instrucciones de programas. La información almacenada en la RAM se pierde cuando se apaga el equipo.

ranura de expansión: Conector situado en la placa base de algunos equipos en el que se inserta una tarjeta de expansión para la conexión al bus del sistema.

ratón: Dispositivo de puntero que controla el movimiento del cursor por la pantalla. Normalmente el ratón se desliza sobre una superficie dura y plana para mover el puntero o cursor en la pantalla.

reproductor de CD: Software que se utiliza para reproducir CD de música. El reproductor de discos compactos muestra una ventana con botones que se utilizan para reproducir un CD.

reproductor de DVD: Software utilizado para ver películas en DVD. El reproductor de DVD muestra una ventana con botones que se utiliza para ver una película.

resolución: Nitidez y claridad de imagen que proporciona una impresora o que presenta un monitor. Cuanto más alta es la resolución, más nítida es la imagen.

resolución de vídeo: Véase *resolución*.

RFI (interferencia de radiofrecuencia): Interferencia que se genera en radiofrecuencias comunes, de 10 kHz a 100.000 MHz. Las radiofrecuencias están en el extremo más bajo del espectro de frecuencia electromagnética y tienen más posibilidades de ser objeto de interferencias que las radiaciones de frecuencia más alta, como las de infrarrojos y luz.

ROM (memoria de sólo lectura): Memoria que almacena datos y programas que el equipo no puede eliminar ni grabar. La memoria ROM, a diferencia de la RAM, conserva su contenido incluso después de que se apague el equipo. Algunos programas esenciales para el funcionamiento del equipo residen en la memoria ROM.

rpm (revoluciones por minuto): Número de revoluciones que se producen por minuto. La velocidad de la unidad de disco duro a menudo se mide en r.p.m.

RTC (reloj en tiempo real): Reloj que funciona con batería situado en la placa base y que conserva la fecha y la hora después de que se apague el equipo.

RTCST (restablecimiento del reloj en tiempo real): Puente situado en la placa base de algunos equipos que puede utilizarse para solucionar problemas.

S

SAI (sistema de alimentación ininterrumpida): Fuente de alimentación de reserva que se utiliza cuando se produce una interrupción de la alimentación o una caída a un nivel de voltaje inaceptable. Un SAI mantiene funcionando al equipo durante un periodo limitado cuando no hay energía eléctrica. Los sistemas SAI generalmente proporcionan supresión de sobrevoltaje y también pueden ofrecer regulación de voltaje. Los sistemas SAI pequeños proporcionan alimentación de batería durante varios minutos, a fin de permitir el cierre del equipo.

ScanDisk: Utilidad de Microsoft que comprueba los archivos, las carpetas y la superficie del disco duro en busca de errores. ScanDisk a menudo se ejecuta cuando se reinicia el equipo después de haber dejado de responder.

SDRAM (memoria dinámica de acceso aleatorio síncrona): Tipo de DRAM sincronizada con la frecuencia de reloj óptima del procesador.

SDRAM DDR (SDRAM de velocidad doble de datos): Tipo de SDRAM que duplica la velocidad del ciclo de la ráfaga de datos, lo cual mejora el rendimiento del sistema.

secuencia de arranque: Especifica el orden de los dispositivos desde los que el equipo intenta arrancar.

sensor de infrarrojos: Puerto que permite la transmisión de datos entre el equipo y los dispositivos compatibles con infrarrojos sin tener que utilizar una conexión de cable.

tarjeta Smart: Tarjeta incorporada con un procesador y un chip de memoria. Las tarjetas smart se pueden usar para autenticar un usuario en equipos que admiten tarjetas smart.

software: Todo aquello que pueda almacenarse electrónicamente, como archivos o programas del equipo.

software antivirus: Programa diseñado para identificar, aislar y/o eliminar los virus del equipo.

sólo lectura: Se refiere a datos o archivos que se pueden ver, pero que no se pueden modificar ni eliminar. Un archivo puede tener un tipo de acceso de sólo lectura si:

- o Reside en un disco flexible, CD o DVD protegido físicamente contra escritura.
- o Se encuentra en un directorio de la red y el administrador del sistema ha asignado derechos sólo a determinadas personas.

S/PDIF (interfaz digital Sony/Philips): Formato de archivo de transferencia de audio que permite transferir audio de un archivo a otro sin necesidad de convertirlo a un formato analógico, lo que podría ir en detrimento de la calidad del archivo.

Strike Zone™: área reforzada de la base de la plataforma que protege la unidad de disco duro, puesto que actúa como un dispositivo de amortiguación cuando un equipo sufre un impacto fuerte o una caída (tanto si el equipo está encendido como apagado).

supresor de sobrevoltaje: Dispositivo que evita que los picos de voltaje, producidos por ejemplo durante una tormenta con aparato eléctrico, lleguen al equipo a través de la toma eléctrica. Los protectores contra sobrevoltajes no protegen de rayos o disminuciones excesivas de tensión mayores del 20 por ciento por debajo del nivel normal de tensión en la línea de CA.

Las conexiones de red no están protegidas por los protectores contra sobrevoltajes. Desconecte siempre el cable del conector de red durante una tormenta con aparato eléctrico.

SVGA (supermatriz de gráficos de vídeo): Estándar de vídeo para tarjetas y controladoras de vídeo. Las resoluciones SVGA más comunes son 800 x 600 y 1024 x 768.

El número de colores y la resolución que puede mostrar un programa depende del monitor, de la controladora de vídeo y de sus controladores y de la cantidad de memoria de vídeo instalada en el equipo.

S-Vídeo y salida de TV: Conector que se utiliza para conectar un televisor o un dispositivo de audio digital al equipo.

SXGA (matriz de gráficos superampliada): Estándar de vídeo para tarjetas y controladoras de vídeo que admite resoluciones de hasta 1.280 x 1.024.

SXGA+ (matriz de gráficos superampliada plus): Estándar de vídeo para tarjetas y controladoras de vídeo que admite resoluciones de hasta 1.400 x 1.050.

T

TAPI (interfaz de programación de aplicaciones de telefonía): Interfaz que permite utilizar los programas de Windows con una amplia gama de dispositivos de telefonía, como los de voz, datos, fax y vídeo.

tapiz: Diseño o imagen de fondo del escritorio de Windows. El papel tapiz se puede cambiar mediante el Panel de control de Windows. También puede digitalizar su fotografía favorita y utilizarla como papel tapiz.

tarjeta de expansión: Placa de circuito impreso que está instalada en una ranura de expansión de la placa base en algunos equipos y que amplía las prestaciones del equipo. Pueden ser, entre otras, tarjetas de vídeo, de módem o de sonido.

tarjeta PC: Tarjeta de E/S extraíble que cumple el estándar de PCMCIA. Algunos de los tipos más habituales de tarjetas PC son los módems y los adaptadores de red.

Tarjeta PC extendida: Tarjeta PC que sobresale de la ranura para tarjeta PC cuando está instalada.

Tecnología inalámbrica Bluetooth®: estándar de tecnología inalámbrica para dispositivos interconectados de corto alcance (9 m) que permite que los dispositivos activados se reconozcan entre sí automáticamente.

tiempo de funcionamiento de la batería: Periodo de tiempo (en minutos u horas) durante el que una batería de equipo portátil mantiene una carga mientras está suministrando energía al equipo.

U

UMA (Unified Memory Allocation [asignación de memoria unificada]): memoria del sistema asignada dinámicamente al vídeo.

unidad de CD: Unidad que utiliza tecnología óptica para leer datos de un CD.

unidad de CD-RW: Unidad que puede leer CD y grabar en discos CD-RW (CD regrabables) y CD-R (CD grabables). Puede grabar múltiples veces en discos CD-RW, pero sólo puede grabar una vez en discos CD-R.

unidad de CD-RW/DVD: Unidad, conocida también como unidad combinada, que puede leer CD y DVD, así como grabar en discos CD-RW (regrabables) y CD-R (grabables). Puede grabar múltiples veces en discos CD-RW, pero sólo puede grabar una vez en discos CD-R.

unidad de disco duro: Unidad que lee y graba datos en un disco duro. Los términos "unidad de disco duro" y "disco duro" suelen utilizarse indistintamente.

unidad de disco flexible: Unidad de disco que puede leer discos flexibles y grabar en ellos.

unidad de DVD: Unidad que utiliza tecnología óptica para leer datos de discos DVD y CD.

unidad de DVD+RW: Unidad que puede leer DVD y la mayoría de los CD, así como grabar en DVD+RW (DVD regrabables).

unidad óptica: Unidad que utiliza tecnología óptica para leer datos de discos CD, DVD o DVD+RW y grabar en ellos. Son unidades ópticas las unidades de CD, DVD, CD-RW y combinadas CD-RW/DVD, por ejemplo.

unidad Zip: Unidad de disco flexible de alta capacidad desarrollada por Iomega Corporation que utiliza discos extraíbles de 3,5 pulgadas denominados discos Zip. Los discos Zip son ligeramente más grandes que los normales, aproximadamente el doble de gruesos y almacenan hasta 100 MB de datos.

USB (bus serie universal): Interfaz de hardware para dispositivos de baja velocidad como un teclado, un ratón, una palanca de mando, un escáner, un juego

de altavoces, una impresora, dispositivos de banda ancha (DSL y módems por cable), dispositivos de imágenes y dispositivos de almacenamiento, todos ellos compatibles con USB. Los dispositivos se enchufan directamente en un zócalo de 4 patas existente en el equipo o en un concentrador de varios puertos que se conecta al equipo. Los dispositivos USB pueden conectarse y desconectarse mientras el equipo está encendido y también pueden conectarse entre sí formando una cadena tipo margarita.

UTP (par trenzado no apantallado): Tipo de cable utilizado en la mayoría de las redes telefónicas y en algunas redes de equipos. Los pares de cables sin blindaje están trenzados para proteger frente a las interferencias electromagnéticas, en lugar de usar una funda metálica alrededor de cada par de cables para evitar las interferencias.

UXGA (matriz de gráficos ultraampliada): Estándar de vídeo para tarjetas y controladoras de vídeo que admite resoluciones de hasta 1.600 x 1.200.

V

V (voltio): Unidad de medida del potencial eléctrico o la fuerza electromotriz. Se produce 1 V en una resistencia de 1 ohmio cuando pasa por ella una intensidad de 1 amperio.

velocidad del bus: Velocidad, expresada en MHz, a la que un bus puede transferir información.

virus: Programa diseñado para ocasionar problemas o destruir datos almacenados en el equipo. Un programa de virus pasa de un equipo a otro a través de un disco infectado, de software descargado de Internet o de archivos que se adjuntan al correo electrónico. Cuando se inicia un programa infectado, también se inicia el virus integrado.

Un tipo común de virus es el de inicialización, que se almacena en los sectores de inicialización de un disco flexible. Si se deja el disco flexible en la unidad al cerrar y apagar el equipo, éste se infecta cuando lee los sectores de inicialización del disco flexible en busca del sistema operativo. Una vez que el equipo está infectado, el virus de inicio puede reproducirse en todos los discos en los que se lea o escriba en ese equipo hasta que se erradique el virus.

W

W (vatío): Unidad de medida de la potencia eléctrica, mecánica y térmica. Un vatío es 1 amperio de corriente que fluye a 1 voltio.

Wh (vatios por hora): Unidad de medida utilizada generalmente para indicar la capacidad aproximada de una batería. Por ejemplo, una batería de 66 WHr puede proporcionar 66 W de potencia para 1 hora o 33 W para 2 horas.

WXGA: (wide-aspect extended Graphics Array [arreglo de gráficos extendido wide-aspect]): Estándar de vídeo para tarjetas y controladoras que admite resoluciones de hasta 1280 x 800.

X

XGA (matriz de gráficos ampliada): Estándar de vídeo para tarjetas y controladoras de vídeo que admite resoluciones de hasta 1.024 x 768.

Z

ZIF (fuerza de inserción cero): Tipo de zócalo o conector que permite instalar o extraer un chip del equipo sin necesidad de ejercer presión en el chip ni en el zócalo.

zip: Formato común de compresión de datos. Los archivos que han sido comprimidos con el formato Zip se denominan archivos Zip y suelen tener la extensión de nombre de archivo .zip. Una clase especial de archivo comprimido zip es el archivo autoextraíble, que tiene una extensión de nombre de archivo .exe. Puede descomprimir un archivo autoextraíble haciendo doble clic sobre él.

[Regresar a la página de contenido](#)

[Regresar a la página de contenido](#)

Uso del teclado y de la superficie táctil

Guía del usuario de Dell Precision™ Mobile Workstation M70

- [Teclado numérico](#)
- [Combinaciones de teclas](#)
- [Superficie táctil](#)
- [Cambio de la protección de la palanca de seguimiento](#)

Teclado numérico



El teclado numérico funciona como el teclado numérico de un teclado externo. Cada tecla del teclado numérico tiene varias funciones. Los números y símbolos del teclado numérico están marcados en azul en la parte derecha de las teclas. Para escribir un número o un símbolo, mantenga presionada la tecla <Fn> y pulse la tecla que desee.

- 1 Para activar el teclado, pulse <Bloq Núm>. La luz indica que el teclado está activo.
- 1 Para desactivar el teclado, vuelva a pulsar <Bloq Núm>.

Combinaciones de teclas

Funciones del sistema

<Ctrl><Mayús><Esc>	Abre la ventana Task Manager (Administrador de tareas)
<Fn><Bloq num>	Activa y desactiva el bloqueo de desplazamiento

Batería

<Fn><F3>	Muestra el Medidor de batería Dell™ QuickSet .
----------	----------------------------------------------------------------

Bandeja de CD o de DVD

<Fn><F10>	Expulsa la bandeja fuera de la unidad (si Dell QuickSet está instalado)
-----------	-----------------------------------------------------------------------------------------

Funciones de la pantalla

<Fn><F8>	Cambia la imagen de vídeo a la siguiente opción de pantalla. Entre las opciones están la pantalla integrada, un monitor externo y las dos pantallas a la vez.
<Fn> y la tecla de flecha hacia arriba	Aumenta el brillo únicamente en la pantalla integrada (no en un monitor externo)

<Fn> y la tecla de fecha hacia abajo	Reduce el brillo únicamente en la pantalla integrada (no en un monitor externo)
--------------------------------------	---------------------------------------------------------------------------------

Radios (incluidas las redes inalámbricas y la tecnología Bluetooth® inalámbrica)

<Fn><F2>	Activa y desactiva radios, incluidas las redes inalámbricas y la tecnología Bluetooth inalámbrica.
----------	----------------------------------------------------------------------------------------------------

Administración de energía

<Fn><Esc>	Activa un modo de administración de energía. Puede volver a programar este método abreviado de teclado para activar un modo de administración de energía diferente utilizando la Ficha Avanzadas en la ventana Propiedades de Opciones de energía .
<Fn><F1>	Pone el sistema en modo de hibernación. Se necesita Dell QuickSet.

Funciones de los altavoces

<Fn><Re Pág>	Sube el volumen de los altavoces integrados y de los altavoces externos, si se han conectado.
<Fn> <Av Pág>	Baja el volumen de los altavoces integrados y de los altavoces externos, si se han conectado.
<Fn><Fin>	Activa y desactiva los altavoces integrados y los altavoces externos, si se han conectado.

Funciones de la tecla con el logotipo de Microsoft® Windows®

Tecla con el logotipo de Windows y <m>	Minimiza todas las ventanas abiertas
Tecla con el logotipo de Windows y <Mayús><M>	Maximiza todas las ventanas
Tecla con el logotipo de Windows y <e>	Ejecuta el Explorador de Windows
Tecla con el logotipo de Windows y <r>	Abre el cuadro de diálogo Ejecutar
Tecla con el logotipo de Windows y <f>	Abre el cuadro de diálogo Resultados de la búsqueda
Tecla con el logotipo Windows y <Ctrl><F>	Abre el cuadro de diálogo Resultados de búsqueda-PC si el equipo está conectado a una red
Tecla con el logotipo Windows y <Pausa>	Abre el cuadro de diálogo Propiedades del sistema

Para ajustar el funcionamiento del teclado, tal como la velocidad de repetición de caracteres, abra Panel de control y haga clic en **Impresoras y Otro hardware** y en **Teclado**.

Superficie táctil

La superficie táctil detecta la presión y el movimiento del dedo para permitir desplazar el cursor por la pantalla. Utilice la superficie táctil y sus botones del mismo modo que un ratón.



1	Superficie táctil
2	Palanca de seguimiento
3	Botones de la palanca de seguimiento
4	Botones de la superficie táctil

- 1 Para mover el cursor, deslice ligeramente el dedo por la superficie táctil.
- 1 Para seleccionar un objeto, toque ligeramente la superficie de la superficie táctil o utilice el pulgar para presionar el botón izquierdo de la misma.

- 1 Para seleccionar y mover (o arrastrar) un objeto, sitúe el cursor en el objeto y toque hacia arriba y abajo la superficie táctil. En el segundo toque abajo, deje el dedo sobre la superficie táctil y deslícelo por la superficie para mover el objeto seleccionado.
- 1 Para hacer doble clic en un objeto, sitúe el cursor en él y, a continuación, toque dos veces la superficie táctil o presione el botón izquierdo de la misma dos veces.

También puede usar la palanca de seguimiento para mover el cursor. Pulse la palanca de seguimiento a la derecha, a la izquierda, arriba o abajo para cambiar la dirección del cursor en la pantalla. Utilice la palanca de seguimiento y sus botones del mismo modo que un ratón.

Personalización de la superficie táctil y de la palanca de accionamiento

Puede utilizar la ventana **Propiedades del mouse** para desactivar la superficie táctil y la palanca de seguimiento o ajustar su configuración.

1. Abra el Panel de control, haga clic en **Impresoras y otro Hardware** y, a continuación, haga clic en **Mouse**.
2. En la ventana **Propiedades del mouse**:
 - 1 Haga clic en la ficha **Selección de dispositivo** para desactivar la superficie táctil y la palanca de accionamiento.
 - 1 Haga clic en la ficha **Puntero** para ajustar la configuración de la superficie táctil y la palanca de accionamiento.
3. Pulse sobre **Aceptar** para guardar la configuración y cerrar la ventana.

Cambio de la protección de la palanca de seguimiento

Puede sustituir la protección de la palanca de seguimiento si se gasta por el uso prolongado o si prefiere un color diferente. Para adquirir más protecciones, visite el sitio web de Dell en www.dell.com.



1. Extraiga la protección de la palanca de seguimiento.
 2. Alinee la nueva protección sobre el poste cuadrado de la palanca de accionamiento y encájela con suavidad.
- ➡ **AVISO:** La protección de la palanca de seguimiento puede dañar la pantalla si no está colocada correctamente en el poste.
3. Pruebe la palanca de seguimiento para comprobar que la protección se ha insertado correctamente.

[Regresar a la página de contenido](#)

[Regresar a la página de contenido](#)

Contraseñas

Guía del usuario de Dell Precision™ Mobile Workstation M70

- [Acerca de las contraseñas](#)
- [Uso de una contraseña principal/del sistema](#)
- [Uso de una contraseña del administrador](#)
- [Uso de una contraseña de unidad de disco duro](#)
- [Asignación de una etiqueta de propiedad](#)
- [Habilitación de la función TPM \(Trusted Platform Module\)](#)

Acerca de las contraseñas

 **NOTA:** Las contraseñas están desactivadas cuando se recibe el equipo.

Una contraseña principal, una contraseña del administrador y una contraseña de unidad de disco duro impiden el acceso no autorizado a su equipo de diferentes maneras. En la tabla siguiente se identifican los tipos y funciones de las contraseñas disponibles en el equipo.

Tipo de contraseña	Funciones
Principal/Sistema	<ol style="list-style-type: none">1 Protege el equipo frente a accesos no autorizados
Administrador	<ol style="list-style-type: none">1 Proporciona a los administradores del sistema o a los integrantes del servicio técnico acceso a los equipos para repararlos o para volver a configurarlos1 Le permite restringir el acceso al programa de configuración del sistema de la misma manera que una contraseña principal restringe el acceso al equipo.1 Se puede utilizar en lugar de la contraseña primaria
Unidad de disco duro	<ol style="list-style-type: none">1 Ayuda a proteger los datos de la unidad de disco duro o de una unidad de disco duro externa (si se usa una) frente a accesos no autorizados

 **NOTA:** Sólo las unidades de disco duro compradas a Dell para ser utilizadas con la familia de equipos Dell Precision™ D admiten la opción de contraseña de unidad de disco duro.

 **AVISO:** Las contraseñas proporcionan un alto nivel de seguridad para los datos contenidos en el equipo o en la unidad de disco duro. Sin embargo, no son infalibles. Si requiere más seguridad, debe adquirir y utilizar formas adicionales de protección, como tarjetas smart, programas de cifrado de datos o tarjetas PC con funciones de cifrado.

Si olvida alguna de las contraseñas, póngase en contacto con el administrador del sistema o con Dell. Para su protección, el personal de asistencia técnica de Dell le pedirá que acredite su identidad con el fin de asegurarse de que no es una persona no autorizada la que utiliza el equipo.

Uso de una contraseña principal/del sistema

La contraseña principal/del sistema le permite proteger el equipo contra el acceso de personas no autorizadas.

Para crear cuentas de usuario y agregar o modificar contraseñas debe acceder a **Cuentas de usuario** desde el **Panel de control**. Después de asignar una contraseña principal/del sistema, deberá escribirla cada vez que encienda el equipo.

 **AVISO:** Si desactiva la contraseña de administrador, también se desactiva la primaria.

Si tiene asignada una contraseña del administrador, puede utilizarla en lugar de la principal o de la del sistema. El equipo no le pide de forma específica la contraseña de administrador.

Uso de una contraseña de administrador

La contraseña del administrador está diseñada para permitir a los administradores de sistemas o a los integrantes del servicio técnico el acceso a los equipos de modo que puedan repararlos o volverlos a configurar. Los administradores o técnicos pueden asignar contraseñas de administrador idénticas a grupos de equipos, permitiendo al usuario asignar la contraseña principal/del sistema.

Para establecer o modificar las contraseñas del administrador, debe acceder a **Cuentas de usuario**, que se encuentra en el **Panel de control**.

1. Para abrir **Cuentas de usuario**, haga clic en el botón **Inicio** y seleccione **Configuración**.

2. Haga clic en **Panel de control**.
3. Haga doble clic en **Cuentas de usuario**.
4. En la ventana **Cuentas de usuario**, haga clic en el usuario administrador y en el botón **Restablecer contraseña**.

Cuando se establece una contraseña del administrador, la opción **Configure Setup** (Configurar instalación) se activa en el programa de configuración del sistema. Esta opción permite restringir el acceso al programa de configuración del sistema de la misma manera que una contraseña principal o del sistema restringe el acceso al equipo.

Ahora puede utilizar una contraseña del administrador en vez de la contraseña del sistema. Siempre que se le pida la contraseña principal/del sistema puede escribir la contraseña del administrador.

 **AVISO:** Si desactiva la contraseña del administrador, también se desactivará la contraseña principal/del sistema.

 **NOTA:** La contraseña del administrador permite el acceso al equipo, pero no a la unidad de disco duro si dicha unidad tiene asignada una contraseña.

Si olvida la contraseña principal/del sistema y no se ha asignado una contraseña de administrador, o si se ha asignado tanto una contraseña principal como una contraseña de administrador pero las ha olvidado, póngase en contacto con Dell o con el administrador del sistema.

Uso de una contraseña de unidad de disco duro

La contraseña de unidad de disco duro ayuda a proteger los datos almacenados en la unidad contra el acceso de personas no autorizadas. También puede asignar una contraseña para una unidad de disco duro externa (si se utiliza una) que puede ser la misma o diferente a la de la unidad de disco duro primaria.

Después de asignar una contraseña de unidad de disco duro, deberá introducirla cada vez que encienda el equipo y también cada vez que éste reanude el funcionamiento normal desde el modo de espera.

Si la contraseña de la unidad de disco duro está activada, el sistema le pedirá que escriba la contraseña de la unidad de disco duro cada vez que encienda el equipo.

Si introduce la contraseña equivocada, aparecerá un mensaje parecido al del ejemplo siguiente:

```
Invalid password  
[Press Enter to retry] (Contraseña no válida; pulse Intro para volver a intentarlo)
```

Si no se introduce la contraseña correcta en tres intentos, el equipo intentará inicializarse desde otro dispositivo de inicio, siempre que se haya configurado la opción **Boot First Device** (Primer dispositivo de inicio) en el programa de configuración del sistema para permitir el inicio desde otro dispositivo. Si no se configura la opción **Boot First Device** (Primer dispositivo de inicio) para permitir que el equipo se inicie desde otro dispositivo, el equipo vuelve al estado de funcionamiento en que se encontraba cuando se encendió.

Si la contraseña de unidad de disco duro, la contraseña de unidad de disco duro externa y la contraseña principal/del sistema son iguales, el equipo sólo pedirá la principal/del sistema. Si la contraseña de unidad de disco duro es distinta a la contraseña principal/del sistema, el equipo pedirá ambas contraseñas. El uso de dos contraseñas distintas proporciona mayor seguridad.

 **NOTA:** La contraseña de administrador permite el acceso al equipo, pero no a la unidad de disco duro si está protegida mediante una contraseña.

Asignación de una etiqueta de propiedad

La utilidad Etiqueta de propiedad le permite especificar una etiqueta de propiedad que usted o su empresa asigna al equipo. Una vez que haya especificado una etiqueta de propiedad, ésta aparecerá en las pantallas de configuración del sistema.

También puede emplear la utilidad Etiqueta de propiedad para introducir una etiqueta de propietario que aparezca en la pantalla de inicio de sesión del sistema y al solicitarse la contraseña principal.

Descargue la utilidad **Dell Portables Asset Tag** (Etiqueta de propiedad de portátiles Dell) del sitio web support.dell.com para crear un medio de inicialización (por ejemplo, un CD o un disquete de inicialización) y, a continuación, utilice el medio de inicialización para asignar una etiqueta de propiedad.

 **NOTA:** Es posible que la utilidad Dell Portables Asset Tag (Etiqueta de propiedad de portátiles Dell) no esté disponible para su descarga en determinados países.

1. Guarde y cierre los archivos que tenga abiertos y salga de todos los programas.
2. Asegúrese de que dispone de una unidad para el medio de inicialización (por ejemplo, una unidad de disquete o de CD).
3. Acceda al sitio web support.dell.com. Descargue la utilidad **Dell Portables Asset Tag** (Etiqueta de propiedad de portátiles Dell) para su sistema. Descomprima los archivos y ejecute la utilidad **Asset Tag** (Etiqueta de propiedad) para crear el medio de inicialización.

4. Inicie el equipo con el medio de inicialización:

- a. Reinicie el equipo.
- b. En cuanto aparezca el logotipo de DELL™, pulse <F12>.

Si aparece el logotipo del sistema operativo, espere hasta que aparezca el escritorio de Microsoft® Windows® y, después, apague el equipo y vuelva a intentarlo.

- c. Pulse las teclas flecha para seleccionar la unidad que contenga el medio de inicialización y pulse <Intro>.

5. Escriba `asset` y un espacio seguido de la nueva etiqueta de propiedad, y pulse <Intro>.

Por ejemplo, escriba la siguiente línea de comando y pulse <Intro>:

```
asset 1234$ABCD&
```

 **NOTA:** Una etiqueta de propiedad puede tener hasta diez caracteres; es válida cualquier combinación excepto los espacios.

6. Cuando se le pregunte si desea comprobar la etiqueta de propiedad, escriba `y`.
El sistema muestra el número de etiqueta de propiedad nuevo o modificado y la Etiqueta de servicio.
7. Reinicie el equipo para salir de la utilidad Asset Tag (Etiqueta de propiedad).

Visualización de las etiquetas existentes de propiedad y servicio

1. Inicie el equipo con el medio de inicialización que haya creado en el apartado "[Asignación de una etiqueta de propiedad](#)".
2. Escriba `asset` y pulse <Intro>.

Eliminación de una etiqueta de propiedad

1. Inicie el equipo con el medio de inicialización que haya creado en el apartado "[Asignación de una etiqueta de propiedad](#)".
2. Escriba `asset /d` y pulse <Intro>.
3. Cuando se le pregunte si desea eliminar la etiqueta de propiedad, escriba `y`.

Asignación de una etiqueta de propietario

Una etiqueta de propietario puede tener hasta 48 caracteres; es válida cualquier combinación de letras, números y espacios.

1. Inicie el equipo con el medio de inicialización que haya creado en el apartado "[Asignación de una etiqueta de propiedad](#)".
2. Escriba `asset /o` y un espacio seguido por la etiqueta de propietario nueva y pulse <Intro>.

Por ejemplo, escriba la siguiente línea de comando y pulse <Intro>:

```
asset /o Empresa ABC
```

3. Cuando se le pregunte si desea comprobar la etiqueta de propietario, escriba `y`.
El sistema muestra la nueva etiqueta de propietario.

Eliminación de una etiqueta de propietario

 **NOTA:** Por razones de seguridad, no podrá definir, cambiar ni eliminar la etiqueta de propietario si las contraseñas de administrador o primaria ya han sido definidas.

1. Inicie el equipo con el medio de inicialización que haya creado en el apartado "[Asignación de una etiqueta de propiedad](#)".
2. Escriba `asset /o /d` y pulse <Intro>.
3. Cuando se le pregunte si desea eliminar la etiqueta de propietario, escriba `y`.

Opciones de etiqueta de propiedad

Para utilizar una de las opciones de las etiquetas de propiedad (consulte la siguiente tabla):

1. Inicie el equipo con el medio de inicialización que haya creado en el apartado "[Asignación de una etiqueta de propiedad](#)".
2. Escriba `asset` y un espacio seguido de la opción, y, a continuación, pulse <Intro>.

Opción de etiqueta de propiedad	Descripción
<code>/d</code>	Elimina la etiqueta de propiedad
<code>/o etiqueta de propietario</code>	Especifica una etiqueta de propietario nueva
<code>/o /d</code>	Elimina la etiqueta de propietario
<code>/?</code>	Muestra la pantalla de ayuda de la utilidad Etiqueta de propiedad

Habilitación de la función TPM (Trusted Platform Module)

 **NOTA:** La función TPM admite la codificación sólo si el sistema operativo la admite. Si desea obtener más información consulte la documentación sobre el software.

La función TPM es una función de seguridad basada en hardware que se puede utilizar para crear y gestionar claves de codificación generadas por el equipo. Cuando se combina con el software de seguridad, la función TPM mejora la seguridad existente de la red y del equipo activando funciones como la protección de archivos y de correo electrónico. La función TPM se activa mediante una opción de configuración del sistema de TPM.

 **AVISO:** Si utiliza la función TPM, deberá seguir los procedimientos de copia de seguridad que se indican en la documentación incluida con el software para asegurar los datos de TPM y las claves de codificación. En el caso de que las copias de seguridad no fueran completas o se hubiesen perdido o dañado, Dell no podrá ayudarle a recuperar los datos codificados.

Habilitación de la función de TPM

1. Encienda el equipo.
2. Instale el software de TPM.
El software de TPM viene instalado de fábrica en el directorio `C:\Dell\TPM`. También se puede descargar del sitio web support.dell.com.
3. Ejecute el archivo **setup.exe**. Siga las instrucciones que aparezcan en pantalla para instalar el software Broadcom Secure Foundation.
Si utiliza la función TPM en el equipo por primera vez, vaya al [paso 4](#), si no es la primera vez que la utiliza, continúe con el [paso 5](#).
4. Para activar el software de TPM:
 - a. Reinicie el equipo y pulse <F2> durante la autoprueba de encendido para entrar en el programa de instalación del sistema.
 - b. Abra el menú **Security** (Seguridad) de la configuración del sistema.
 - c. Seleccione el menú **TPM Security** (Seguridad de TPM) y pulse <Intro>.
 - d. Establezca la opción de seguridad de TPM en **On** (Encendida).
 - e. Pulse <Esc> para salir del programa de instalación.
 - f. Si se le solicita, seleccione **Save/Exit** (Guardar/Salir).
5. Active el programa de instalación de TPM:
 - a. Inicie el equipo con el sistema operativo Microsoft® Windows®.
 - b. Haga clic en **Inicio** → **Programas** → **Broadcom Security Platforms Tools** (Herramientas de las plataformas de seguridad de Broadcom). A continuación, haga clic en el icono del **Asistente de inicialización de la plataforma de seguridad**.
 - c. Siga las instrucciones que aparezcan en la pantalla para activar el programa de instalación de TPM. Sólo tiene que activar el programa una vez.
Se le solicitará que reinicie el equipo cuando el proceso se haya completado.
6. Active el TPM físicamente:
 - a. Reinicie el equipo y pulse <F2> durante la autoprueba de encendido para entrar en el programa Configuración del sistema.
 - b. Abra el menú **Security** (Seguridad) en la Configuración del sistema y seleccione la opción **TPM Activation** (Activación de TPM) del menú.
 - c. Establezca el estado de activación de TPM en **Activate** (Activado).
 - d. Guarde los cambios y reinicie el equipo.
7. Inicialice el propietario de TPM y las contraseñas de usuario:
 - a. Inicie el equipo con el sistema operativo Microsoft® Windows®.
 - b. Haga clic en **Inicio** → **Programas** → **Broadcom Security Platforms Tools** (Herramientas de las plataformas de seguridad de Broadcom). A

continuación, haga clic en el icono del **Asistente de inicialización de la plataforma de seguridad**.

- c. Siga las instrucciones que aparezcan en la pantalla para crear el propietario de TPM, las contraseñas de usuario y las credenciales.

[Regresar a la página de contenido](#)

[Regresar a la página de contenido](#)

Uso de tarjetas PC

Guía del usuario de Dell Precision™ Mobile Workstation M70

- [Tipos de tarjetas PC](#)
- [Paneles protectores de tarjetas PC](#)
- [Tarjetas PC extendidas](#)
- [Extracción de una tarjeta PC o un panel protector](#)
- [Instalación de una tarjeta PC](#)

Tipos de tarjetas PC

Consulte "[Especificaciones](#)" para obtener información de las tarjetas PC admitidas.

 **NOTA:** Una tarjeta PC no es un dispositivo de inicio.

La ranura para tarjetas PC tiene un conector que admite una única tarjeta Tipo I o Tipo II. La ranura de la tarjeta PC admite la tecnología CardBus y también tarjetas PC extendidas. El "Tipo" de tarjeta se refiere a su grosor, no a sus funciones.

Paneles protectores de tarjetas PC

El equipo se envía con un panel protector de plástico instalado en la ranura para tarjetas PC. Los paneles protectores protegen las ranuras no utilizadas del polvo y otras partículas. Guarde el panel protector para utilizarlo cuando no haya ninguna tarjeta PC instalada en la ranura; puede que los paneles protectores de otros equipos no sirvan para el suyo.

Para retirar el panel protector, consulte "[Extracción de una tarjeta PC o un panel protector](#)".



Tarjetas PC extendidas

Una tarjeta PC extendida (por ejemplo, un adaptador de red inalámbrico) es de mayor tamaño que una tarjeta PC estándar y sobresale fuera del equipo. Siga estas precauciones cuando utilice tarjetas PC extendidas:

- 1 Proteja el extremo expuesto de una tarjeta instalada. Si golpea el extremo de la tarjeta puede dañar la placa base.
- 1 Extraiga siempre las Tarjetas PC extendidas antes de guardar el equipo en su maletín.

Extracción de una tarjeta PC o de un panel protector

 **PRECAUCIÓN:** Antes de comenzar cualquiera de los procedimientos de esta sección, siga las instrucciones de seguridad que se encuentran en la *Guía de información del producto*.

 **AVISO:** Utilice la utilidad de configuración de la tarjeta PC (haga clic en el icono  de la barra de tareas) para seleccionar una tarjeta y detener su funcionamiento antes de retirarla del equipo. Si no hace que la tarjeta deje de funcionar con la utilidad de configuración, podría perder datos. No intente retirar una tarjeta tirando del cable si hay alguno conectado.

Presione el seguro y retire la tarjeta o el protector. Algunos seguros deben presionarse dos veces: una para extraer el seguro y otra para extraer la tarjeta.

Reserve un panel protector para utilizarlo cuando no haya ninguna tarjeta PC instalada en una ranura. Los paneles protectores protegen las ranuras no utilizadas del polvo y otras partículas.

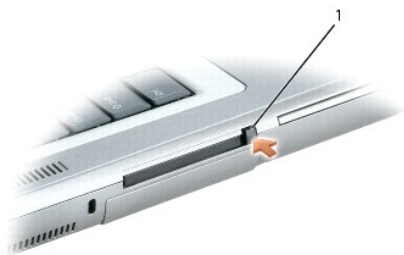

1 Botón de expulsión

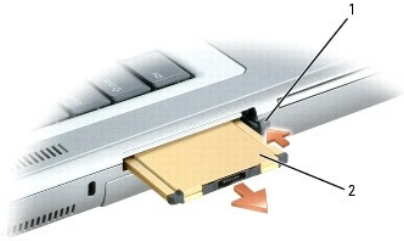

1	Botón de expulsión
2	Tarjeta PC

Instalación de una tarjeta PC

Puede instalar una tarjeta PC en el equipo mientras éste se está ejecutando. El equipo detectará automáticamente la tarjeta.

Las tarjetas PC suelen estar marcadas con un símbolo (como puede ser un triángulo o una flecha) para indicar el extremo por el que deben insertarse en la ranura. Las tarjetas están marcadas para impedir que se inserten de forma incorrecta. Si la orientación de la tarjeta no está clara, consulte la documentación incluida con ésta.

⚠ PRECAUCIÓN: Antes de comenzar cualquiera de los procedimientos de esta sección, siga las instrucciones de seguridad que se encuentran en la *Guía de información del producto*.

Para instalar una tarjeta PC:

1. Sostenga la tarjeta con su símbolo de orientación dirigido hacia el interior de la ranura y con el lado superior de la tarjeta hacia arriba. Puede que el pasador deba estar en la posición "in" para insertar la tarjeta.
2. Inserte la tarjeta en la ranura hasta que esté completamente asentada en el conector.

Si encuentra demasiada resistencia, no la fuerce. Compruebe la orientación de la tarjeta e inténtelo de nuevo.

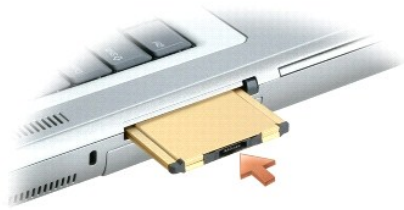

El equipo reconoce la mayoría de las tarjetas PC y carga automáticamente el controlador de dispositivos adecuado. Si el programa de configuración le pide que cargue los controladores del fabricante, utilice el disco o el CD incluido con la tarjeta PC.

[Regresar a la página de contenido](#)

[Regresar a la página de contenido](#)

Administración de energía

Guía del usuario de Dell Precision™ Mobile Workstation M70

- [Sugerencias de administración de energía](#)
- [Asistente para la administración de energía](#)
- [Modos de administración de energía](#)
- [Propiedades de Opciones de energía](#)

Sugerencias de administración de energía

 **NOTA:** Consulte "[Uso de la batería](#)" para obtener más información sobre el ahorro de energía de la batería.

- 1 Conecte el equipo a un enchufe eléctrico cuando sea posible, ya que la duración de la batería depende en gran medida del número de veces que se cargue.
- 1 Ponga el equipo en [modo de espera](#) o en [modo de hibernación](#) cuando no vaya a utilizarlo durante un largo periodo.
- 1 Puede utilizar el [Asistente para la administración de energía](#) para configurar el equipo a entrar o salir de los modos de administración de energía pulsando el botón de encendido, cerrando la pantalla o pulsando <Fn><Esc>.

 **PRECAUCIÓN:** Su equipo dispone de la tecnología Undock & Go™ que le permite desacoplar el equipo sin entrar en el modo de espera. Puesto que es posible que el equipo no entre en modo de espera automáticamente cuando esté sin acoplar, asegúrese de que los valores del panel de control Opciones de energía no impidan que el equipo entre en modo de espera. Si cambia los valores del panel de control Opciones de energía para que impidan al equipo entrar en el modo de espera, evitará en gran medida que la batería se agote rápidamente o que el equipo se caliente en exceso.

Asistente para la administración de energía

 **NOTA:** El programa Power Management Wizard (Asistente para la administración de energía) no está disponible si tiene restringidos los derechos de acceso.

Haga clic o doble clic en el icono  para abrir el Asistente para la Administración de energía.

Las dos primeras pantallas del asistente (**Bienvenido** y **¿Qué es Administración de energía?**) describen y definen diversas opciones de administración de energía.

 **NOTA:** En la pantalla **What is Power Management?** (¿Qué es Administración de energía?), puede seleccionar **Do not show this page again** (No mostrar esta página de nuevo). Cuando selecciona esta opción, la pantalla **Welcome** (Bienvenido) tampoco vuelve a aparecer.

Utilice las pantallas que siguen a las de **Bienvenido** y **¿Qué es Administración de energía?** para especificar las diversas opciones de administración de energía, combinaciones de energía y alarmas de baja carga de batería.

Establecimiento de los modos de espera

La pantalla define los modos de espera y de hibernación. Desde la pantalla puede:

- 1 Establecer las opciones de contraseña del modo de espera.
- 1 Activar o desactivar el modo de hibernación.
- 1 Seleccionar la forma de respuesta del equipo al cerrar la pantalla:
 - No realizar ninguna acción.
 - Entrar en modo de espera.
 - Entrar en modo de hibernación.
- 1 Seleccionar la forma de respuesta del equipo al presionar el botón de encendido:
 - No realizar ninguna acción.
 - Entrar en modo de espera.
 - Entrar en modo de hibernación.
 - Cerrar el sistema operativo y apagar el equipo.
 - Pedir al usuario una acción: **Ask me what to do** (Preguntarme qué hacer).
- 1 Seleccionar la forma de respuesta del equipo al presionar <Fn><Esc>:
 - No realizar ninguna acción.
 - Entrar en modo de espera.
 - Entrar en modo de hibernación.

- o Cerrar Microsoft Windows y apagar el equipo.
- o Pedir al usuario una acción: **Ask me what to do** (Preguntarme qué hacer).

Seleccionar una combinación de energía

 **NOTA:** Cuando el equipo funciona con la alimentación de la batería, la combinación de energía Network Disabled (Red desactivada) desactiva la red interna y la actividad inalámbrica. Cuando el equipo está conectado a un enchufe eléctrico o a un dispositivo de acoplamiento, la combinación de energía Network Disabled (Red desactivada) sólo desactiva la actividad inalámbrica. Debe establecer la combinación de energía mediante QuickSet (no Microsoft® Windows®) para que la combinación de energía Network Disabled (Red desactivada) funcione.

La pantalla permite seleccionar, crear y modificar la configuración de la combinación de energía. Además, puede eliminar las combinaciones de energía que cree, pero no puede eliminar combinaciones de energía de Dell™ QuickSet predefinidas (Maximum Battery, Maximum Performance, Presentation y Network Disabled (Batería máxima, Rendimiento máximo, Presentación y Red desactivada, respectivamente).

 **NOTA:** QuickSet añade automáticamente la palabra (QuickSet) después de los nombres de las combinaciones de energía creadas mediante esta utilidad.

Todas las combinaciones de energía de QuickSet se muestran en un menú descendente cerca del centro de la pantalla. Los valores de configuración de energía de cada combinación del menú se enumeran en el menú siguiente. Los valores de configuración de energía se enumeran por separado cuando el equipo se alimenta con batería o está conectado a un enchufe eléctrico.

El Asistente para la administración de energía también permite asociar el nivel de brillo de la pantalla a una combinación de energía. Debe activar las combinaciones de energía de nivel de brillo mediante QuickSet para establecer el nivel de brillo.

Las funciones de brillo de la pantalla, actividad de la tarjeta de red interna y actividad inalámbrica no están disponibles en las combinaciones de energía del Panel de control. Para usar estas funciones adicionales, deberá establecerlas mediante las combinaciones de energía de QuickSet.

 **NOTA:** Las teclas de método abreviado correspondientes al brillo sólo afectan a la pantalla del equipo portátil, no a los monitores que conecte al mismo o al dispositivo de acoplamiento. Si el equipo se encuentra en el modo CRT only (Sólo CRT) e intenta cambiar el nivel de brillo, aparecerá Brightness Meter (Medidor de brillo), pero no cambiará el nivel de brillo del monitor.

Establecimiento de las alarmas y las acciones de la batería

La pantalla permite activar las alarmas de batería baja y batería demasiado baja, y cambiar su configuración. Por ejemplo, puede establecer la alarma de batería baja al 20% para recordarle que guarde el trabajo y cambie a la alimentación de CA, y puede establecer la alarma de batería crítica al 10% para entrar en el modo de hibernación. Desde la pantalla puede:

- 1 Seleccionar si desea que la alarma le avise mediante un sonido o texto.
- 1 Ajustar el volumen de la alarma que le avisará.
- 1 Seleccionar la forma de respuesta del equipo cuando avise la alarma:
 - o No realizar ninguna acción.
 - o Entrar en modo de espera.
 - o Entrar en modo de hibernación.
 - o Cerrar Windows y apagar el equipo.

Finalización del Asistente para la administración de energía

La pantalla resume la configuración de la combinación de energía de QuickSet, el modo de espera y las alarmas de la batería del equipo. Revise las opciones de configuración seleccionadas y haga clic en **Finalizar**.

Para obtener más información sobre QuickSet, haga clic con el botón derecho en el icono  de la barra de tareas y haga clic en **Help** (Ayuda).

Modos de administración de energía

Modo de espera

El modo de espera permite ahorrar energía apagando la pantalla y el disco duro después de un período predeterminado de inactividad (expiración de tiempo). Cuando el equipo sale del modo de espera, vuelve al mismo estado operativo en el que estaba antes de pasar a dicho modo.

 **AVISO:** Si el equipo pierde corriente alterna o energía de la batería mientras permanece en el modo de espera, podrían perderse datos.

Para entrar en el modo de espera:

- 1 Pulse el botón **Inicio**, seleccione **Apagar** y pulse **En espera**.

O bien:

- 1 Dependiendo de cómo tenga configuradas las opciones de administración de energía en la [ficha Avanzadas](#), en la ventana **Propiedades de Opciones de energía** utilice uno de los siguientes métodos:
 - o Pulse el botón de encendido.
 - o Cierre la pantalla.
 - o Pulse <Fn><Esc>.

Para salir del modo de espera, pulse el botón de encendido o abra la pantalla, dependiendo de las opciones definidas en la [ficha Avanzadas](#). No es posible sacar al equipo del modo de espera pulsando una tecla ni tocando la superficie táctil o la palanca de seguimiento.

Modo de hibernación

En el modo de hibernación se ahorra energía copiando datos del sistema en un área reservada de la unidad de disco duro y, a continuación, apagando totalmente el equipo. Cuando el equipo sale del modo de hibernación, vuelve al mismo estado operativo en el que estaba antes de pasar a dicho modo.

 **AVISO:** No podrá extraer dispositivos o desacoplar el equipo mientras éste se encuentre en el modo de hibernación.

El equipo pasa al modo de hibernación si la carga de la batería alcanza un nivel extremadamente bajo.

Para entrar manualmente en el modo de hibernación:

- 1 Haga clic en el botón **Inicio**, en **Apagar equipo**, pulse y mantenga pulsado <Shift> y, a continuación haga clic en **Hibernar**.
O bien:
 - 1 Dependiendo de cómo tenga configuradas las opciones de administración de energía en la [ficha Avanzadas](#), en la ventana **Propiedades de Opciones de energía**, utilice uno de los siguientes métodos para entrar en el modo de hibernación:
 - o Pulse el botón de alimentación.
 - o Cierre la pantalla.
 - o Pulse <Fn><Esc>.

 **NOTA:** Puede que algunas tarjetas PC no funcionen correctamente después de salir del modo de hibernación. [Extraiga y vuelva a insertar la tarjeta](#) o simplemente reinicie el equipo.

Para salir de este modo, pulse el botón de alimentación. El equipo puede tardar unos segundos en salir del modo de hibernación. No es posible hacer que el equipo salga del modo de hibernación pulsando una tecla ni tocando la superficie táctil o la palanca de seguimiento. Para obtener más información sobre el modo de hibernación, consulte la documentación que venía con el sistema operativo.

Propiedades de Opciones de energía

La ventana **Propiedades de Opciones de energía** le ayuda a administrar el consumo de energía y a supervisar el estado de la carga de la batería. Para acceso a la ventana **Propiedades de Opciones de energía** de Windows, haga clic en el botón **Inicio**→ **Panel de control**→ **Rendimiento y mantenimiento**→ **Opciones de energía**.

Ficha Combinaciones de energía

El menú desplegable **Combinaciones de energía** muestra la combinación de energía predefinida seleccionada. Mantenga la combinación de energía **Equipo portátil** para maximizar la conservación de la energía de la batería.

Windows XP controla el nivel de rendimiento del procesador dependiendo de la combinación de energía que seleccione. No es preciso que haga ningún otro ajuste para establecer el nivel de rendimiento. Para obtener más información acerca de la configuración del rendimiento del procesador en otros sistemas operativos, consulte "Ficha Intel SpeedStep® Technology".

Cada combinación de energía predefinida tiene diferentes valores de expiración tiempo para entrar en modo de espera, apagar la pantalla o apagar la unidad de disco duro. Para obtener más información acerca de las opciones de administración de energía, consulte el Centro de ayuda y soporte técnico.

Ficha Alarmas

 **NOTA:** Para activar alarmas sonoras, haga clic en cada botón Acción de alarma y seleccione Alarma sonora.

Las selecciones **Alarma de bajo nivel de carga de batería** y **Alarma de nivel crítico de carga de batería** le avisan con un mensaje cuando la carga de la batería se encuentra por debajo de cierto porcentaje. Al recibir el equipo, las casillas de verificación **Alarma de bajo nivel de carga de batería** y **Alarma de nivel crítico de carga de batería** están activadas. Es recomendable que siga utilizando esta configuración. Consulte "[Uso de la batería](#)" para obtener más información sobre advertencias de batería baja.

Ficha Medidor de energía

La ficha **Medidor de energía** muestra la fuente de alimentación actual y la cantidad de carga de batería restante.

Ficha Configuración avanzada

La ficha **Avanzadas** permite:

- 1 Establecer las opciones del icono de energía y de la contraseña del modo de espera.
- 1 Programar las funciones siguientes (dependiendo del sistema operativo):
 - o Pedir al usuario una acción: **Ask me what to do** (Preguntarme qué hacer).
 - o Entrar en modo de espera.
 - o Entrar en modo de hibernación.
 - o Cerrar Windows y apagar el equipo.
 - o No elegir ninguna acción (**Ninguna** o **No hacer nada**).

Para programar estas funciones, haga clic en una opción del menú descendente correspondiente y, a continuación, haga clic en **Aceptar**.

Ficha Hibernar

La ficha **Hibernar** permite activar el modo de hibernación si se activa la casilla de verificación **Habilitar compatibilidad con hibernación**.

Ficha Intel SpeedStep® Technology (Tecnología Intel SpeedStep®)

 **NOTA:** Windows XP controla el rendimiento del procesador en función de la combinación de energía que seleccione. Consulte "[Ficha Combinaciones de energía](#)".

 **NOTA:** Para utilizar la tecnología Intel SpeedStep, se debe estar ejecutando un sistema operativo Windows.

Dependiendo de su sistema operativo y microprocesador, la ventana **Power Options Properties** (Propiedades de Opciones de energía) incluirá la ficha **Intel SpeedStep® technology** (Tecnología Intel SpeedStep®). La tecnología Intel SpeedStep permite establecer el nivel de rendimiento del procesador dependiendo de si el equipo funciona con batería o con corriente alterna. Dependiendo del sistema operativo, las opciones comunes son:

- 1 **Automatic** (Automático): el procesador funciona a la máxima velocidad posible (modo de rendimiento máximo) cuando el equipo funciona con corriente alterna. Cuando el equipo funciona con energía de la batería, el procesador funciona en modo Battery Optimized (Batería optimizada).
- 1 **Maximum Performance** (Rendimiento máximo): el procesador funciona a la máxima velocidad posible aunque el equipo esté funcionando con la batería.
- 1 **Battery Optimized Performance** (Rendimiento de batería optimizado): procesador optimiza la energía de la batería aunque el equipo esté conectado a un enchufe eléctrico.

Para cambiar otras opciones de Intel SpeedStep:

1. Haga clic en **Advanced** (Avanzadas) y en una de las siguientes opciones:
 - 1 **Disable Intel SpeedStep technology control** (Desactivar el control de tecnología Intel SpeedStep)
 - 1 **Remove flag icon (from the notification area)** (quitar icono de bandera del área de notificación)
 - 1 **Disable audio notification when performance changes** (Desactivar la notificación sonora cuando cambie el rendimiento)
2. Haga clic en **OK** (Aceptar) para aceptar los cambios y también en **OK** (Aceptar) para cerrar la ventana **Intel SpeedStep® technology** (Tecnología Intel SpeedStep).

También puede cambiar las opciones de Intel SpeedStep presionando con el botón derecho en el icono de bandera del área de notificación.

[Regresar a la página de contenido](#)

[Regresar a la página de contenido](#)

Solución de problemas

Guía del usuario de Dell Precision™ Mobile Workstation M70

- [Problemas con las unidades](#)
- [Problemas con las unidades de CD y DVD](#)
- [Problemas con la unidad de disco duro](#)
- [Problemas con el correo electrónico, el módem e Internet](#)
- [Mensajes de error](#)
- [Problemas con el teclado](#)
- [Bloqueos y problemas de software](#)
- [Problemas con la memoria](#)
- [Problemas con la red](#)
- [Problemas con la tarjeta PC](#)
- [Problemas con la alimentación](#)
- [Problemas con la impresora](#)
- [Problemas con el escáner](#)
- [Problemas con el sonido y los altavoces](#)
- [Problemas con la superficie táctil o el ratón](#)
- [Problemas con el vídeo y la pantalla](#)

Problemas con las unidades

 **PRECAUCIÓN:** Antes de comenzar cualquiera de los procedimientos de esta sección, siga las instrucciones de seguridad que se encuentran en la [Guía de información del producto](#).

Rellene la [Lista de verificación de diagnósticos](#) a medida que realiza estas comprobaciones.

<p>Asegúrese de que Microsoft® Windows® reconozca la unidad: Haga clic en el botón Inicio y en MI PC. Si la unidad de disquete, CD o DVD no está en la lista, realice una exploración completa con el software antivirus para comprobar si hay virus y eliminarlos. A veces los virus pueden impedir que Windows reconozca la unidad.</p>
<p>Pruebe la unidad:</p> <ol style="list-style-type: none">1 Inserte otro disquete, CD o DVD para descartar la posibilidad de que el soporte original sea defectuoso.1 Inserte un disquete de arranque y reinicie el equipo.
<p>Limpie la unidad o el disco: Consulte "Limpieza de su equipo".</p>
<p>Asegúrese de que el CD esté encajado en el pivote central.</p>
<p>Revise las conexiones de cables.</p>
<p>Compruebe si hay incompatibilidades de hardware: consulte el apartado "Resolución de incompatibilidades de software y hardware".</p>
<p>Ejecute Dell Diagnostics: consulte el apartado "Dell Diagnostics".</p>

Problemas con las unidades de CD y DVD

- 🔍 **NOTA:** La vibración de la unidad de CD o DVD a alta velocidad es normal y puede provocar ruido, pero dicho ruido no indica un error en la unidad o en el CD o DVD.
- 🔍 **NOTA:** Debido a los diferentes formatos de disco que se utilizan en las diferentes regiones del mundo, no todos los DVD funcionan en todas las unidades de DVD.

Problemas cuando se graba en una unidad óptica

<p>Cierre los otros programas: la unidad óptica debe recibir un flujo de datos constante durante la grabación. Si el flujo se interrumpe, se producirá un error. Intente cerrar todos los programas antes de grabar en la unidad óptica.</p>
<p>Apague el modo de espera de Windows antes de grabar en un disco CD o DVD: consulte el apartado "Administración de energía" o busque la palabra clave <i>en espera</i> en el Centro de ayuda y soporte técnico de Windows para obtener información sobre los modos de administración de energía.</p>

Cambie la velocidad de escritura a una menor: Consulte los archivos de ayuda para el software de creación de CD o DVD.

Si no puede expulsar la bandeja de la unidad óptica

1. Asegúrese de que el equipo está apagado.
2. Enderece un clip sujetapapeles e inserte un extremo en el orificio de expulsión, en la parte frontal de la unidad; empuje bien hasta que se expulse parcialmente la bandeja.
3. Extraiga con cuidado la bandeja hasta que ésta se detenga.

Si oye un sonido de roce o chirrido inusual

1. Asegúrese de que el ruido no se debe al programa que se está ejecutando.
1. Asegúrese de que el disco está insertado correctamente.

Problemas con la unidad de disco duro

Deje que el equipo se enfríe antes de encenderlo: Una unidad de disco duro recalentada puede impedir que el sistema operativo se reinicie. Deje que el equipo vuelva a adoptar la temperatura ambiente antes de encenderlo.

Ejecute una comprobación de disco:

Windows XP

1. Haga clic en el botón **Inicio** y, a continuación, haga clic en **Mi PC**.
2. Haga clic con el botón derecho del ratón en **Disco local (C:)**.
3. Haga clic en **Propiedades**.
4. Haga clic en la ficha **Herramientas**.
5. En el grupo de opciones **Comprobación de errores**, haga clic en **Comprobar ahora**.
6. Haga clic en **Examinar e intentar recuperar los sectores defectuosos**.
7. Haga clic en **Iniciar**.

Windows 2000

1. Haga doble clic en **Mi PC** en el escritorio de Windows.
2. Haga clic en la ficha **Herramientas**.
3. En el grupo de opciones **Comprobación de errores**, haga clic en **Comprobar ahora**.
4. Haga clic en **Iniciar**.

MS-DOS®

Escriba `scandisk x:` en una petición de MS-DOS, donde `x` es la letra de la unidad de disco duro y, a continuación, pulse <Intro>. Haga clic en el botón **Inicio** y en **Mi PC**.

Problemas con el correo electrónico, el módem e Internet

 **PRECAUCIÓN:** Antes de comenzar cualquiera de los procedimientos de esta sección, siga las instrucciones de seguridad que se encuentran en la *Guía de información del producto*.

 **NOTA:** Conecte el módem únicamente a un enchufe de teléfono analógico. El módem no funciona si está conectado a una red telefónica digital.

Compruebe la configuración de seguridad de Microsoft Outlook® Express: Si no puede abrir los archivos adjuntos del correo electrónico:

1. En Outlook Express, haga clic en **Herramientas**, luego en **Opciones** y, a continuación, en **Seguridad**.
2. Haga clic en **No permitir que se guarden o abran archivos adjuntos** para quitar la marca de verificación.

Compruebe la conexión de la línea telefónica

Compruebe el enchufe del teléfono

Conecte el módem directamente al enchufe telefónico de la pared

Utilice una línea telefónica diferente

1. Verifique que la línea telefónica está conectada al conector del módem. El conector tiene a su lado una etiqueta verde o un icono de conector.
1. Asegúrese de que oye un clic al insertar el conector de la línea telefónica en el módem.
1. Desconecte la línea telefónica del módem y conéctela a un teléfono. Espere el tono de marcación.

- 1 Si dispone de otros dispositivos telefónicos que comparten la línea, por ejemplo, un contestador automático, una máquina de fax, un supresor de sobrevoltaje o un divisor de línea, omitalos y utilice el teléfono para conectar el módem directamente a la toma de teléfono de la pared. Si utiliza una línea con una longitud de 3 metros (10 pies) o más, pruebe con una más corta.

Ejecute los diagnósticos del Asistente del módem: Haga clic en el botón **Inicio**, seleccione **Todos los programas** (Programas en Windows 2000) y, a continuación, haga clic en **Asistente del módem**. Siga las instrucciones que aparecen en la pantalla para identificar y resolver los problemas del módem. La ayuda del módem no está disponible en todos los equipos.

Compruebe que el módem se comunica con Windows:

Windows XP

1. Haga clic en el botón **Inicio**, seleccione **Configuración** y, a continuación, haga clic en **Panel de control**.
2. Haga clic en **Impresoras y otro hardware**.
3. Haga clic en **Opciones de teléfono y módem**.
4. Haga clic en la ficha **Módems**.
5. Haga clic en el puerto COM del módem.
6. Haga clic en **Propiedades**, en la ficha **Diagnósticos** y en **Consultar módem** para comprobar que el módem se comunica con Windows.

Windows 2000

1. Haga clic en el botón **Inicio**, seleccione **Configuración** y, a continuación, haga clic en **Panel de control**.
2. Haga doble clic en **Opciones de teléfono y módem**.
3. Haga clic en la ficha **Módems**.
4. Haga clic en el puerto COM del módem.
5. Haga clic en **Propiedades**, en la ficha **Diagnósticos** y en **Consultar módem** para comprobar que el módem se comunica con Windows.

Si todos los comandos reciben respuestas, significa que el módem funciona correctamente.

Asegúrese de que está conectado a Internet: Asegúrese de que está suscrito a un proveedor de Internet. Con el programa de correo electrónico Outlook Express abierto, haga clic en **Archivo**. Si está activada la opción **Trabajar sin conexión**, desactívela y conéctese a Internet. Si necesita ayuda, póngase en contacto con su proveedor de servicios de Internet

Compruebe que no haya software espía en el equipo: Si el equipo tiene un bajo rendimiento, recibe frecuentemente anuncios emergentes, o tiene problemas para conectarse a Internet, es posible que el equipo esté infectado con software espía. Utilice un programa antivirus que incluya protección contra software espía (es posible que el programa necesite una actualización) para explorar el equipo y eliminar el software espía. Para obtener más información, vaya a support.dell.com y busque la palabra clave *software espía*.

Mensajes de error

Rellene la [Lista de verificación de diagnósticos](#) a medida que realiza estas comprobaciones.

 **PRECAUCIÓN:** Antes de comenzar cualquiera de los procedimientos de esta sección, siga las instrucciones de seguridad que se encuentran en la *Guía de información del producto*.

Si el mensaje que aparece no figura en la lista siguiente, consulte la documentación del sistema operativo o la del programa que se estaba ejecutando cuando apareció el mensaje.

Auxiliary device failure (Error de dispositivo auxiliar): La superficie táctil, la palanca de seguimiento o el ratón PS/2 externo pueden estar defectuosos. Si el ratón es externo, compruebe la conexión del cable. Active la opción Dispositivo señalador en el programa de configuración del sistema. Si el problema persiste, póngase en contacto con Dell.

Bad command or file name (Comando o nombre de archivo incorrecto): Asegúrese de que ha escrito el comando correctamente, ha colocado los espacios donde corresponde y ha utilizado el nombre de ruta de acceso adecuado.

Cache disabled due to failure (Caché desactivada debido a un error): Error en la memoria caché primaria interna del microprocesador. Póngase en contacto con Dell.

CD drive controller failure (Error de la controladora de la unidad de CD): La unidad de CD no responde a los comandos del equipo. Consulte la sección "[Problemas con las unidades](#)".

Data error (Error de datos): La unidad de disco duro no puede leer los datos. Consulte la sección "[Problemas con las unidades](#)".

Decreasing available memory (Disminución de la cantidad de memoria disponible): Uno o varios módulos de memoria podrían estar dañados o insertados incorrectamente. [Vuelva a instalar los módulos de memoria](#) y, si es necesario, reemplácelos.

Disk C: failed initialization (Disco C: no se pudo iniciar): La unidad de disco duro no se pudo iniciar. Ejecute el grupo de pruebas que se

describen en "[Uso de Dell Diagnostics](#)".

Drive not ready (La unidad no está lista): La operación requiere una unidad de disco duro en el compartimento para poder continuar. [Instale una unidad de disco duro](#) en el compartimento de la unidad.

Error reading PCMCIA card (Error al leer la tarjeta reading PCMCIA): El equipo no puede identificar la tarjeta PC. [Vuelva a insertar la tarjeta](#) o pruebe con otra tarjeta PC.

Extended memory size has changed (El tamaño de la memoria extendida ha cambiado): La cantidad de memoria registrada en la NVRAM no coincide con la cantidad de memoria instalada en el equipo. Reinicie el equipo: Si vuelve a aparecer el error, póngase en contacto con Dell.

Gate A20 failure (Error de la puerta de acceso A20): Puede que uno de los módulos de memoria esté suelto. [Vuelva a instalar los módulos de memoria](#) y, si es necesario, reemplácelos.

General failure (Error general): El sistema operativo no puede ejecutar el comando. Este mensaje suele aparecer acompañado de información específica, por ejemplo, **Printer out of paper** (Impresora sin papel). Haga lo que proceda.

Hard-disk drive configuration error (Error de configuración de la unidad de disco duro): El equipo no puede identificar el tipo de unidad. Apague el equipo, [extraiga la unidad de disco duro](#) e inicie el equipo desde un CD. Después apague el equipo, vuelva a instalar la unidad de disco duro y reinicie el equipo. Ejecute el grupo de pruebas de la Unidad de disco duro como se describe en "[Uso de Dell Diagnostics](#)".

Hard-disk drive controller failure 0 (Error de la controladora de la unidad de disco duro 0): La unidad de disco duro no responde a los comandos del equipo. Apague el equipo, [extraiga la unidad de disco duro](#) e inicie el equipo desde un CD. Después apague el equipo, vuelva a instalar la unidad de disco duro y reinicie el equipo. Si el problema persiste, utilice otra unidad. Ejecute el grupo de pruebas de la Unidad de disco duro como se describe en "[Uso de Dell Diagnostics](#)".

Hard-disk drive failure (Error de la unidad de disco duro): La unidad de disco duro no responde a los comandos del equipo. Apague el equipo, [extraiga la unidad de disco duro](#) e inicie el equipo desde un CD. Después apague el equipo, vuelva a instalar la unidad de disco duro y reinicie el equipo. Si el problema persiste, utilice otra unidad. Ejecute el grupo de pruebas de la Unidad de disco duro como se describe en "[Uso de Dell Diagnostics](#)".

Hard-disk drive read failure (Error de lectura de la unidad de disco duro): Puede que la unidad de disco duro esté defectuosa. Apague el equipo, [extraiga la unidad de disco duro](#) e inicie el equipo desde un CD. Después apague el equipo, vuelva a instalar la unidad de disco duro y reinicie el equipo. Si el problema persiste, utilice otra unidad. Ejecute el grupo de pruebas de la Unidad de disco duro como se describe en "[Uso de Dell Diagnostics](#)".

Insert bootable media (Inserción de un medio de inicialización): El sistema operativo se está intentando iniciar desde un CD que no es de inicio. Inserte el medio de inicialización.

Invalid configuration information-please, run System Setup Program (Información de configuración no válida; ejecute el Programa de configuración del sistema): La información de configuración del sistema no coincide con la configuración del hardware. Es más probable que el mensaje aparezca tras instalar un módulo de memoria. Corrija las opciones adecuadas en el programa [configuración del sistema](#).

Keyboard clock line failure (Error de la línea de reloj del teclado): Si el teclado es externo, compruebe la conexión del cable. Ejecute la prueba de Controlador del teclado como se describe en "[Uso de Dell Diagnostics](#)".

Keyboard controller failure (Error de la controladora del teclado): Para los teclados externos, compruebe la conexión del cable. Reinicie el equipo y evite tocar el teclado o el ratón durante la rutina de inicio. Ejecute la prueba de Controladora del teclado como se describe en "[Uso de Dell Diagnostics](#)".

Keyboard data line failure (Error de la línea de datos del teclado): Si el teclado es externo, compruebe la conexión del cable. Ejecute la prueba de Controladora del teclado como se describe en "[Uso de Dell Diagnostics](#)".

Keyboard stuck key failure (Error por tecla bloqueada en el teclado): Para los teclados externos o los teclados numéricos, compruebe la conexión del cable. Reinicie el equipo y evite tocar el teclado o las teclas durante la rutina de inicio. Ejecute la prueba de Tecla bloqueada como se describe en "[Uso de Dell Diagnostics](#)".

Memory address line failure at address, read value expecting value (Error de línea de dirección de memoria en la dirección, el valor de lectura espera un valor): Puede que uno de los módulos de memoria esté defectuoso o insertado incorrectamente. [Vuelva a instalar los módulos de memoria](#) y, si es necesario, reemplácelos.

Memory allocation error (Error de asignación de memoria): El software que está intentando ejecutar no es compatible con el sistema operativo, con otro programa de aplicación o con una utilidad. Apague el equipo, espere 30 segundos y reinicielo. Intente ejecutar el programa nuevamente. Si sigue apareciendo el mensaje de error, consulte la documentación del software.

Memory data line failure at address, read value expecting value (Error de línea de datos de memoria en la dirección, el valor de lectura espera un valor): Puede que uno de los módulos de memoria esté defectuoso o insertado incorrectamente. [Vuelva a instalar los módulos de memoria](#) y, si es necesario, reemplácelos.

Memory double word logic failure at address, read value expecting value (Error de la lógica de memoria de doble palabra en la dirección, el valor de lectura espera un valor): Puede que uno de los módulos de memoria esté defectuoso o insertado incorrectamente. [Vuelva a instalar los módulos de memoria](#) y, si es necesario, reemplácelos.

Memory odd/even logic failure at address, read value expecting value (Error de la lógica de memoria par/impar en la dirección, el valor de lectura espera un valor): Puede que uno de los módulos de memoria esté defectuoso o insertado incorrectamente. [Vuelva a instalar los módulos de memoria](#) y, si es necesario, reemplácelos.

Memory write/read failure at address, read value expecting value (Error de memoria de lectura/escritura en la dirección, el valor de lectura espera un valor): Puede que uno de los módulos de memoria esté defectuoso o incorrectamente insertado. [Vuelva a instalar los módulos de memoria](#) y, si es necesario, reemplácelos.

No boot device available (No hay ningún dispositivo de inicio disponible): El equipo no detecta la unidad de disco duro. Si el dispositivo de inicio es la unidad de disco duro, asegúrese de que la unidad está instalada, insertada correctamente y dividida en particiones como dispositivo de inicio.

No boot sector on hard drive (No hay sector de inicio en la unidad de disco duro): Puede que el sistema operativo esté dañado. Póngase en contacto con Dell.

No timer tick interrupt (No hay interrupción de ciclo de temporizador): Puede que un chip de la tarjeta del sistema esté defectuoso. Ejecute las pruebas de Establecimiento del sistema como se describe en la sección "[Uso de Dell Diagnostics](#)".

Operating system not found: [Vuelva a instalar la unidad de disco duro](#). Si el problema persiste, póngase en contacto con Dell.

Optional ROM bad checksum (Suma de comprobación de ROM opcional incorrecta): Aparentemente ha fallado la ROM opcional. Póngase en contacto con Dell.

A required .DLL file was not found (No se encontró un archivo .DLL necesario): Falta un archivo fundamental en el programa que intenta abrir. Quite el programa y vuelva a instalarlo.

Microsoft® Windows® XP

1. Haga clic en el botón **Inicio** y, a continuación, en **Panel de control**.
2. Haga clic en **Agregar o quitar programas**.
3. Seleccione el programa que desea quitar.
4. Haga clic en **Quitar** o en **Cambiar o quitar programas** y siga las indicaciones que aparecen en pantalla.
5. Consulte en la documentación del programa las instrucciones de instalación.

Windows 2000

1. Haga clic en el botón **Inicio**, señale a **Configuración** y después haga clic en **Panel de control**.
2. Haga doble clic en el icono **Agregar o quitar programas**.
3. Seleccione el programa que desea quitar.
4. Haga clic en **Cambiar o quitar programas**.
5. Consulte en la documentación del programa las instrucciones de instalación.

Sector not found (No se encontró el sector): El sistema operativo no encuentra un sector específico en la unidad de disco duro. Probablemente la unidad de disco duro tenga una tabla de asignación de archivos (FAT) o un sector dañado. Ejecute la utilidad de comprobación de errores de Windows para comprobar la estructura de archivos de la unidad de disco duro. Consulte el [Centro de ayuda y soporte técnico de Windows](#) para obtener instrucciones. Si hay un gran número de sectores defectuosos, haga una copia de seguridad de los datos (si es posible) y después vuelva a formatear la unidad de disco duro.

Seek error (Error de búsqueda): El sistema operativo no encuentra una pista específica en la unidad de disco duro.

Shutdown failure (Error en el apagado): Un chip de la placa base puede estar dañado. Ejecute las pruebas de Establecimiento del sistema como se describe en la sección "[Uso de Dell Diagnostics](#)".

Time-of-day clock lost power (El reloj de hora se ha quedado sin suministro eléctrico): Los valores de configuración del sistema están dañados. Conecte su equipo a un enchufe eléctrico para cargar la batería. Si el problema continúa, intente restaurar los datos con el programa de configuración del sistema. Luego salga inmediatamente del programa. Consulte el apartado "[Uso del programa Configuración del sistema](#)". Si el mensaje vuelve a aparecer, póngase en contacto con Dell.

Time-of-day clock stopped: (El reloj de hora se ha parado): Hay que cambiar la batería de celda del espesor de una moneda compatible con los valores de configuración del sistema. Si el problema persiste, póngase en contacto con Dell.

Time-of-day not set-please run the System Setup program (La hora no está establecida; ejecute el programa de configuración del sistema): La hora o la fecha almacenada en el programa de configuración del sistema no coincide con la del reloj del sistema. Corrija los valores de las opciones **Fecha** y **Hora**. Consulte "[Uso del programa Configuración del sistema](#)".

Timer chip counter 2 failed (Error en el contador 2 del chip del temporizador): Puede que un chip de la placa base esté defectuoso. Ejecute las pruebas de Establecimiento del sistema como se describe en la sección "[Uso de Dell Diagnostics](#)".

Unexpected interrupt in protected mode (Interrupción inesperada en modo protegido): Puede que la controladora del teclado esté defectuosa o que el módulo de memoria esté suelto. Ejecute las pruebas de Memoria del sistema y la prueba de la Controladora del teclado, como se describe en "[Uso de Dell Diagnostics](#)".

x:\ is not accessible. The device is not ready (x:no es accesible, el dispositivo no está listo): Inserte un disco en la unidad e inténtelo de nuevo.

Warning: "Battery is critically low" (Advertencia: la carga de la batería está muy baja): La batería se está agotando. Conecte el equipo a un enchufe eléctrico. La batería se cargará. Si no puede acceder a una toma de alimentación eléctrica, active el modo de hibernación o cierre el equipo. También puede apagar el equipo y cambiar la batería.

Problemas con el teclado

 **PRECAUCIÓN:** Antes de comenzar cualquiera de los procedimientos de esta sección, siga las instrucciones de seguridad que se encuentran en la [Guía de información del producto](#).

Rellene la [Lista de verificación de diagnósticos](#) a medida que realiza estas comprobaciones.

 **NOTA:** Utilice el teclado integrado cuando trabaje en modo MS-DOS® o cuando ejecute Dell Diagnostics o el programa Configuración del sistema. Cuando conecta un teclado externo, el teclado integrado sigue conservando toda su funcionalidad.

Problemas con el teclado externo

Compruebe el cable del teclado: Apague el equipo. Desconecte el cable del teclado, compruebe si está dañado y vuelva a conectarlo firmemente.

Si utiliza un cable alargador para el teclado, desconéctelo y conecte el teclado directamente al equipo.

Compruebe el teclado externo:

1. Apague el equipo, espere un minuto y vuelva a encenderlo.
2. Compruebe que los indicadores luminosos del teclado numérico, mayúsculas y bloqueo de desplazamiento del teclado parpadean durante la rutina de inicio.
3. Desde el escritorio de Windows, haga clic en el botón **Inicio**, seleccione **Programas, Accesorios** y, por último, **Bloc de notas**.
4. Escriba algunos caracteres con el teclado externo y compruebe si aparecen en pantalla.

Si no puede seguir estos pasos, puede que tenga un teclado externo defectuoso.

Para comprobar que se trata de un problema con el teclado externo, examine el teclado integrado:

1. Apague el equipo.
2. Desconecte el teclado externo.
3. Encienda el equipo.
4. Desde el escritorio de Windows, haga clic en el botón **Inicio**, seleccione **Programas, Accesorios** y, por último, **Bloc de notas**.
5. Escriba algunos caracteres con el teclado integrado y compruebe si aparecen en pantalla.

Si los caracteres aparecen ahora, pero no con el teclado externo, puede que tenga un teclado externo defectuoso. Póngase en contacto con Dell.

Ejecute las pruebas de diagnóstico del teclado: Consulte las pruebas para teclados compatibles con PC-AT en los [Dell Diagnostics](#). Si las pruebas indican un teclado externo defectuoso, póngase en contacto con Dell.

Caracteres no esperados

Desactivar el teclado numérico: Pulse <Bloq Núm> para desactivar el teclado numérico si aparecen números en lugar de letras. Compruebe

que el indicador luminoso del bloqueo numérico no esté encendido.

Bloqueos y problemas de software

 **PRECAUCIÓN:** Antes de comenzar cualquiera de los procedimientos de esta sección, siga las instrucciones de seguridad que se encuentran en la *Guía de información del producto*.

El equipo no se enciende

Asegúrese de que el adaptador de CA esté bien conectado al equipo y a la toma de alimentación eléctrica.

El equipo no responde

 **AVISO:** Si no puede completar el proceso de cierre del sistema operativo, es posible que se pierdan datos.

Apague el equipo: Si el equipo no responde cuando se pulsa una tecla del teclado o se mueve el ratón, mantenga presionado el botón de alimentación entre 8 y 10 segundos hasta que se apague el equipo. A continuación, reinicielo.

Un programa no responde

Cierre el programa:

1. Pulse <Ctrl><Mayús><Esc> simultáneamente.
2. Haga clic en **Aplicaciones**.
3. Haga clic en el programa que no responde.
4. Haga clic en **Finalizar tarea**.

Un programa se bloquea repetidamente

 **NOTA:** El software normalmente incluye instrucciones de instalación en la documentación que lo acompaña o en un disco o un CD.

Consulte la documentación del software: Si es necesario, desinstale el programa y vuelva a instalarlo.

Un programa está diseñado para un sistema operativo Windows anterior

Si utiliza Windows XP, ejecute el Asistente para compatibilidad de programas: el Asistente para compatibilidad de programas configura un programa para que se ejecute en un entorno similar a los entornos de sistemas operativos que no son Windows XP.

1. Haga clic en el botón **Inicio**, seleccione **Todos los programas** → **Accesorios** y haga clic en **Asistente para compatibilidad de programas**.
2. En la pantalla de bienvenida, haga clic en **Siguiente**.
3. Siga las instrucciones que aparecen en la pantalla.

Aparece una pantalla azul

Apague el equipo: Si el equipo no responde cuando se pulsa una tecla del teclado o se mueve el ratón, mantenga presionado el botón de alimentación entre 8 y 10 segundos hasta que se apague el equipo. A continuación, reinicielo.

Otros problemas de software

Consulte la documentación del software o póngase en contacto con el fabricante para obtener información sobre la solución de problemas:

- 1 Asegúrese de que el programa es compatible con el sistema operativo instalado en el equipo.
- 1 Asegúrese de que el equipo cumple los requisitos mínimos de hardware necesarios para ejecutar el software. Consulte la documentación del software para obtener más información.
- 1 Compruebe si se ha instalado y configurado el programa correctamente.
- 1 Verifique que los controladores de dispositivo no entran en conflicto con el programa.
- 1 Si es necesario, desinstale y vuelva a instalar el programa.

Realice inmediatamente una copia de seguridad de los archivos.

Utilice un programa de detección de virus para comprobar el disco duro, los discos flexibles o los CD.

Guarde y cierre los archivos o programas abiertos y apague el equipo mediante el menú Inicio.

Compruebe que no haya software espía en el equipo: Si el equipo tiene un bajo rendimiento, recibe frecuentemente anuncios emergentes, o tiene problemas para conectarse a Internet, es posible que el equipo esté infectado con software espía. Utilice un programa antivirus que incluya protección contra software espía (es posible que el programa necesite una actualización) para explorar el equipo y eliminar el software espía. Para obtener más información, vaya a support.dell.com y busque la palabra clave *software espía*.

Ejecute los Dell Diagnostics: Si todas las pruebas resultan satisfactorias, significa que la condición de error está relacionada con un problema de software.

Problemas con la memoria

Rellene la [Lista de verificación de diagnósticos](#) a medida que realiza estas comprobaciones.

⚠ PRECAUCIÓN: Antes de comenzar cualquiera de los procedimientos de esta sección, siga las instrucciones de seguridad que se encuentran en la *Guía de información del producto*.

Si aparece un mensaje de memoria insuficiente:

- 1 Guarde y cierre todos los archivos que estén abiertos y salga de los programas activos que no esté utilizando para ver si se soluciona el problema.
- 1 Consulte la documentación del software para conocer los requisitos de memoria mínimos. Si es necesario, [instale memoria adicional](#).
- 1 [Vuelva a colocar los módulos de memoria](#) para asegurarse de que el equipo se comunica correctamente con la memoria.
- 1 [Ejecute los Dell Diagnostics](#).

Si se producen otros problemas con la memoria:

- 1 [Vuelva a colocar los módulos de memoria](#) para asegurarse de que el equipo se comunica correctamente con la memoria.
- 1 Siga las [pautas de instalación de memoria](#).
- 1 [Ejecute los Dell Diagnostics](#).

Problemas con la red

⚠ PRECAUCIÓN: Antes de comenzar cualquiera de los procedimientos de esta sección, siga las instrucciones de seguridad que se encuentran en la *Guía de información del producto*.

Rellene la [Lista de verificación de diagnósticos](#) a medida que realiza estas comprobaciones.

Compruebe el conector del cable de red: Asegúrese de que el cable de red está insertado firmemente en el conector de red de la parte posterior del equipo y en el enchufe de red.

Compruebe los indicadores de red del conector de red: Si ninguno de los indicadores se enciende, no hay comunicación de red. Sustituya el cable de red.

Reinicie el equipo y vuelva a conectarse a la red.

Compruebe la configuración de la red: Póngase en contacto con el administrador de la red o con la persona que configuró la red para verificar que la configuración es correcta y que la red funciona.

Problemas con tarjetas PC

 **PRECAUCIÓN:** Antes de comenzar cualquiera de los procedimientos de esta sección, siga las instrucciones de seguridad que se encuentran en la *Guía de información del producto*.

Compruebe la tarjeta PC: Asegúrese de que la tarjeta PC está insertada correctamente en el conector.

Asegúrese de que Windows reconoce la tarjeta: Haga doble clic en el icono **Quitar hardware con seguridad** de la barra de tareas de Windows. Asegúrese de que aparece la tarjeta.

Si tiene problemas con una tarjeta PC proporcionada por Dell: póngase en contacto con Dell.

Si tiene problemas con una tarjeta PC que no es de Dell: Póngase en contacto con el fabricante de la tarjeta PC.

Problemas con la alimentación

 **PRECAUCIÓN:** Antes de comenzar cualquiera de los procedimientos de esta sección, siga las instrucciones de seguridad que se encuentran en la *Guía de información del producto*.

Rellene la [Lista de verificación de diagnósticos](#) a medida que realiza estas comprobaciones.

Compruebe el indicador luminoso de alimentación: Si está encendido o parpadea, el equipo recibe energía. Si el indicador de alimentación parpadea, significa que el equipo está en el modo de espera; pulse el botón de encendido para salir del modo de espera. Si el indicador luminoso está apagado, pulse el botón de encendido para encender el equipo.

Cargue la batería: Puede que la carga de la batería se haya agotado.

1. Vuelva a instalar la batería.
2. Utilice el adaptador de CA para conectar el equipo a una toma de corriente.
3. Encienda el equipo.

Compruebe la luz de estado de la batería: Si parpadea en color naranja o presenta un color naranja continuo, la carga de la batería está baja o agotada. Conecte el equipo a un enchufe eléctrico.

Si el indicador parpadea en colores verde y naranja, significa que la batería está demasiado caliente para cargarla. Apague el equipo, desconéctelo del enchufe eléctrico y, a continuación, deje que la batería se enfríe a temperatura ambiente.

Si el indicador de estado de la batería parpadea rápidamente en color naranja, puede que la batería esté defectuosa. Póngase en contacto con Dell.

Compruebe la temperatura de la batería: Si la temperatura de la batería está por debajo de los 0° C (32° F), el equipo no se iniciará.

Asegúrese de que la toma eléctrica funciona: Pruebe a enchufar otro aparato, por ejemplo, una lámpara.

Compruebe el adaptador de CA: Compruebe las conexiones del cable del adaptador de CA. Si el adaptador de CA tiene una luz, asegúrese de que esté encendida.

Conecte el equipo directamente a un enchufe eléctrico: No utilice dispositivos protectores de corriente, regletas ni el alargador para comprobar si el equipo se enciende.

Ponga el equipo en modo de espera después de desacoplarlo: si deja la pantalla del equipo cerrada después de desacoplarla, podría seguir funcionando en modo activo. Compruebe el panel de control de Opciones de energía para asegurarse de que su configuración permite al equipo ponerse en modo de espera.

Elimine las posibles interferencias: Apague los ventiladores, luces fluorescentes, lámparas halógenas u otros aparatos cercanos.

Ajuste las propiedades de opciones de energía: Consulte "[Administración de energía](#)".

Vuelva a colocar los módulos de memoria: Si la luz de alimentación del equipo se enciende, pero la pantalla continúa en blanco, [vuelva a instalar los módulos de memoria](#).

Cómo asegurar suficiente energía al equipo

El equipo está diseñado para usar el adaptador de CA de 90 W; para obtener un rendimiento óptimo del sistema siempre debe usarse dicho adaptador.

Los adaptadores de CA de 65 W usados en otros equipos portátiles Dell™ se pueden utilizar con su equipo, pero harán que disminuya el rendimiento del sistema. Si se usan adaptadores de CA de menos potencia, incluso el de 65 W, se mostrará un mensaje **WARNING** (Advertencia).

Consideraciones de alimentación en el acoplamiento

Dado el consumo de energía adicional que se produce cuando un equipo se acopla al dispositivo Dell D/Dock, la energía de la batería por sí sola no permite el funcionamiento normal del equipo. Compruebe que el adaptador de CA de 90 W se conecta al equipo cuando éste se conecta al dispositivo Dell D/Dock.

Acoplamiento mientras el equipo está encendido

Si mientras el equipo está funcionando se conecta a los dispositivos Dell D/Dock o Dell D/Port, su presencia se pasa por alto hasta que se conecta también el adaptador de CA.

Pérdida de alimentación de CA mientras el equipo está acoplado

Si un equipo pierde alimentación de CA mientras está acoplado a los dispositivos Dell D/Dock o Dell D/Port, adoptará inmediatamente el modo de bajo rendimiento.

Problemas con la impresora

 **PRECAUCIÓN:** Antes de comenzar cualquiera de los procedimientos de esta sección, siga las instrucciones de seguridad que se encuentran en la *Guía de información del producto*.

Rellene la [Lista de verificación de diagnósticos](#) a medida que realiza estas comprobaciones.

 **NOTA:** Si necesita asistencia técnica para su impresora, póngase en contacto con el fabricante.

Compruebe la documentación de la impresora: Consulte la documentación de la impresora para obtener información sobre la configuración y la solución de problemas.

Compruebe que la impresora está encendida.

Compruebe las conexiones de los cables de la impresora:

- 1 Consulte la documentación de la impresora para obtener información sobre las conexiones de los cables.
- 1 Asegúrese de que los cables de la impresora están conectados firmemente a ésta y al equipo.

Compruebe la toma de alimentación eléctrica: Asegúrese de que la toma de alimentación eléctrica funciona correctamente probándola con otro dispositivo como, por ejemplo, una lámpara.

Compruebe que Windows reconoce la impresora:

Windows XP

1. Haga clic en el botón **Inicio**, seleccione **Configuración**, haga clic en **Panel de control** y, a continuación, haga clic en **Impresoras y otro hardware**.
2. Haga clic en **Ver impresoras o impresoras de fax instaladas**.

Si la impresora aparece en la lista, haga clic con el botón derecho del ratón en el icono de la impresora.

3. Haga clic en **Propiedades** y en la ficha **Puertos**. En una impresora USB, asegúrese de que la configuración **Imprimir en los siguientes puertos**: está definida como **USB**. Si el equipo está acoplado y la estación de acoplamiento tiene una impresora en paralelo conectada, asegúrese de que la opción **Imprimir en los siguientes puertos**: está definida como **LPT1 (Puerto de impresora)**.

Windows 2000

1. Haga clic en el botón **Inicio** seleccione **Configuración** y, a continuación, haga clic en **Impresoras**.

Si la impresora aparece en la lista, haga clic con el botón derecho del ratón en el icono de la impresora.

2. Haga clic en **Propiedades** y en la ficha **Puertos**.

Si el equipo está acoplado y la estación de acoplamiento tiene una impresora en paralelo conectada, asegúrese de que la opción **Imprimir en los siguientes puertos**: está definida como **LPT1 (Puerto de impresora)**. En una impresora USB, asegúrese de que la configuración **Imprimir en los siguientes puertos**: está definida como **USB**.

Vuelva a instalar el controlador de la impresora: Consulte la documentación de la impresora para obtener instrucciones

Problemas con el escáner

 **PRECAUCIÓN:** Antes de comenzar cualquiera de los procedimientos de esta sección, siga las instrucciones de seguridad que se encuentran en la *Guía de información del producto*.

 **NOTA:** Si necesita asistencia técnica con su escáner, póngase en contacto con el fabricante del escáner.

Compruebe la documentación del escáner: Consulte la documentación del escáner para obtener información sobre la configuración y la solución de problemas.

Desbloquee el escáner: Asegúrese de que su escáner no esté bloqueado si tiene un botón o lengüeta de sujeción.

Reinicie el equipo y vuelva a probar el escáner.

Revise las conexiones de cables:

1. Consulte la documentación del escáner para obtener información acerca de la conexión de cables.
1. Asegúrese de que los cables del escáner estén conectados de manera segura al escáner y al equipo.

Compruebe que Microsoft Windows reconoce el escáner:

1. Haga clic en el botón **Inicio**, en **Panel de control** y en **Impresoras y otro hardware**.
2. Haga clic en **Escáneres y cámaras**.

Si el escáner aparece en la lista, Windows reconoce el escáner.

Vuelva a instalar el controlador del escáner: Consulte la documentación del escáner para obtener instrucciones.

Problemas con el sonido y los altavoces

 **PRECAUCIÓN:** Antes de comenzar cualquiera de los procedimientos de esta sección, siga las instrucciones de seguridad que se encuentran en la *Guía de información del producto*.

Re llene la [Lista de verificación de diagnósticos](#) a medida que realiza estas comprobaciones.

Los altavoces integrados no emiten ningún sonido

Ajuste el control de volumen de Windows: Haga doble clic en el icono del altavoz que se encuentra en la esquina inferior derecha de la pantalla. Asegúrese de que ha subido el volumen y no ha silenciado el sonido. Ajuste los controles de volumen, graves o agudos para eliminar la distorsión.

Ajuste el volumen mediante métodos abreviados de teclado: Pulse <Fn><Fin> para desactivar (silenciar) o reactivar los altavoces integrados.

Vuelva a instalar el controlador de sonido (audio): Consulte el apartado "[Reinstalación de controladores y utilidades](#)".

Sólo en Windows 2000, asegúrese de que está activado el audio digital de la unidad de CD:

1. Haga clic en el botón Inicio, señale a **Configuración** y después haga clic en **Panel de control**.
2. Haga doble clic en el icono **Sistema**.
3. Haga clic en la ficha **Hardware**.
4. Haga clic en **Administrador de dispositivos**.
5. Haga doble clic en **Unidades de DVD/CD-ROM**.
6. Haga doble clic en el nombre de la unidad.
7. En la pantalla **Propiedades**, haga clic en la ficha **Propiedades**.
8. Haga clic en el cuadro situado al lado de la parte inferior de la pantalla para activar el audio digital de la unidad de CD o DVD.

Los altavoces externos no emiten ningún sonido

 **NOTA:** El control de volumen de algunos reproductores de MP3 reemplaza la configuración de volumen de Windows. Si ha estado escuchando canciones en formato MP3, asegúrese de que el control de volumen del reproductor no está puesto al mínimo ni se ha desactivado.

Asegúrese de que el altavoz de tonos bajos y los altavoces están encendidos: Consulte el diagrama de configuración incluido con los altavoces. Si los altavoces tienen control de volumen, ajuste el volumen, los agudos o los graves para eliminar la distorsión.

Ajuste el control de volumen de Windows: Haga clic o doble clic en el icono de altavoz situado en la esquina inferior derecha de la pantalla. Asegúrese de que ha subido el volumen y no ha silenciado el sonido.

Desconecte los auriculares de su conector: El sonido de los altavoces se desactiva automáticamente cuando se conectan los auriculares al conector correspondiente del panel anterior del equipo.

Compruebe la toma de alimentación eléctrica: Asegúrese de que la toma de alimentación eléctrica funciona correctamente probándola con otro dispositivo como, por ejemplo, una lámpara.

Elimine las posibles interferencias: Apague los ventiladores, luces fluorescentes o lámparas halógenas cercanos y compruebe si producen interferencias.

[Reinstale el controlador de audio.](#)

[Ejecute los Dell Diagnostics.](#)

Los auriculares no emiten ningún sonido

Compruebe la conexión del cable de los auriculares: Asegúrese de que el cable de los auriculares está insertado firmemente en el conector para auriculares.

Ajuste el control de volumen de Windows: Haga clic o doble clic en el icono de altavoz situado en la esquina inferior derecha de la pantalla. Asegúrese de que ha subido el volumen y no ha silenciado el sonido.

Problemas con la superficie táctil o el ratón

Compruebe la configuración de la superficie táctil:

Windows XP

1. Haga clic en el botón **Inicio**, en **Panel de control** y en **Impresoras y otro hardware**.
2. Haga clic en **Mouse**.
3. Pruebe a ajustar la configuración.

Windows 2000

1. Haga clic en el botón **Inicio**, seleccione **Configuración** y haga clic en **Panel de control**
2. Haga doble clic en el icono **Mouse**.
3. Pruebe a ajustar la configuración.

Compruebe el cable del ratón: Apague el equipo. Desconecte el cable del ratón, compruebe si está dañado y vuelva a conectarlo firmemente.

Si utiliza un cable alargador para el ratón, desconéctelo y conéctelo directamente al equipo.

Para verificar que se trata de un problema con el ratón, examine la superficie táctil:

1. Apague el equipo.
2. Desconecte el ratón.
3. Encienda el equipo.
4. En el escritorio de Windows, utilice la superficie táctil para desplazar el cursor, seleccionar un icono y abrirlo.

Si la superficie táctil funciona correctamente, esto quiere decir que el ratón debe estar defectuoso.

Compruebe los valores del programa de configuración del sistema: Compruebe que el programa de configuración del sistema presenta el dispositivo adecuado para la opción de dispositivo señalador. El equipo reconoce automáticamente un ratón USB sin necesidad de realizar ajustes de configuración.

Pruebe la controladora del ratón: Para probar la controladora del ratón (que afecta al movimiento del puntero) y el funcionamiento de la superficie táctil o los botones del ratón, ejecute la prueba Mouse en el grupo **Dispositivos señaladores** de los [Dell Diagnostics](#).

Vuelva a instalar el controlador de la superficie táctil: Consulte el apartado "[Reinstalación de controladores y utilidades](#)".

Problemas con el vídeo y la pantalla

 **PRECAUCIÓN:** Antes de comenzar cualquiera de los procedimientos de esta sección, siga las instrucciones de seguridad que se encuentran en la [Guía de información del producto](#).

Rellene la [Lista de verificación de diagnósticos](#) a medida que realiza estas comprobaciones.

Si la pantalla aparece en blanco

 **NOTA:** Si utiliza un programa que requiera una resolución superior a la que admite el equipo, es recomendable que conecte un monitor externo.

Compruebe la batería: Si utiliza una batería para la alimentación del equipo, puede que se haya agotado. Conecte el equipo a un enchufe eléctrico con el adaptador de CA y enciéndalo.

Asegúrese de que la toma eléctrica funciona: Pruebe a enchufar otro aparato, por ejemplo, una lámpara.

Compruebe el adaptador de CA: Compruebe las conexiones del cable del adaptador de CA. Si el adaptador de CA tiene una luz, asegúrese de que esté encendida.

Conecte el equipo directamente a un enchufe eléctrico: No utilice dispositivos protectores de corriente, regletas ni el alargador para comprobar si el equipo se enciende.

Ajuste las propiedades de energía: Busque la palabra clave *en espera* en el [Centro de ayuda y soporte técnico de Windows](#) (Ayuda de Windows en Windows 2000).

Cambiar la imagen de vídeo: Si el equipo está conectado a un monitor externo, pulse <Fn><F8> para cambiar la imagen de vídeo a la pantalla.

Si resulta difícil leer la pantalla

Ajuste el brillo: Pulse <Fn> y la flecha hacia arriba o hacia abajo.

Aparte el altavoz de tonos bajos externo del equipo o del monitor: Si el sistema de altavoces externos incluye un altavoz de tonos bajos, asegúrese de que se encuentre, como mínimo, a 60 cm (2 pies) del equipo o del monitor externo.

Elimine las posibles interferencias: Apague los ventiladores, luces fluorescentes, lámparas halógenas u otros aparatos cercanos.

Orienta el equipo en otra dirección: Con ello puede eliminar los reflejos que pueden empobrecer la calidad de la imagen.

Ajuste la configuración de la pantalla en Windows:

Windows XP

1. Haga clic en el botón **Inicio**, seleccione **Configuración** y después haga clic en **Panel de control**.
2. Haga clic en **Apariencia y Temas**.
3. Haga clic en la zona que desee cambiar o en el icono **Pantalla**.
4. Pruebe valores diferentes en **Calidad del color** y **Resolución de pantalla**.

Windows 2000

1. Haga clic en el botón **Inicio**, seleccione **Configuración** y después haga clic en **Panel de control**.
2. Haga doble clic en el icono **Pantalla** y, a continuación, haga clic en la ficha **Configuración**.
3. Pruebe distintos valores para **Colores**, **Área de pantalla** y **Configuración avanzada**.

Ejecute las pruebas de diagnóstico de Vídeo: Si no aparece ningún mensaje de error y sigue teniendo un problema de pantalla, pero ésta no aparece completamente en blanco, ejecute el grupo de dispositivos de **Vídeo** de los [Dell Diagnostics](#). A continuación, póngase en contacto con Dell.

Consulte "Mensajes de error": Si aparece un mensaje de error, consulte "[Mensajes de error](#)".

Si sólo se puede leer parte de la pantalla

Conexión de un monitor externo:

1. Apague el equipo y conecte un monitor externo.
2. Encienda el equipo y el monitor, y ajuste los controles de brillo y contraste del monitor.

Si el monitor externo funciona, es posible que el controlador de vídeo o la pantalla del equipo estén defectuosos. Póngase en contacto con Dell.

[Regresar a la página de contenido](#)

[Regresar a la página de contenido](#)

Funciones de Dell™ QuickSet

Guía del usuario de Dell Precision™ Mobile Workstation M70

- [Hacer clic en el icono de QuickSet](#)
- [Hacer doble clic en el icono de QuickSet](#)
- [Hacer clic con el botón derecho del ratón en el icono de QuickSet](#)

Dell QuickSet se ejecuta mediante el icono  situado en la barra de tareas y funciona de forma diferente al hacer clic, doble clic o clic con el botón derecho en el icono.

Hacer clic en el icono de QuickSet

Haga clic en el icono  para realizar las siguientes tareas:

- 1 Ajustar la configuración de la administración de energía mediante el programa [Power Management Wizard](#) (Asistente para la administración de energía).
 - 1 Ajustar el tamaño de los iconos y las barras de herramientas.
 - 1 Seleccionar una combinación de energía establecida en el [Power Management Wizard](#) (Asistente para la administración de energía).
 - 1 Activar o desactivar el modo de presentación.
-

Hacer doble clic en el icono de QuickSet

Haga doble clic en el  icono para ajustar la configuración de la administración de energía mediante el [Asistente para la administración de energía](#).

Hacer clic con el botón derecho del ratón en el icono de QuickSet

Haga clic con el botón derecho en el icono  para realizar las siguientes tareas:

- 1 Activar o desactivar [Brightness Meter](#) (Medidor de brillo) en la pantalla.
- 1 Activar o desactivar [Volume Meter](#) (Medidor de volumen) en la pantalla.
- 1 Activar o desactivar la [actividad inalámbrica](#).
- 1 Ver *Dell QuickSet Help* (Ayuda de Dell QuickSet).
- 1 Ver la versión y la fecha del copyright del programa QuickSet instalado en su equipo.

Para obtener más información sobre QuickSet, haga clic con el botón derecho en el icono  de la barra de tareas y haga clic en **Ayuda**.

[Regresar a la página de contenido](#)

[Regresar a la página de contenido](#)

Adición y sustitución de piezas

Guía del usuario de Dell Precision™ Mobile Workstation M70

- [Antes de empezar](#)
- [Memoria](#)
- [Módem](#)
- [Minitarjeta PCI](#)
- [Unidad de disco duro](#)
- [Tarjeta interna con tecnología inalámbrica Bluetooth®](#)
- [Batería de celda del espesor de una moneda](#)

Antes de empezar

En este capítulo se describen los procedimientos para extraer e instalar los componentes del equipo. A menos que se señale lo contrario, cada procedimiento asume que existen las siguientes condiciones:

1. Ha realizado los pasos descritos en "[Cómo apagar el equipo](#)" y en "[Antes de trabajar en el interior del equipo](#)".
1. Ha leído la información de seguridad incluida en la *Guía de información del producto* de Dell™.
1. Se puede cambiar un componente o, si se ha adquirido por separado, instalarlo realizando el procedimiento de extracción en orden inverso.

Herramientas recomendadas

Los procedimientos de este documento podrían requerir el uso de las siguientes herramientas:

1. Un pequeño destornillador de paletas planas
1. Un destornillador Phillips
1. CD o disquete de actualización del programa BIOS flash

Cómo apagar el equipo

 **AVISO:** Para evitar la pérdida de datos, guarde y cierre los archivos que tenga abiertos y salga de todos los programas antes de apagar el equipo.

1. Cierre el sistema operativo:
 - a. Guarde y cierre los archivos que tenga abiertos, salga de todos los programas, haga clic en el botón **Inicio** y seleccione **Apagar**.
 - b. En la ventana **Salir de Windows**, seleccione **Apagar**.

El equipo se apaga una vez finalizado el proceso de cierre.

2. Asegúrese de que el equipo y los dispositivos conectados están apagados. Si el equipo y los dispositivos conectados no se apagan automáticamente al cerrar el sistema operativo, apáguelos ahora. pulse y mantenga pulsado el botón de alimentación durante 4 segundos.

Antes de trabajar en el interior del equipo

Aplice las siguientes pautas de seguridad para proteger el equipo contra posibles daños y garantizar su propia seguridad personal.

 **PRECAUCIÓN:** Antes de comenzar cualquiera de los procedimientos de este apartado, siga las instrucciones de seguridad que se encuentran en la *Guía de información del producto*.

 **PRECAUCIÓN:** Muchas de las reparaciones sólo las puede realizar un técnico de servicio certificado. El usuario sólo debe solucionar los problemas y realizar las reparaciones sencillas autorizadas en la documentación del producto Dell, o según indique el equipo de soporte y servicio por teléfono o en línea. La garantía no cubre los daños debidos a reparaciones no autorizadas por Dell. Lea y siga las instrucciones de seguridad que se suministran con el producto.

 **AVISO:** Manipule los componentes y las tarjetas con precaución. No toque los componentes o contactos ubicados en una tarjeta. Sostenga las tarjetas por sus bordes o por su soporte metálico de montaje. Sujete un componente, como un procesador, por sus bordes y no por sus patas.

 **AVISO:** Cuando desconecte un cable, tire del conector o del lazo liberador de tensión, no tire directamente del cable. Algunos cables cuentan con un conector que tiene lengüetas de sujeción; si está desconectando un cable de este tipo, pulse las lengüetas de sujeción antes de desconectar el cable. Cuando desconecte conectores, manténgalos alineados para evitar que se doblen sus patas. Asimismo, antes de conectar un cable, asegúrese de que los dos conectores estén orientados y alineados correctamente.

 **AVISO:** Para evitar daños en el equipo, realice los pasos siguientes Antes de comenzar a trabajar dentro del equipo.

1. Asegúrese de que la superficie de trabajo sea llana y esté limpia para evitar que la cubierta del equipo se raye.
2. [Apaque el equipo.](#)
3. Si el equipo está conectado (acoplado) a un dispositivo de acoplamiento, desacóplelo. Si desea instrucciones, consulte la documentación incluida con el dispositivo de acoplamiento.

➡ **AVISO:** Para desconectar un cable de red, desconecte primero el cable del equipo y, a continuación, del dispositivo de red.

4. Desconecte las líneas telefónicas o de telecomunicaciones del equipo.
5. Desconecte el equipo y todos los dispositivos conectados de sus salidas eléctricas y, a continuación, pulse el botón de alimentación para conectar a tierra la placa base.

⚠ **PRECAUCIÓN:** Para evitar una descarga eléctrica, desconecte siempre el equipo de la toma eléctrica antes de abrir la cubierta.

➡ **AVISO:** Antes de tocar los componentes del interior del equipo, descargue la electricidad estática de su cuerpo; para ello, toque una superficie metálica sin pintar, como el metal de la parte posterior del equipo. Mientras trabaja, toque periódicamente una superficie metálica sin pintar para disipar la electricidad estática y evitar que los componentes internos resulten dañados.

➡ **AVISO:** Para conectar un cable de red, conecte primero el cable al dispositivo de red y, a continuación, al equipo.

6. Retire las tarjetas PC instaladas de la ranura para tarjeta PC.
7. Cierre la pantalla y coloque el equipo hacia abajo en una superficie plana.

➡ **AVISO:** Para evitar que se dañe la placa base, debe retirar la batería principal cuando abra el equipo.

8. Deslice y sostenga el pasador de liberación del compartimento de la batería y, a continuación, extraiga la batería del compartimento.



9. Retire los módulos instalados y la segunda batería, si ésta está instalada.
10. Extraiga la unidad de [disco duro.](#)

Memoria

Puede aumentar la memoria del sistema mediante la instalación de módulos de memoria en la placa base. Consulte "[Especificaciones](#)" para obtener información sobre la memoria que admite el equipo. Instale únicamente módulos de memoria adecuados para su equipo.

⚠ **PRECAUCIÓN:** Antes de comenzar cualquiera de los procedimientos de esta sección, siga las instrucciones de seguridad que se encuentran en la [Guía de información del producto.](#)

📌 **NOTA:** Los módulos de memoria adquiridos de Dell están incluidos en la garantía del equipo.

El equipo tiene dos ranuras de memoria, DIMM A y DIMM B. DIMM A (que se encuentra debajo del teclado) mantiene el módulo de memoria básico tal como está configurado de fábrica. Si no solicita memoria adicional, DIMM B (que se encuentra en la parte inferior del equipo debajo de la puerta de opciones) estará vacía. De manera general, si agrega memoria deberá instalar un módulo de memoria en DIMM B. Si actualiza la memoria, es posible que deba instalar la memoria en DIMM A and B en función del tamaño de la actualización.

Módulo de memoria DIMM B

1. Siga los procedimientos que se describen en "[Antes de comenzar](#)".

2. Dé la vuelta al equipo, afloje los tornillos de sujeción y, a continuación, retire la puerta.



AVISO: Para evitar dañar el conector del módulo de memoria, no utilice herramientas con el fin de separar los ganchos de fijación del módulo.

3. Si está reemplazando un módulo de memoria, retire el módulo existente:
 - a. Separe cuidadosamente con la punta de los dedos los sujetadores de fijación que se encuentran en los extremos del conector del módulo de memoria hasta que el módulo salte.
 - b. Retire el módulo del conector.

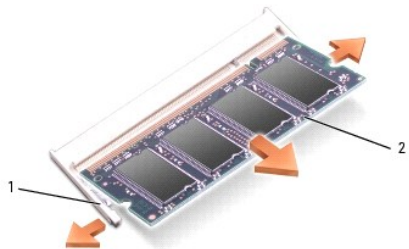

1	Ganchos de fijación (2 por conector)
2	Módulo de memoria

4. Descargue la electricidad estática de su cuerpo e instale el nuevo módulo de memoria:

NOTA: Si el módulo de memoria no se instala de forma correcta, puede que el equipo no se inicie debidamente. Este fallo no se indicará mediante un mensaje de error.

- a. Alinee la muesca del conector del borde del módulo con la lengüeta de la ranura del conector.
- b. Deslice el módulo firmemente en la ranura formando un ángulo de 45 grados y gírelo hasta que encaje en su sitio. Si no siente el chasquido, quite el módulo y vuelva a instalarlo.

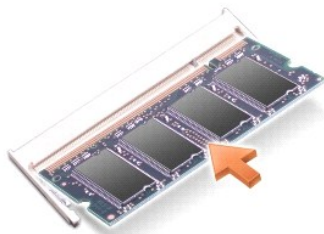

5. Vuelva a colocar la puerta de opciones.

➡ **AVISO:** Si resulta difícil cerrar la puerta, retire el módulo y vuelva a instalarlo. Si fuerza la puerta para cerrarla, puede dañar el equipo.

6. Inserte la batería en el compartimento correspondiente o conecte el adaptador de CA al equipo y a una toma de corriente.

7. Encienda el equipo.

Al reiniciarse el equipo, éste detecta la memoria adicional y actualiza automáticamente la información de configuración del sistema.

Para confirmar la cantidad de memoria que hay instalada en el equipo, haga clic en el botón **Inicio**, en **Ayuda y soporte técnico** y, a continuación, haga clic en **Información del equipo**.

Módulo de memoria (DIMM A)

⚠ **PRECAUCIÓN:** Antes de trabajar en el interior de su equipo Dell™, lea las instrucciones de seguridad que se encuentran en la publicación *Guía de información del producto*.

➡ **AVISO:** Para evitar que los componentes internos del equipo resulten dañados por descargas electrostáticas, antes de tocar cualquiera de sus componentes electrónicos, descargue la electricidad estática de su cuerpo. Para ello, toque una superficie metálica sin pintar.

📌 **NOTA:** Los módulos de memoria adquiridos de Dell están incluidos en la garantía del equipo.

1. Siga los procedimientos que se describen en "[Antes de comenzar](#)".

2. Quite la cubierta del control central.

- Abra la pantalla del todo (180 grados), de modo que se apoye sobre la superficie de trabajo.
- Empezando por el lado derecho del equipo, haga palanca con el destornillador plano para levantar la cubierta del control central.
- Aparte la cubierta del control central del equipo y póngala a un lado.

3. Quite el teclado.

- Retire los dos tornillos que hay en la parte superior del teclado.
- Levante suavemente el teclado y sáquelo de sus lengüetas para poder acceder al conector del teclado.
- Tire de la lengüeta del conector del teclado para desconectar el teclado de la placa base.

➡ **AVISO:** Para evitar dañar el conector del módulo de memoria, no utilice herramientas para expandir los diversos ganchos metálicos que fijan el módulo de memoria.

4. Si está reemplazando un módulo de memoria, retire el módulo existente.

➡ **AVISO:** Sujete los módulos de memoria por los bordes y no toque los componentes del módulo.

- Separe cuidadosamente con la punta de los dedos los sujetadores de fijación que se encuentran en los extremos del conector del módulo de memoria hasta que el módulo salte.
- Retire el módulo del conector.

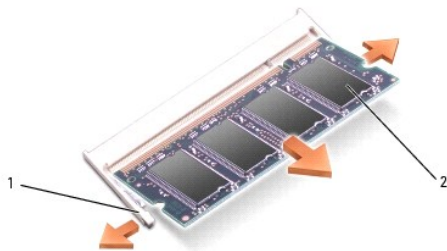

1	Ganchos de fijación (2 por conector)
2	Módulo de memoria

5. Descargue la electricidad estática de su cuerpo e instale el nuevo módulo de memoria:

- a. Alinee la muesca del módulo con la ranura del centro del conector.
- b. Deslice el borde del módulo insertándolo bien en el conector y gire el módulo hasta que note que haga clic. Si no lo nota, retire el módulo y vuelva a instalarlo.

 **NOTA:** Si el módulo de memoria no está instalado correctamente, el equipo no se iniciará. Los indicadores Bloq Num y Bloq Despl parpadean unas diez veces.

6. Reemplace el teclado.
 - a. Vuelva a conectar el conector del teclado a la placa base.
 - b. Vuelva a deslizar las lengüetas de la parte inferior del teclado en sus ranuras.
 - c. Vuelva a insertar los dos tornillos en la parte superior del teclado y apriételes.
7. Vuelva a colocar la cubierta del control central. Empezando por el lado izquierdo del equipo, presione la cubierta del control hasta que oiga un chasquido cuando se coloque en su sitio.
8. Inserte la batería en el compartimento correspondiente o conecte el adaptador de CA al equipo y a una toma de corriente.
9. Encienda el equipo.

Al reiniciarse el equipo, éste detecta la memoria adicional y actualiza automáticamente la información de configuración del sistema.

Para confirmar la cantidad de memoria que hay instalada en el equipo, haga clic en el botón **Inicio**, en **Ayuda y soporte técnico** y, a continuación, haga clic en **Información del equipo**.

Módem

Si solicitó el módem opcional al solicitar el equipo, el módem ya estará instalado.

 **PRECAUCIÓN:** Antes de comenzar cualquiera de los procedimientos de esta sección, siga las instrucciones de seguridad que se encuentran en la *Guía de información del producto*.

1. Siga los procedimientos que se describen en "[Antes de comenzar](#)".
2. Dé la vuelta al equipo, afloje los tornillos de sujeción y, a continuación, retire la puerta.



3. Si aún no hay un módem instalado, continúe con el [paso 4](#). Si está reemplazando un módem, retire el módem existente.
 - a. Extraiga los tornillos que fijan el módem en la placa base y guárdelos aparte.
 - b. Tire hacia arriba y en línea recta de la lengüeta de extracción para desacoplar el módem de su conector en la placa base y desconecte el cable del módem.



1	Cable del módem
2	Módem
3	Tornillo

4. Conecte el cable del módem al módem.

AVISO: Los conectores tienen la forma adecuada para garantizar que la inserción es correcta. Si nota resistencia, compruebe los conectores y vuelva a alinear la tarjeta.

5. Alinee el módem con los agujeros para los tornillos y presiónelo hasta que su conector encaje en la placa base.

6. Instale el tornillo para fijar el módem a la placa base.

7. Vuelva a colocar la puerta de opciones.

Minitarjeta PCI

Si pidió una minitarjeta PCI con el equipo, ya estará instalada.

PRECAUCIÓN: Antes de comenzar cualquiera de los procedimientos de esta sección, siga las instrucciones de seguridad que se encuentran en la *Guía de información del producto*.

1. Siga los procedimientos que se describen en "[Antes de comenzar](#)".

2. Dé la vuelta al equipo, afloje los tornillos de sujeción y, a continuación, retire la puerta.



3. Si no hay instalada una minitarjeta PCI, continúe con el [paso 4](#). Si está sustituyendo una minitarjeta PCI, retire la tarjeta existente.

a. Desconecte la minitarjeta PCI de los cables conectados.

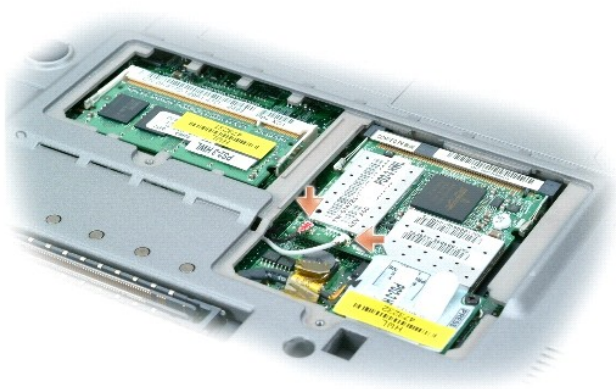

- b. Libere la minitarjeta PCI separando las lengüetas metálicas de fijación hasta que la tarjeta se levante ligeramente.
- c. Extraiga la minitarjeta PCI de su conector.



⚠ **AVISO:** Los conectores tienen la forma adecuada para garantizar que la inserción es correcta. Si nota resistencia, compruebe los conectores y vuelva a alinear la tarjeta.

4. Alinee la minitarjeta PCI con el conector en un ángulo de 45 grados y presiónela hasta que oiga un "clic" y quede insertada en el conector.

⚠ **AVISO:** Para no dañar la tarjeta Mini PCI, no coloque nunca cables encima ni debajo de la tarjeta.

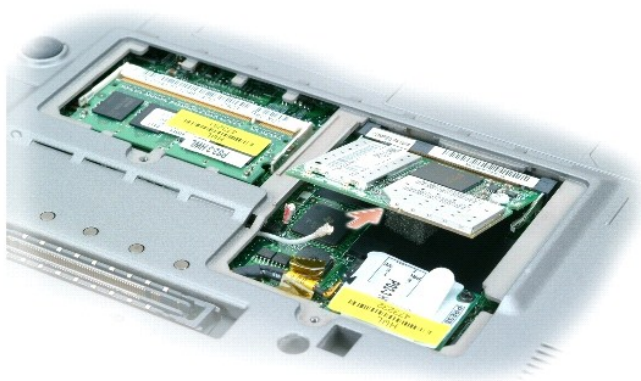

5. Conecte los cables de antena a la minitarjeta PCI.

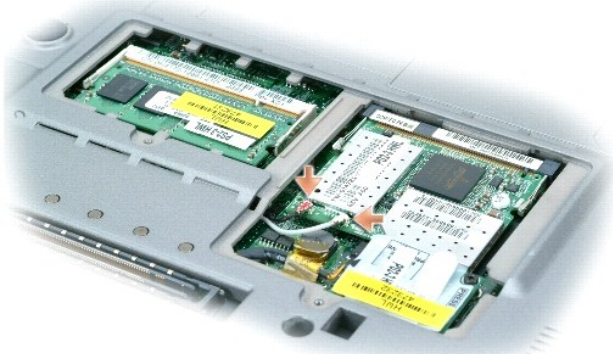

6. Vuelva a colocar la puerta.

Unidad de disco duro

- ⚠ PRECAUCIÓN:** Si extrae la unidad de disco duro del equipo cuando la unidad está caliente, no toque la caja metálica de dicha unidad.
- ⚠ PRECAUCIÓN:** Antes de trabajar en el interior de su equipo, siga las instrucciones de seguridad que se encuentran en la publicación *Guía de información del producto*.
- ➡ AVISO:** Para evitar la pérdida de datos, [apague el equipo](#) antes de extraer la unidad de disco duro. No extraiga la unidad de disco duro mientras el equipo se encuentre encendido, en modo de espera o en modo de hibernación.
- ➡ AVISO:** Las unidades de disco duro son muy frágiles; basta un ligero golpe para dañarlas.
- 📄 NOTA:** Dell no garantiza la compatibilidad para las unidades de disco duro de otros fabricantes ni proporciona asistencia técnica si sufren algún problema.

Para sustituir la unidad de disco duro en el compartimento correspondiente:

1. Siga los procedimientos que se describen en "[Antes de comenzar](#)".
2. Apague el equipo y quite los tornillos de la unidad de disco duro.



- ➡ AVISO:** Cuando la unidad de disco duro no esté en el equipo, guárdela en un embalaje protector antiestático. Consulte el apartado "Protección frente a descargas electrostáticas" de la *Guía de información del producto*.
3. Deslice la unidad de disco duro para extraerla del equipo.
 4. Extraiga la nueva unidad de su embalaje.
Conserve el embalaje original para almacenar o transportar la unidad de disco duro.
- ➡ AVISO:** Ejercer una presión firme y uniforme para deslizar la unidad hasta que encaje en su lugar. Si ejerce una fuerza excesiva, puede dañar el conector.

5. Deslice la unidad de disco duro hasta que esté completamente asentada en el compartimiento.
6. Vuelva a colocar los tornillos y apriételes.

 **NOTA:** El CD del sistema operativo y el CD Drivers and Utilities (Controladores y utilidades) son opcionales y es posible que no se entreguen con todos los equipos.

7. Instale el sistema operativo para su equipo. Para obtener instrucciones, consulte el apartado [Reinstalación de Microsoft® Windows® XP](#).
8. Instale los [controladores y utilidades](#) para su equipo. Para obtener instrucciones, consulte la sección [Reinstalación de controladores y utilidades](#).

Tarjeta interna con tecnología inalámbrica Bluetooth®

Si con el equipo ha solicitado una tarjeta interna con tecnología inalámbrica Bluetooth, la tarjeta ya estará instalada.

 **PRECAUCIÓN:** Antes de trabajar en el interior del equipo, lea las instrucciones de seguridad de la Guía de información del sistema.

Para cambiar la tarjeta de red inalámbrica interna:

1. Siga los procedimientos que se describen en "[Antes de comenzar](#)".
2. Retire la puerta de acceso que hay debajo de la batería.

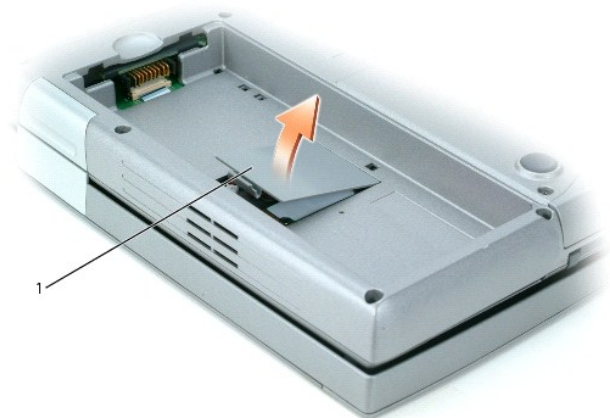

1	Puerta de acceso
---	------------------

 **AVISO:** Sujete la tarjeta por sus bordes y evite tocar las patas y los contactos. Descargue la electricidad estática de su cuerpo. Para ello, toque uno de los conectores metálicos de la parte posterior del equipo. Descargue la electricidad estática de su cuerpo periódicamente durante este procedimiento.

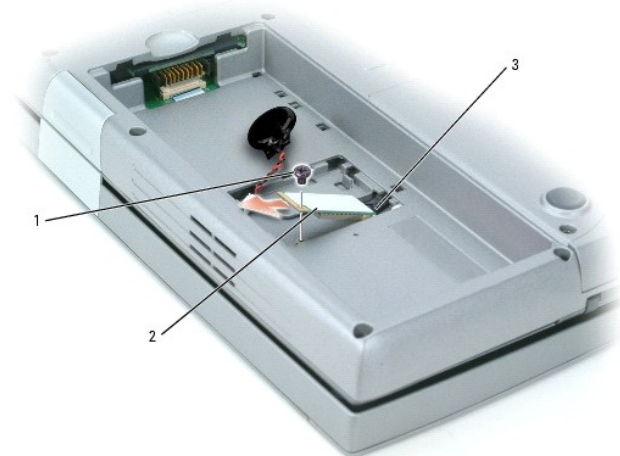

1	Tornillo
2	Tarjeta interna con tecnología inalámbrica Bluetooth
3	Conector de la placa base

3. Extraiga el tornillo.
4. Saque la tarjeta del conector de la placa base.
5. Extraiga la tarjeta del equipo y póngala aparte.
6. Conecte la nueva tarjeta al conector de la placa base.

NOTA: La tarjeta y el conector de la placa base sólo se pueden conectar en una configuración. Si encuentra resistencia, compruebe la configuración e inténtelo de nuevo.

7. Vuelva a colocar la cubierta y apriete los tornillos.
8. Vuelva a colocar la puerta de acceso y presione con cuidado el seguro hasta que note un chasquido.
9. Vuelva a insertar la batería.

Batería de celda del espesor de una moneda

Su equipo utiliza una batería de celda del espesor de una moneda para mantener la fecha y la hora aunque el equipo esté apagado. Sin embargo, después de varios años, esta batería puede perder su carga.

PRECAUCIÓN: Antes de trabajar en el interior del equipo, lea las instrucciones de seguridad de la Guía de información del sistema.

1. Siga los procedimientos que se describen en "[Antes de comenzar](#)".
2. Retire la puerta de acceso que hay debajo de la batería.
3. Saque la batería de celda del espesor de una moneda de las lengüetas que la mantienen en su sitio.
4. Agarre el cable del conector de la batería de celda del espesor de una moneda y desconéctelo del enchufe de la batería de celda del espesor de una moneda.

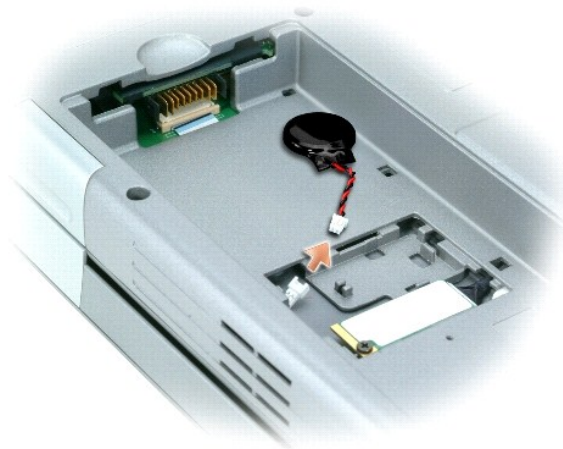

5. Conecte la nueva batería de celda del espesor de una moneda al enchufe.

NOTA: El conector de la batería de celda del espesor de una moneda y el enchufe sólo se pueden conectar en una configuración. Si encuentra resistencia, compruebe la configuración e inténtelo de nuevo.

6. Deslice la batería de celda del espesor de una moneda debajo de las lengüetas que la mantienen en su sitio.

7. Vuelva a colocar la puerta de acceso y presione con cuidado el seguro hasta que note un chasquido.

8. Vuelva a insertar la batería.

[Regresar a la página de contenido](#)

[Regresar a la página de contenido](#)

Uso del programa Configuración del sistema

Guía del usuario de Dell Precision™ Mobile Workstation M70

- [Descripción general](#)
- [Visualización de las pantallas de configuración del sistema](#)
- [Pantalla del programa Configuración del sistema](#)
- [Opciones utilizadas con frecuencia](#)

Descripción general

 **NOTA:** El sistema operativo puede configurar automáticamente la mayoría de las opciones disponibles en la configuración del sistema, reemplazando así las opciones establecidas por el usuario a través de ésta. (La opción External Hot Key (Tecla aceleradora externa) es una excepción, que sólo se puede activar o desactivar mediante la configuración del sistema). Para obtener más información acerca de la configuración de funciones del sistema operativo, visite el [Centro de ayuda y soporte técnico de Windows](#) (Windows XP).

Puede utilizar la configuración del sistema para lo siguiente:

- 1 Para definir o cambiar características que puede seleccionar el usuario (por ejemplo, la contraseña)
- 1 Para verificar información acerca de la configuración actual del equipo, como la cantidad de memoria del sistema.

Después de configurar su equipo, ejecute la configuración del sistema para familiarizarse con la información de la configuración del sistema y las configuraciones opcionales. Es recomendable anotar la información para consultarla en el futuro.

Las pantallas de configuración del sistema muestran la información y las selecciones de la configuración actual del equipo, como:

- 1 Configuración del sistema
- 1 Secuencia de inicio
- 1 Opciones de configuración de inicio (arranque) y del dispositivo de acoplamiento
- 1 Valores de configuración básica de dispositivos
- 1 Configuración de seguridad del sistema y de la contraseña de la unidad de disco duro

 **AVISO:** A menos que sea un usuario experto en informática o que el servicio de asistencia técnica de Dell le pida que lo haga, no cambie los valores de configuración del sistema. Determinados cambios pueden hacer que el equipo no funcione correctamente.

Visualización de las pantallas del programa de configuración del sistema

1. Encienda (o reinicie) el equipo.
2. Cuando aparezca el logotipo de DELL™, presione <F2> inmediatamente. Si espera demasiado y aparece el logotipo de Windows, siga esperando hasta que vea el escritorio de Windows. A continuación, apague el equipo y vuelva a intentarlo.
3. Pulse la tecla de fecha hacia abajo para colocar el cursor en la opción **BIOS Setup** (Configuración del BIOS).
4. Pulse <Intro> para seleccionar **Setup** (Configuración).

Pantalla del programa Configuración del sistema

La pantalla del programa **Configuración del sistema** se compone de tres paneles. El panel izquierdo contiene un menú de las categorías de control. Para mostrar u ocultar las subcategorías, seleccione una categoría (como **System** (Sistema), **Onboard Devices** (Dispositivos Integrados) o **Video** (Video)) y pulse la tecla <Intro>. El panel derecho muestra información sobre la categoría o subcategoría.

El panel inferior describe cómo controlar la configuración del sistema con funciones de tecla. Utilice las teclas para seleccionar una categoría, modificar la configuración o salir del programa de configuración del sistema.

Opciones utilizadas con frecuencia

Ciertas opciones requieren que reinicie el equipo para que la nueva configuración sea efectiva.

Cambio de la secuencia de arranque

La *secuencia de inicio u orden de inicio*, indica al equipo dónde buscar para localizar el software necesario para iniciar el sistema operativo. Puede controlar la secuencia de inicio y activar o desactivar los dispositivos mediante la página **Boot Sequence** (Secuencia de inicio) de la configuración del sistema.

 **NOTA:** Para cambiar la secuencia de inicio para una sola vez, consulte "[Inicio para una sola vez](#)".

La página **Boot Sequence** (Secuencia de inicio) muestra una lista general de los dispositivos de inicio que se pueden instalar en el equipo, que incluyen, entre otros, los siguientes:

- 1 Unidad de discos flexibles
- 1 Unidad de disco duro interno
- 1 Dispositivo de almacenamiento USB
- 1 Unidad de CD, DVD y CD-RW
- 1 Unidad de disco duro del compartimento para módulos

 **NOTA:** Sólo se pueden iniciar los dispositivos que están precedidos por un número.

Durante la rutina de inicio, el equipo comienza por la parte superior de la lista y examina los archivos de inicio del sistema operativo. Cuando el equipo encuentra los archivos, deja de buscar e inicia el sistema operativo.

Para controlar los dispositivos de inicio, seleccione (resalte) un dispositivo pulsando la tecla de flecha hacia abajo o hacia arriba y, a continuación, active o desactive el dispositivo o cambie su orden en la lista.

- 1 Para activar o desactivar un dispositivo, resalte el elemento y pulse la barra espaciadora. Los elementos activados están precedidos por un número y los elementos desactivados no.
- 1 Para cambiar el orden de un dispositivo en la lista, resalte el dispositivo y pulse <u> para mover el dispositivo resaltado hacia arriba o <d> (no se distingue entre mayúsculas y minúsculas) para mover el dispositivo resaltado hacia abajo.

Los cambios de la secuencia de inicio tendrán efecto tan pronto como guarde los cambios y salga de la configuración del sistema.

Inicio para una sola vez

Puede configurar una secuencia de inicio de una sola vez sin tener que entrar en la configuración del sistema. (También puede utilizar este procedimiento para iniciar desde los Diagnósticos de Dell en la partición de la utilidad de diagnóstico de la unidad de disco duro).

1. Apague el equipo mediante el menú **Inicio**.
2. Si el equipo está conectado (acoplado) a un dispositivo de acoplamiento, desacóplelo. Si desea instrucciones, consulte la documentación incluida con el dispositivo de acoplamiento.
3. Conecte el equipo a una toma eléctrica.
4. Encienda el equipo. Cuando aparezca el logotipo de DELL, pulse <F12> inmediatamente. Si espera demasiado y aparece el logotipo de Windows, siga esperando hasta que vea el escritorio de Windows. Entonces, apague el equipo y vuelva a intentarlo.
5. Cuando aparezca la lista de dispositivos de inicio, resalte el dispositivo desde el que desee iniciar y presione <Intro>.

El equipo se iniciará desde el dispositivo seleccionado.

La próxima vez que reinicie el equipo, se restaurará el orden de inicio normal.

Cambio de los puertos COM

Serial Port(Puerto serie), (una subcategoría de **Onboard Devices** (Dispositivos incorporados), permite asignar la dirección COM del puerto serie o desactivar el puerto serie y su dirección, de modo que se liberen los recursos del equipo para que los pueda utilizar otro dispositivo.

Activación del sensor de infrarrojos

1. En la categoría **Onboard Devices** (Dispositivos incorporados), pulse <Intro> para seleccionar la opción **Fast IR** (IR rápido) y pulse la tecla de flecha derecha o izquierda para cambiar la opción a un puerto COM.

 **NOTA:** El valor predeterminado es Off (Desactivado).

2. Pulse <Intro> y, a continuación, <Esc> para guardar los cambios y salir del programa de configuración del sistema.

Después de activar el sensor de infrarrojos, puede usarlo para establecer un enlace con un dispositivo de infrarrojos. Para configurar y utilizar un dispositivo de infrarrojos, consulte la documentación del dispositivo y el [Centro de ayuda y soporte técnico de Windows](#).

[Regresar a la página de contenido](#)

[Regresar a la página de contenido](#)

Uso de tarjetas Smart

Guía del usuario de Dell Precision™ Mobile Workstation M70

- [Acerca de las tarjetas Smart](#)
- [Instalación de una tarjeta Smart](#)

Acerca de las tarjetas Smart

Las tarjetas Smart son dispositivos portátiles con forma de tarjetas de crédito con circuitos integrados internos. La superficie superior de la tarjeta Smart contiene normalmente un procesador incorporado situado bajo el apoyo de contacto dorado. La combinación de su reducido tamaño y de sus circuitos integrados convierte a las tarjetas Smart en unas valiosas herramientas para la seguridad y el almacenamiento de datos, y para el uso de programas especiales. El uso de tarjetas Smart puede mejorar la seguridad del sistema al combinar algo que tiene el usuario (la tarjeta Smart) con algo que sólo él o ella debe saber (un número de identificación personal) para hacer posible que la autenticación de los usuarios sea más segura de lo que posibilita la utilización de contraseñas únicamente.

Instalación de una tarjeta Smart

⚠ PRECAUCIÓN: Antes de comenzar cualquiera de los procedimientos de esta sección, siga las instrucciones de seguridad que se encuentran en la *Guía de información del producto*.

Puede instalar una tarjeta smart en el equipo mientras esté en funcionamiento. El equipo detectará automáticamente la tarjeta.

Para instalar una tarjeta smart:

1. Sostenga la tarjeta de modo que el apoyo de contacto dorado mire hacia arriba y apunte hacia la ranura para tarjetas smart.

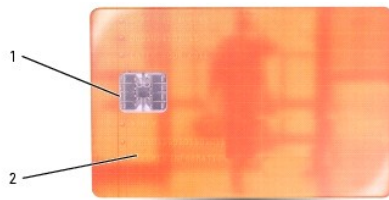

1	Apoyo de contacto dorado
2	Tarjeta smart (parte superior)

2. Inserte la smart card en la ranura para smart cards hasta que esté completamente asentada en el conector. La tarjeta Smart sobresale aproximadamente 1,27 cm (1/2 pulgada) de la ranura. La ranura para tarjetas Smart está situada al lado de la ranura para tarjetas PC.

Si encuentra demasiada resistencia, no la fuerce. Compruebe la orientación de la tarjeta e inténtelo de nuevo.



1	Ranura para tarjetas Smart
2	Tarjeta smart

[Regresar a la página de contenido](#)

[Regresar a la página de contenido](#)

Especificaciones

Guía del usuario de Dell Precision™ Mobile Workstation M70

Procesador	
Tipo de procesador	Intel® Pentium® M
Caché L1	64 KB (interna)
Caché L2	2 MB (on die)
Frecuencia de bus externa	533 MHz

Información del sistema	
Conjunto de chips del sistema	Intel 915PM
Amplitud del bus de datos	64 bits
Amplitud del bus de DRAM	64 bits
Amplitud del bus de direcciones del procesador	36 bits

Tarjeta PC	
Controladora CardBus	controladora TI 6515 CardBus
Conector de tarjetas PC	uno (admite una tarjeta Tipo I o Tipo II)
Tarjetas admitidas	de 3,3 V y 5 V
Tamaño del conector de tarjetas PC	de 80 patas
Amplitud de datos (máxima)	PCMCIA de 16 bits CardBus de 32 bits

Tarjeta smart	
Capacidades de lectura/escritura	lee y escribe en todas las tarjetas de microprocesador ISO 7816 1/2/3/4 (T=0, T=1)
Tarjetas admitidas	de 3V y 5V
Tecnología de programación admitida	tarjetas Java
Velocidad de la interfaz	9600-115.200 BPS
Nivel de línea EMV	nivel 1 certificado
Certificación WHQL	PC/SC
Compatibilidad	compatible dentro de un entorno de PKI
Ciclos de inserción/expulsión	certificado hasta 100.000 ciclos

Memoria	
Conector del módulo de memoria	dos zócalos SODIMM a los que puede acceder el usuario
Capacidades del módulo de memoria	1024, 256 y 512 MB
Tipo de memoria	533 DDRII SDRAM
Mínimo de memoria	256 MB
Memoria máxima	2 GB

Puertos y conectores	
Serie	conector de 9 patas; compatible con el estándar 16550C, conector de área de almacenamiento temporal de 16 bytes
Vídeo	conector de 15 orificios
Audio	miniconector de micrófono, miniconector de los auriculares/altavoces estéreo
USB	cuatro conectores de 4 patas compatibles con USB 2.0

Sensor de infrarrojos	sensor compatible con el estándar IrDA 1.1 (Fast IR) y con el estándar IrDA 1.0 (Slow IR)
S-vídeo y salida de TV	conector DIN en miniatura de 7 patas para S-vídeo, vídeo compuesto y S/PDIF (el cable del adaptador de TV/sonido digital admite vídeo compuesto y S/PDIF)
Minitarjeta PCI	ranura para minitarjeta PCI de tipo IIIA
Módem	compatibilidad con RJ-11
Adaptador de red	puerto RJ-45

Comunicaciones	
Módem:	
Tipo	v.92 56K MDC
Controladora	softmodem
Interfaz	bus interno AC '97
Adaptador de red	LAN Ethernet de 1 GB en la placa base
Inalámbrico	soporte a la tecnología inalámbrica Bluetooth® y Wi-Fi Mini PCI interna

Vídeo	
Tipo de vídeo	128 bits, acelerado por hardware
Bus de datos	PCI Express
Controladora de vídeo	NVIDIA Quadro FX Go1400 256 MB
Memoria de vídeo	256 MB
Interfaz LCD	LVDS
Compatibilidad con TV	NTSC o PAL en los modos S-vídeo y vídeo compuesto

Audio	
Tipo de audio	AC'97 (Soft Audio)
Controladora de audio	SigmaTel STAC9751
Conversión estereofónica	20 bits (de digital a analógica estéreo), 18 bits (de analógica a digital estéreo)
Interfases:	
Interna	bus PCI /AC'97
Externa	miniconector de micrófono, miniconector de los auriculares/altavoces estéreo
Altavoz	dos altavoces de 4 ohmios
Amplificador de altavoz interno	de canal de 2 W a 4 ohmios
Controles de volumen	métodos abreviados de teclado o menús de programa

Teclado	
Tipo (TFT matriz activa)	WXGA, WSXGA+ o WUXGA
Dimensiones:	
Altura	222,5 mm máx (8,7 pulgadas)
Anchura	344.5 mm (13,56 pulgadas)
Diagonal	391.16 mm (15,4 pulgadas)
Resoluciones:	
WXGA	resolución máxima de 1280 x 800
WSXGA+	resolución máxima de 1680 x 1050
WUXGA	resolución máxima de 1920 x 1200
Frecuencia de actualización	60 Hz
Ángulo de funcionamiento	de 0° (cerrado) a 180°
Ángulos de vista:	
WXGA Horizontal	40/40°
WXGA Vertical	10/30°
WSXGA+ Horizontal	65/65°
WSXGA+ Vertical	50/50°

WUXGA Horizontal	65/65°
WUXGA Vertical	50/50°
Separación entre píxeles:	
WXGA	0,2588 (15,4 pulgadas)
WSXGA+	0,1971 (15,4 pulgadas)
WUXGA	0,1725 (15,4 pulgadas)
Consumo de energía (panel con retroiluminación) (típica):	
WXGA	5,0 W (máx)
WSXGA+	5,5 W (máx)
WUXGA	6,0 W (máx)
Controles	el brillo puede controlarse mediante métodos abreviados del teclado

Teclado	
Número de teclas	87 (EE.UU. y Canadá); 88 (Europa); 91 (Japón)
Recorrido de tecla	2,7 mm ± 0,3 mm (0,11 pulgadas ± 0,016 pulgadas)
Espacio entre teclas	19,05 mm ± 0,3 mm (0,75 pulgadas ± 0,012 pulgadas)
Diseño	QWERTY/AZERTY/Kanji

Superficie táctil	
Resolución de posición X/Y (modo de tabla de gráficos)	240 cpp
Tamaño:	
Anchura	área activa mediante sensor de 64,88 mm (2,55 pulgadas)
Altura	rectángulo de 48,88 mm (1,92 pulgadas)

Palanca de seguimiento	
Resolución de posición X/Y (modo de tabla de gráficos)	250 cálculos/seg a 100 gf
Tamaño	sobresale 0,5 mm por encima de los rótulos de las teclas

Batería	
Tipo	80 vatios hora
Dimensiones:	
Profundidad	77,2 mm (3,08 pulgadas)
Altura	20,0 mm (0,80 pulgadas)
Anchura	187,03 mm (7,48 pulgadas)
Peso	0,485 kg (1,07 libras) (típico)
Voltaje	14,8 VDC
Tiempo de carga (aproximado):	aproximadamente 1 hora para llegar a una carga del 80 por ciento
Tiempo de funcionamiento	varía en función de las condiciones de funcionamiento y puede disminuir significativamente bajo ciertas condiciones de consumo intensivo Consulte la sección " Rendimiento de la batería " para obtener más información.
Duración (aproximada)	500 ciclos de carga y descarga
Intervalo de temperatura:	
En funcionamiento	de 0 a 35 °C (de 32 a 95 °F)
En almacenamiento	de -40 a 65 °C (de -40 a 149 °F)

Adaptador de CA	
Voltaje de entrada	100–240 VCA
Intensidad de entrada (máxima)	1,5 A

Frecuencia de entrada	50-60 HZ
Intensidad de salida	4.62 A
Potencia de salida	90 W
Voltaje nominal de salida	19.5 V de CC
Dimensiones:	
Altura	27,94 mm (1,1 pulgadas)
Anchura	58,42 mm (2,3 pulgadas)
Profundidad	133,85 mm (5,25 pulgadas)
Peso (con cables)	0,4 kg (0,9 lb)
Intervalo de temperatura:	
En funcionamiento	de 0 a 35 °C (32 a 95 °F)
En almacenamiento	de -40 a 65 °C (de -40 a 149 °F)

Físicas	
Altura	42,4 mm (1,67 pulgadas)
Anchura	361,2 mm (14,2 pulgadas)
Profundidad	260,4 mm (10,3 pulgadas)
Peso:	
Con módulo de viaje y batería de 80 WHr	Por lo general, 3,035 kg (6,69 lb)
Con unidad de CD y batería de 80 WHr	Por lo general, 3,230 kg (7,12 lb)



Factores ambientales	
Intervalo de temperatura:	
En funcionamiento	de 0 a 35 °C (de 32 a 95 °F)
En almacenamiento	de -40 a 65 °C (de -40 a 149 °F)
Humedad relativa (máxima):	
En funcionamiento	del 10 % al 90 % (sin condensación)
En almacenamiento	del 5 % al 95 % (sin condensación)
Vibración máxima (utilizando un espectro de vibración aleatoria que simula el entorno del usuario):	
En funcionamiento	0,66 GRMS
En almacenamiento	1,30 GRMS
Impacto máximo (medido con los cabezales de la unidad de disco duro en posición de reposo y 2 ms de pulso de media onda sinusoidal):	
En funcionamiento	122 G
En almacenamiento	163 G
Altitud (máxima):	
En funcionamiento	de -15,2 a 3,048 m (de -50 a 10.000 pies)
En almacenamiento	de -15,2 a 10.668 m (de -50 a 35.000 pies)

[Regresar a la página de contenido](#)

[Regresar a la página de contenido](#)

Guía del usuario de Dell Precision Mobile Workstation M70

Haga clic en los vínculos que aparecen a la izquierda para obtener información acerca de las características y el funcionamiento del equipo. Para obtener información sobre otra documentación incluida con el equipo, consulte el capítulo "[Localización de información](#)".

-  **NOTA:** Una NOTA proporciona información importante que le ayuda a utilizar su equipo de la mejor manera posible.
-  **AVISO:** Un AVISO indica la posibilidad de daños en el hardware o pérdida de datos, y le explica cómo evitar el problema.
-  **PRECAUCIÓN:** Una PRECAUCIÓN indica un posible daño material, lesión corporal o muerte.

[Para ver una lista completa de las abreviaturas y los acrónimos, consulte el Glosario.](#)

-  **NOTA:** Es posible que algunas funciones o servicios no estén disponibles para su equipo o en determinados países.

La información contenida en este documento puede modificarse sin aviso previo.
© 2005 Dell Inc. Todos los derechos reservados.

Queda prohibida su reproducción en cualquier medio sin la autorización por escrito de Dell Inc.

Marcas comerciales utilizadas en este texto: *Dell*, el logotipo de *DELL*, *DellNet*, *Dimension*, *Dell TravelLite*, *Inspiron*, *Latitude*, *OptiPlex*, *PowerApp*, *PowerEdge*, *PowerConnect*, *PowerVault*, *Dell Precision* y *Undock & Go* son marcas comerciales de Dell Inc.; *Intel*, *Pentium*, y *SpeedStep* son marcas comerciales registradas de Intel Corporation; *Microsoft*, *Windows* y *Outlook* son marcas comerciales registradas de Microsoft Corporation; *Bluetooth* es una marca comercial registrada de Bluetooth SIG, Inc. y Dell Inc. la utiliza bajo licencia; *ENERGY STAR* es una marca comercial registrada de la Agencia para la Protección del Medioambiente de los Estados Unidos. Como miembro del programa ENERGY STAR, Dell Inc. ha determinado que este producto cumple con las pautas ENERGY STAR con respecto al uso eficiente de la energía.

Este documento puede incluir otras marcas y nombres comerciales para referirse a las entidades que son propietarias de los mismos o a sus productos. Dell Inc. renuncia a cualquier interés sobre la propiedad de marcas y nombres comerciales que no sean los suyos.

Marzo de 2005 N/P D5983 Rev. A01

[Regresar a la página de contenido](#)

[Regresar a la página de contenido](#)

Viajes con el equipo

Guía del usuario de Dell Precision™ Mobile Workstation M70

- [Identificación del equipo](#)
 - [Embalaje del equipo](#)
 - [Consejos para cuando viaje](#)
-

Identificación del equipo

- 1 Adhiera su tarjeta de visita o cualquier otra etiqueta con su nombre al equipo.
 - 1 Anote la Etiqueta de servicio y guárdela en un lugar seguro, alejado del equipo o del maletín de transporte. Utilice la Etiqueta de servicio para informar de una pérdida o robo a la policía y a Dell.
 - 1 Cree un archivo en el escritorio de Microsoft® Windows® que se llame **if_found**. Escriba sus datos personales (nombre, dirección y número de teléfono) en este archivo.
 - 1 Póngase en contacto con la compañía de su tarjeta de crédito para preguntar si ofrece etiquetas de identificación codificadas.
-

Embalaje del equipo

- 1 Extraiga los dispositivos externos conectados al equipo y guárdelos en un lugar seguro. Desconecte todos los cables de las tarjetas PC instaladas y [extraiga todas las tarjetas PC extendidas](#).
 - 1 Para que el equipo pese lo menos posible, sustituya los dispositivos instalados en el compartimento para módulos por el módulo Dell TravelLite™.
 - 1 A continuación, cargue totalmente la batería principal y las baterías de reserva que vaya a llevar consigo.
 - 1 Apague el equipo.
 - 1 Desconecte el adaptador de CA.
- ➡ **AVISO:** Mientras la pantalla está cerrada, cualquier objeto extraño que quede en el teclado o en el reposamanos podría dañarla.
- 1 Retire del teclado y del reposamanos cualquier objeto extraño, como pueden ser clips sujetapapeles, lápices u hojas de papel, y cierre la pantalla.
 - 1 Utilice el maletín de transporte opcional de Dell™ para embalar el equipo y sus accesorios de manera segura.
 - 1 Evite empacar el equipo con objetos como crema de afeitar, colonias, perfumes o alimentos.
 - 1 Proteja el equipo, las baterías o el disco duro de situaciones que pudieran dañarlo, como temperaturas extremas o la exposición a la luz solar directa o a suciedad, polvo o líquidos.
- ➡ **AVISO:** Si el equipo ha sido expuesto a altas temperaturas, espere a que se adapte a la temperatura de la habitación durante una hora antes de encenderlo.
- 1 Empaque su equipo de manera que no se deslice en el maletero de su automóvil o en un compartimento de almacenamiento en una aeronave.
- ➡ **AVISO:** No facture el equipo como equipaje.
- ➡ **AVISO:** Si ha decidido empaquetar el equipo después de desacoplarlo, asegúrese de que el equipo se haya cerrado o esté en modo de espera. Si no lo hace, la batería se podría agotar rápidamente o el equipo se podría sobrecalentar.
-

Consejos para cuando viaje

- ➡ **AVISO:** No mueva el equipo mientras esté utilizando la unidad óptica; De lo contrario, podrían perderse datos.
- 1 Tenga en cuenta la posibilidad de desactivar la actividad inalámbrica del equipo para maximizar el tiempo de funcionamiento de la batería. Para desactivar la actividad inalámbrica, presione <Fn><F2>.
 - 1 Tenga en cuenta la posibilidad de modificar las opciones de [administración de energía](#) para lograr que el tiempo de funcionamiento de la batería sea el máximo posible.
 - 1 Si va a viajar a otros países, lleve consigo el comprobante de propiedad (o la documentación que acredite su derecho a utilizar el equipo en caso de que pertenezca a su empresa) para facilitar su paso por la aduana. Investigue sobre los reglamentos de aduanas de los países que piense visitar y considere la adquisición de un carné internacional (también conocido como *pasaporte para mercancías*) solicitándolo a su gobierno si es que piensa viajar por muchos países.
 - 1 Asegúrese de que conoce las tomas de corriente eléctrica que se utilizan en los países que va a visitar y adquiera los adaptadores adecuados.
 - 1 Póngase en contacto con la compañía de su tarjeta de crédito para obtener información sobre el tipo de asistencia en viajes que ésta ofrece a los usuarios de equipos portátiles en casos de emergencia.

Viajes en avión

- 1 Asegúrese de tener una batería cargada disponible por si tiene que encender el equipo.

 **AVISO:** No pase el equipo por el detector de metales. Páselo por una máquina de rayos X o pida que lo inspeccionen manualmente.

- 1 Antes de utilizar el equipo en un avión, asegúrese de que su uso está permitido. Algunas líneas aéreas prohíben el uso de aparatos electrónicos durante el vuelo. Todas las líneas aéreas prohíben el uso de aparatos electrónicos al despegar y al aterrizar.

Si pierde el equipo o se lo roban

- 1 Llame a una agencia de policía para reportar el equipo perdido o robado. Incluya la Etiqueta de servicio en la descripción del equipo. Solicite que se le asigne un número de caso y anótelos, junto con el nombre, la dirección y el número de teléfono de la comisaría. Si es posible, averigüe el nombre del oficial de investigación.

 **NOTA:** Si sabe en qué lugar ha perdido o le han robado el equipo, póngase en contacto con la comisaría de dicha zona. Si no lo sabe, llame a la comisaría de la zona en la que resida.

- 1 Si el equipo pertenece a una empresa, indique cuál es la compañía de seguros de dicha empresa.
- 1 Póngase en contacto con el servicio de asistencia al cliente de Dell para informar de la pérdida del equipo. Indique la Etiqueta de servicio del equipo, el número de caso y el nombre, la dirección y el número de teléfono de la comisaría en la que denunció el extravío del equipo. Si es posible, indique el nombre del oficial de investigación.

El representante del servicio de asistencia al cliente de Dell registrará su informe bajo la Etiqueta de servicio del equipo y marcará el equipo como perdido o robado. Si alguien llama a Dell para solicitar asistencia técnica y proporciona dicha Etiqueta de servicio, se identificará de inmediato que se trata de un equipo robado o extraviado. El representante intentará averiguar el número de teléfono y la dirección de la persona que llama. A continuación, Dell se pondrá en contacto con la comisaría en la que se denunció la pérdida del equipo.

[Regresar a la página de contenido](#)

[Regresar a la página de contenido](#)

Conexión a una red de área local inalámbrica

Guía del usuario de Dell Precision™ Mobile Workstation M70

- [Establecimiento del tipo de red](#)
- [Conexión a una red inalámbrica en Microsoft® Windows® XP](#)
- [Finalización de la conexión de red inalámbrica \(Configuración de seguridad\)](#)

- ☒ **NOTA:** Estas instrucciones sobre los sistemas de red no se aplican a la tecnología inalámbrica Bluetooth® ni a productos celulares.
- ☒ **NOTA:** Para configurar un equipo inalámbrico en el que se ejecuta el sistema operativo Windows 2000, consulte la guía del usuario que se incluye con el adaptador de red inalámbrica.
- ☒ **NOTA:** El software de administración de energía Dell QuickSet puede desactivar la tarjeta inalámbrica. Si la tarjeta de red inalámbrica no funciona, consulte QuickSet Help (Ayuda de QuickSet) haciendo clic en el icono de QuickSet de la barra de tareas y, a continuación, haciendo clic en Help (Ayuda).

Establecimiento del tipo de red

- ☒ **NOTA:** La mayoría de las redes inalámbricas son de infraestructura.

Hay dos tipos de redes inalámbricas: redes de infraestructura y redes ad-hoc. Las redes de infraestructura usan enrutadores o puntos de acceso para conectar varios equipos. Las redes ad-hoc no usan enrutadores o puntos de acceso y se componen de equipos que difunden de uno a otro. Para obtener más ayuda con la configuración de la conexión inalámbrica, vaya a support.dell.com y busque la palabra clave *configuración inalámbrica*.

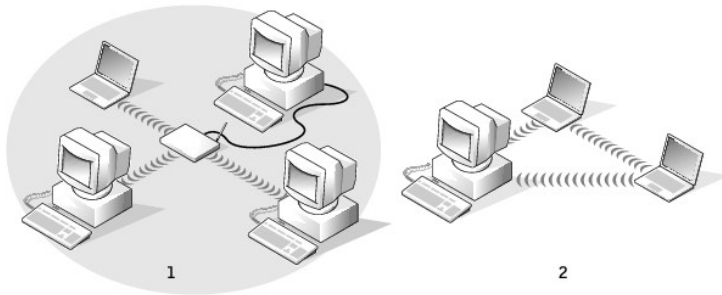

1	Red de infraestructura
2	Red ad-hoc

Conexión a una red inalámbrica en Microsoft® Windows® XP

La tarjeta inalámbrica requiere el software y los controladores adecuados para conectarse a una red. El software ya está instalado. Si el software se extrae o se daña, siga las instrucciones que se incluyen en la guía del usuario de su tarjeta de red inalámbrica. La guía del usuario se encuentra en el CD *Drivers and Utilities* (Controladores y utilidades) (que es posible que se proporcione con el equipo) en la categoría "User's Guides-Network User's Guides". La guía del usuario también está disponible en la unidad de disco duro y en el sitio web Dell Support en support.dell.com.

- ☒ **NOTA:** El CD denominado Drivers and Utilities (Controladores y utilidades) es opcional y es posible que no se entregue con todos los equipos.

Cuando encienda el equipo, aparecerá un mensaje emergente del icono de red en el área de notificación siempre que se detecte una red en la zona para la que su equipo no esté configurado.

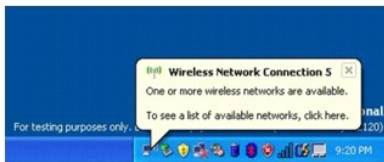

1. Haga clic en el mensaje emergente o en el icono de la red con el fin de configurar el equipo para una de las redes inalámbricas disponibles.

La ventana **Conexiones de red inalámbricas** muestra las redes inalámbricas disponibles en la zona.

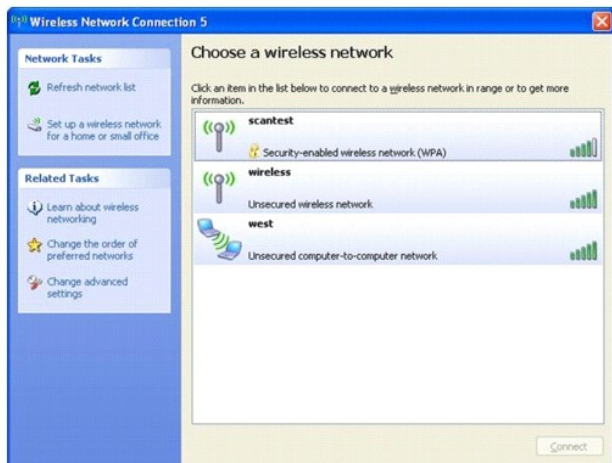

2. Haga clic en la red que desee configurar y, a continuación, haga clic en **Conectar** o haga doble clic en el nombre de red de la lista. Si selecciona una red segura (identificada por un icono ) , debe especificar una clave WEP o WPA cuando se le pida.

 **NOTA:** La configuración de seguridad de la red es exclusiva de su red. Dell no puede proporcionar esta información.

La red se configura automáticamente.

 **NOTA:** El equipo podría tardar un minuto en conectarse a la red.

Después de configurar el equipo para la red inalámbrica que ha seleccionado, otro mensaje emergente le notificará que el equipo está conectado a la red seleccionada.



Por lo tanto, cada vez que se conecte al equipo en el área de la red inalámbrica, el mismo mensaje emergente le notificará la conexión a la red inalámbrica.

Finalización de la conexión de red inalámbrica (Configuración de seguridad)

Para finalizar la conexión de red, debe cambiar la configuración de seguridad inalámbrica para que coincida con la red inalámbrica a la que intenta conectarse. Elija una de las siguientes opciones de acuerdo con la configuración de seguridad de su red:

1. Conexión a una red sin requisitos relacionados con la seguridad (habitual para redes particulares y de pequeñas empresas)
1. Conexión a una red con requisitos de seguridad WPA (Wi-Fi Protected Access [Acceso protegido por WiFi])
1. Conexión a una red con requisitos de seguridad del protocolo WEP (Wired Equivalent Privacy [Protocolo equivalente de cableado])

 **NOTA:** La configuración de seguridad de la red es exclusiva de su red. Dell no puede proporcionar esta información.

Conexión a una red sin requisitos relacionados con la seguridad

1. En el área **Redes preferidas**, haga clic en el nombre de su red inalámbrica.
2. Haga clic en **Propiedades**.
3. En el menú descendente **Autenticación de red**, seleccione **Abrir**.

Las versiones anteriores del software inalámbrico Dell™ podrían no disponer de este menú descendente. Si usa una versión anterior, haga clic para desactivar la casilla de verificación **Data encryption (WEP enabled)** (Cifrado de datos [WEP habilitado]) y vaya al [paso 5](#).

4. En el menú descendente **Cifrado de datos**, seleccione **Desactivado**.

 **NOTA:** El equipo podría tardar un minuto en conectarse a la red.

5. Pulse **Aceptar**.

La configuración de red está completa.

Conexión a una red con requisitos de seguridad de acceso protegido por WiFi (WPA)

Las siguientes instrucciones son los pasos básicos para conectarse a una red WPA. Si su red requiere nombre de usuario, contraseña o configuración de dominio, consulte las instrucciones de configuración en la guía del usuario de su tarjeta de red inalámbrica.

 **NOTA:** Los protocolos WPA requieren que conozca la Autenticación de red y la configuración de Cifrado de datos de su red inalámbrica. Además, su red WPA podría requerir valores especiales, como una clave de red, nombre de usuario, contraseña y nombre de dominio.

1. En el área **Redes preferidas**, haga clic en el nombre de su red inalámbrica.
2. Haga clic en **Propiedades**.
3. En el menú descendente **Autenticación de red**, seleccione el tipo de autenticación de red.

Si no ve el menú descendente, debe actualizar el software de red inalámbrica antes de continuar. Descargue e instale la última versión de su software de controlador de red inalámbrica del sitio web Dell Support en support.dell.com.

4. En el menú descendente **Cifrado de datos**, seleccione el tipo de cifrado de datos.
5. Si la tarjeta inalámbrica requiere una clave, introdúzcala en el campo **Clave de red**.

 **NOTA:** El equipo podría tardar un minuto en conectarse a la red.

6. Pulse **Aceptar**.

La configuración de red está completa.

Conexión a una red con requisitos de seguridad de protocolo equivalente de cableado (WEP)

1. En el área **Redes preferidas**, haga clic en el nombre de su red inalámbrica.
2. Haga clic en **Propiedades**.
3. En el menú descendente **Autenticación de red**, seleccione **Abrir**.

Es posible que las versiones anteriores del software de red inalámbrica de Dell no contengan el menú descendente. Si usa una versión anterior, haga clic para desactivar la casilla de verificación **Cifrado de datos (WEP habilitado)** y vaya al [paso 5](#).

4. En el menú descendente **Cifrado de datos**, seleccione **WEP**.
5. Si la red inalámbrica no requiere una clave de red (por ejemplo, una contraseña), vaya al [paso 8](#).
6. Haga clic para desactivar la casilla de verificación rotulada **La clave la proporciono yo automáticamente**.
7. Introduzca la clave de red WEP en el campo **Clave de red**.
8. Introduzca de nuevo la clave de red WEP en el campo **Confirmar clave de red**.

 **NOTA:** El equipo podría tardar un minuto en conectarse a la red.

9. Pulse **Aceptar**.

La configuración de red está completa.

[Regresar a la página de contenido](#)

[Regresar a la página de contenido](#)

Uso de Microsoft® Windows® XP

Guía del usuario de Dell Precision™ Mobile Workstation M70

- [Centro de ayuda y soporte técnico](#)
- [Cuentas de usuario y cambio rápido de usuario](#)
- [Vista clásica de Microsoft® Windows®](#)
- [Establecer una red doméstica y de oficina](#)
- [Asistente para limpieza de escritorio](#)
- [Servidor de seguridad de conexión a Internet](#)
- [Transferencia de información a un equipo nuevo](#)
- [Tecnología DEP \(Data Execution Prevention\)](#)

Centro de ayuda y soporte técnico

 **NOTA:** El sistema operativo Microsoft Windows XP Professional y Windows XP Home Edition tienen funciones y modos de verse diferentes. Además, las opciones disponibles en Windows XP Professional varían dependiendo de si el equipo está conectado a un dominio.

El Centro de ayuda y soporte técnico proporciona ayuda para Windows XP y otras herramientas educativas y de asistencia. Con el Centro de ayuda y soporte técnico, puede:

1. Acceder a las guías del hardware y el software del equipo.
1. Buscar información detallada acerca del equipo, incluidos los registros de configuración y de errores.
1. Acceder a las herramientas educativas y de asistencia técnica instaladas en el equipo.
1. Buscar por temas en función de las palabras que se introduzcan.

Para acceder al Centro de ayuda y soporte técnico de Windows, haga clic en el botón **Inicio** y en **Ayuda y soporte técnico**.

Vista clásica de Microsoft® Windows®

Puede cambiar la apariencia del escritorio de Windows, del menú **Inicio** y del Panel de control de modo que sean más similares al de versiones anteriores del sistema operativo Windows.

 **NOTA:** Los procedimientos de este documento se han escrito para la vista predeterminada de Windows, por lo que podrían no funcionar si cambia el equipo Dell™ a la vista clásica de Windows.

Escritorio

1. Haga clic en el botón **Inicio** y en **Panel de control**.
2. En **Elija una categoría**, haga clic en **Apariencia y temas**.
3. En **Elija una tarea...**, haga clic en **Cambiar el tema del equipo**.
4. En el menú desplegable **Tema**, haga clic en **Windows clásico**.
5. Haga clic en **Aceptar**.

Menú Inicio

1. Haga clic con el botón derecho del ratón en **Inicio** y en **Propiedades**.
2. Haga clic en la ficha **Menú Inicio**.
3. Haga clic en **Menú Inicio clásico** y, a continuación, haga clic en **Aceptar**.

Panel de control

1. Haga clic en el botón **Inicio** y en **Panel de control**.
 2. En el panel de la izquierda, haga clic en **Cambiar a vista clásica**.
-

Asistente para limpieza de escritorio

El equipo está configurado para utilizar el Asistente para limpieza de escritorio para que los programas que no se utilizan con frecuencia se muevan a una carpeta designada 7 días después de iniciar el equipo por primera vez y 60 días después de esa fecha. El aspecto del menú **Inicio** cambia según se mueven los programas.

Para apagar el Asistente para limpieza del escritorio, realice los siguientes pasos.

 **NOTA:** Puede ejecutar el Asistente para limpieza de escritorio en cualquier momento haciendo clic en Clean Desktop Now (Limpiar escritorio ahora), dentro de Run Desktop Cleanup Wizard every 60 days (Ejecutar asistente para limpieza de escritorio cada 60 días).

1. Haga clic con el botón derecho del ratón en un área vacía del escritorio y haga clic en **Propiedades**.
2. Haga clic en la ficha **Escritorio** y luego en **Personalizar escritorio**.
3. Haga clic en **Ejecutar Asistente para limpieza de escritorio cada 60 días** para eliminar la marca de verificación.
4. Haga clic en **Aceptar**.

Para ejecutar el Asistente para limpieza de escritorio en cualquier momento:

1. Haga clic con el botón derecho del ratón en un área vacía del escritorio y haga clic en **Propiedades**.
2. Haga clic en la ficha **Escritorio** y luego en **Personalizar escritorio**.
3. Haga clic en **Limpiar escritorio ahora**.
4. Cuando aparezca el Asistente para limpiar el escritorio, haga clic en **Siguiente**.
5. En la lista de accesos directos, anule la selección de cualquier acceso directo que desee dejar en el escritorio y haga clic en **Siguiente**.
6. Haga clic en **Finalizar** para eliminar los accesos directos y cerrar el asistente.

Transferencia de información a un equipo nuevo

El sistema operativo Microsoft® Windows® XP proporciona un asistente para la transferencia de archivos y configuraciones que sirve para transferir datos del equipo origen al nuevo. Puede transferir datos tales como los siguientes:

- 1 Mensajes de correo electrónico
- 1 Configuraciones de barras de herramientas
- 1 Tamaños de ventanas
- 1 Marcadores de Internet

Puede transferir los datos al equipo nuevo a través de una red o de una conexión serie. También puede almacenarlos en un soporte extraíble como, por ejemplo, un CD grabable o un disquete, para transferirlos al equipo nuevo.

 **NOTA:** Puede transferir información del equipo viejo al equipo nuevo conectando directamente un cable serie a los puertos de entrada/salida (E/S) de los dos equipos. Para transferir datos a través de una conexión serie, debe acceder a la utilidad Conexiones de red desde el Panel de control y realizar los pasos de configuración adicionales, como configurar una conexión avanzada y designar el equipo host y el equipo invitado.

Para obtener instrucciones sobre la configuración de una conexión de cables directa entre dos equipos, busque en el sitio web de Microsoft Knowledge Base el artículo de conocimientos básicos #305621 "How to Set Up a Direct Cable Connection Between Two Computers in Windows XP" (Cómo configurar una conexión de cables directa entre dos equipos en Windows XP).

Para transferir información a un equipo nuevo, debe ejecutar el asistente para transferencia de archivos y configuraciones. Puede utilizar el CD del *sistema operativo* para este proceso o puede crear un disco del asistente con la utilidad para la transferencia de asistentes.

Ejecución del Asistente para transferencia de archivos y configuraciones con el CD del sistema operativo

 **NOTA:** Para este procedimiento es necesario el CD del sistema operativo. Este CD es opcional, por lo que es posible que no se envíe con todos los equipos.

Para preparar el equipo nuevo para la transferencia de archivos:

1. Haga clic en el botón **Inicio** y en el **Asistente para transferencia de archivos y configuraciones**.
2. Cuando aparezca la pantalla de bienvenida del **Asistente para transferencia de archivos y configuraciones**, haga clic en **Siguiente**.

3. En la pantalla **¿Qué equipo es este?**, haga clic en **Equipo nuevo** y en **Siguiente**.
4. En la pantalla **¿Tiene un CD de Windows XP?**, haga clic en **Utilizaré el asistente desde el CD de Windows XP** y en **Siguiente**.
5. Cuando aparezca la pantalla **Diríjase al equipo antiguo**, vaya al equipo de origen (o antiguo). *No haga clic en Siguiente* en esta ocasión.

Para copiar datos del equipo antiguo:

1. En el equipo antiguo, inserte el CD del *sistema operativo* de Windows XP.
2. En la pantalla **Bienvenido a Microsoft Windows XP**, haga clic en **Realizar tareas adicionales**.
3. En **¿Qué desea hacer?**, haga clic en **Transferir archivos y configuraciones**.
4. En la pantalla de bienvenida del **Asistente para transferencia de archivos y configuraciones**, haga clic en **Siguiente**.
5. En la pantalla **¿Qué equipo es este?**, haga clic en **Equipo antiguo** y en **Siguiente**.
6. En la pantalla **Seleccione un método de transferencia**, haga clic en el método de transferencia que desee.
7. En la pantalla **Elija qué desea transferir**, seleccione los elementos que desea transferir y haga clic en **Siguiente**.

Una vez copiada la información, se muestra la pantalla **Completando la Fase de recopilación**.

8. Haga clic en **Finalizar**.

Para transferir información al equipo nuevo:

1. En la pantalla **Diríjase al equipo antiguo** del nuevo equipo, haga clic en **Siguiente**.
2. En la pantalla **Seleccione la ubicación de archivos y configuraciones**, seleccione el método que ha elegido para transferir los archivos y las configuraciones y haga clic en **Siguiente**.

El asistente lee las configuraciones y los archivos recopilados y los aplica al nuevo equipo.

Una vez se han aplicado todas las configuraciones y los archivos, aparece la pantalla **Completado**.

3. Haga clic en **Completado** y reinicie el equipo nuevo.

Ejecución del Asistente para transferencia de archivos y configuraciones sin el CD del sistema operativo

Para ejecutar el Asistente para transferencia de archivos y configuraciones sin el CD del *sistema operativo*, debe crear un disco del asistente que le permitirá crear un archivo de imágenes de copia de seguridad para los medios extraíbles.

Para crear un disco del asistente, utilice el nuevo equipo con Windows XP y realice los pasos siguientes:

1. Pulse el botón **Inicio**.
2. Haga clic en **Asistente para transferencia de archivos y configuraciones**.
3. Cuando aparezca la pantalla de bienvenida del **Asistente para transferencia de archivos y configuraciones**, haga clic en **Siguiente**.
4. En la pantalla **¿Qué equipo es este?**, haga clic en **Equipo nuevo** y en **Siguiente**.
5. En la pantalla **¿Tiene un CD de Windows XP?** haga clic en **Deseo crear un disco de asistente en la siguiente unidad:** y haga clic en **Siguiente**.
6. Inserte los medios extraíbles, como un disquete o un CD y haga clic en **Aceptar**.
7. Cuando la creación del disco haya finalizado y aparezca el mensaje **Diríjase al equipo antiguo**, *no* haga clic en **Siguiente**.
8. Diríjase al equipo antiguo.

Para copiar datos del equipo antiguo:

1. En el equipo antiguo, inserte el **disco del asistente** extraíble.

2. Haga clic en el botón **Inicio** y en **Ejecutar**.
3. En el campo **Abrir** en la ventana **Ejecutar**, escriba **a:\fastwiz** y haga clic en **Aceptar**.
4. En la pantalla de bienvenida del **Asistente para transferencia de archivos y configuraciones**, haga clic en **Siguiente**.
5. En la pantalla **¿Qué equipo es este?**, haga clic en **Equipo antiguo** y en **Siguiente**.
6. En la pantalla **Seleccione un método de transferencia**, haga clic en el método de transferencia que desee.
7. En la pantalla **Elija qué desea transferir**, seleccione los elementos que desea transferir y haga clic en **Siguiente**.

Una vez copiada la información, se muestra la pantalla **Completando la Fase de recopilación**.

8. Haga clic en **Finalizar**.

Para transferir información al equipo nuevo:

1. En la pantalla **Diríjase al equipo antiguo** del nuevo equipo, haga clic en **Siguiente**.
2. En la pantalla **Seleccione la ubicación de archivos y configuraciones**, seleccione el método que ha elegido para transferir los archivos y las configuraciones y haga clic en **Siguiente**. Siga las instrucciones que aparecen en pantalla.

El asistente lee las configuraciones y los archivos recopilados y los aplica al nuevo equipo.

Una vez se han aplicado todas las configuraciones y los archivos, aparece la pantalla **Completado**.

3. Haga clic en **Completado** y reinicie el equipo nuevo.

 **NOTA:** Para obtener más información sobre este procedimiento, busque en dell.support.com el documento número PA1089586, "How Do I Transfer Files From My Old Computer to My New Dell Computer Using the Microsoft® Windows® XP Operating System?" (¿Cómo puedo transferir archivos de mi antiguo equipo a mi nuevo equipo de Dell utilizando el sistema operativo Microsoft® Windows® XP?).

Cuentas de usuario y cambio rápido de usuario

Adición de cuentas de usuario

Después de instalar el sistema operativo Microsoft® Windows® XP, el administrador o un usuario con derechos de administrador pueden crear cuentas de usuario adicionales.

1. Haga clic en el botón **Inicio** y en **Panel de control**.
2. En la ventana del **Panel de control**, haga clic en **Cuentas de usuario**.
3. En **Elegir una tarea**, haga clic en **Crear una nueva cuenta**.
4. En **Dé un nombre a la nueva cuenta**, escriba el nombre del nuevo usuario y haga clic en **Siguiente**.
5. En **Elija un tipo de cuenta**, haga clic en una de las opciones siguientes:
 1. **Administrador de equipo:** Puede cambiar toda la configuración del equipo.
 1. **Limitada:** Sólo puede cambiar su configuración personal, por ejemplo, la contraseña. No puede instalar programas ni usar Internet.

 **NOTA:** Puede haber otras opciones disponibles, dependiendo de si usa Windows XP Home Edition o Windows XP Professional. Además, las opciones disponibles en Windows XP Professional varían dependiendo de si el equipo está conectado a un dominio.

6. Haga clic en **Crear cuenta**.

Cambio rápido de usuario

 **NOTA:** El cambio rápido de usuario no podrá realizarse si en el equipo se ejecuta Windows XP Professional y el equipo pertenece a un dominio o tiene menos de 128 MB de memoria.

Cambio rápido de usuario permite que varios usuarios accedan a un equipo sin que sea necesario que el usuario anterior cierre la sesión.

1. Pulse el botón **Inicio** y, a continuación, pulse **Cerrar sesión**.

2. En la ventana **Cerrar la sesión de Windows**, haga clic en **Cambiar usuario**.

Al usar la función Cambio rápido de usuario, los programas que estaban ejecutando los usuarios anteriores siguen ejecutándose en segundo plano, lo que podría ralentizar el tiempo de respuesta del equipo. Además, es posible que los programas multimedia, como los juegos y el software de DVD, no funcionen con Cambio rápido de usuario. Para obtener más información, consulte [Centro de ayuda y soporte técnico](#).

Establecer una red doméstica y de oficina

Asistente para configuración de red

El sistema operativo Microsoft® Windows® XP proporciona un asistente para la configuración de la red que le guiará en el proceso de compartir archivos, impresoras o una conexión de Internet entre equipos de un entorno doméstico o de pequeña oficina.

1. Haga clic en el botón Inicio button, señale **Todos los programas**→ **Accesorios**→ **Comunicaciones y**, a continuación, haga clic en **Asistente para configuración de red**.
2. En la pantalla de bienvenida Asistente para configuración de red, haga clic en **Siguiente**.
3. Haga clic en **Lista de comprobación para crear una red**.

 **NOTA:** Si selecciona el método de conexión "This computer connects directly to the Internet" (Este equipo se conecta directamente a Internet), se activa el servidor de seguridad integrado que se proporciona con Windows XP Service Pack 1 (SP1) o posterior.

4. Haga las comprobaciones de la lista de verificación y los preparativos necesarios.
 5. Vuelva a Asistente para configuración de red y siga las instrucciones que aparecen en pantalla.
-

Servidor de seguridad de conexión a Internet

El servidor de seguridad de conexión a Internet proporciona una protección básica adecuada frente a los accesos no autorizados al equipo cuando se conecta a Internet. El servidor de seguridad se activa automáticamente al ejecutar el Asistente para configuración de redes. Cuando el servidor de seguridad se activa para una conexión de red, su icono aparece con un fondo rojo en la sección **Conexiones de red** del Panel de control.

Observe que la activación del Servidor de seguridad de conexión a Internet no evita tener que contar con un software antivirus.

Para obtener más información, consulte el [Centro de ayuda y soporte técnico](#) (Microsoft® Windows® XP).

Tecnología DEP (Data Execution Prevention)

El equipo puede incluir la tecnología de prevención de ejecución de datos (DEP), que es compatible con Microsoft® Windows® XP Service Pack 2 (SP2). Esta función impide la ejecución de código en regiones de memoria del equipo que se reservan para el almacenamiento de datos. Cuando se intenta ejecutar código desde un área marcada como almacenamiento de datos, DEP ayuda al equipo a detectar esta acción, interceptar el código y emitir una excepción para impedir la ejecución del código. Si el equipo es compatible con la tecnología DEP, se activa de manera predeterminada para los servicios y programas esenciales de Windows.

Para obtener más información acerca de esta tecnología de protección de memorias, consulte en el sitio web de Microsoft Knowledge Base el artículo #875352 para obtener detalles sobre la función de prevención de ejecución de datos (DEP).

Si recibe un mensaje de error relativo a la "Prevención de ejecución de datos" en Microsoft Windows XP Service Pack 2, consulte el artículo número 875351 en Microsoft Knowledge Base.

[Regresar a la página de contenido](#)